

РОССИЙСКАЯ АКАДЕМИЯ ЕСТЕСТВЕННЫХ НАУК  
ПРИДНЕСТРОВСКИЙ ГОСУДАРСТВЕННЫЙ УНИВЕРСИТЕТ  
им. Т.Г. ШЕВЧЕНКО

# ВЕСТНИК ПРИДНЕСТРОВСКОГО УНИВЕРСИТЕТА

Серия: ГУМАНИТАРНЫЕ НАУКИ

Научно-методический журнал  
Основан в июле 1993 г.

**№ 1(76), 2024**

*Выходит три раза в год*

Тирасполь

*Издательство  
Приднестровского  
Университета*

2024

ВЕСТНИК ПРИДНЕСТРОВСКОГО УНИВЕРСИТЕТА  
Серия: ГУМАНИТАРНЫЕ НАУКИ

УЧРЕДИТЕЛЬ: Государственное образовательное учреждение  
«Приднестровский государственный университет им. Т. Г. Шевченко»

РЕДАКЦИОННАЯ КОЛЛЕГИЯ СЕРИИ:

В. В. СОКОЛОВ, д-р экон. наук, проф. (ответственный редактор)  
И. П. КАПИТАЛЬЧУК, канд. геогр. наук, доц. (зам. ответственного редактора)  
К. Д. ЛЯХОМСКАЯ, канд. физ.-мат. наук, доц. (ответственный секретарь)

А. Б. АЛЕКСЕЕВА, канд. юрид. наук, доц.  
И. М. БЛАГОДАТСКИХ, канд. ист. наук, доц.  
Е. М. БОБКОВА, д-р социол. наук, доц.  
Л. И. ВАСИЛЬЕВА, канд. пед. наук, доц.  
В. В. ГРАНЕВСКИЙ, канд. филос. наук, доц.

Е. А. ПОГОРЕЛАЯ, д-р филол. наук, проф.  
А. Н. РУССУ, канд. филол. наук, доц.  
А. Л. ЦЫНЦАРЬ, канд. психол. наук, доц.  
Н. В. ЩУКИНА, д-р юрид. наук, доц.  
О. В. ЩУКИНА, канд. пед. наук, доц.

РЕДАКЦИОННЫЙ СОВЕТ:

И. М. БОГДАНОВА, д-р пед. наук, проф., зав. каф. социальной педагогики, психологии и педагогических инноваций Южноукраинского национального педагогического университета им. К. Д. Ушинского

С. И. БОЙКО, канд. полит. наук, доц. каф. теоретической и прикладной политологии Российского государственного гуманитарного университета

В. И. БОНДИН, д-р пед. наук, проф., зав. каф. охраны здоровья человека и безопасности жизнедеятельности Академии физической культуры и спорта Южного федерального университета

А. А. ВЕРБИЦКИЙ, д-р пед. наук, акад. Российской академии наук, проф. каф. психологии труда и психологического консультирования Московского педагогического государственного университета

Д. П. ГАВРА, д-р социол. наук, проф., зав. каф. связей с общественностью Санкт-Петербургского государственного университета

В. Я. ГРОСУЛ, д-р ист. наук, проф., гл. науч. сотр. Института российской истории Российской академии наук

Т. И. ЗИНОВЬЕВА, канд. пед. наук, проф. каф. филологических дисциплин и методики их преподавания в начальной школе Института педагогики и психологии образования Московского государственного педагогического университета

В. Н. ИРХИН, д-р пед. наук, проф. каф. теории и методики физической культуры Белгородского государственного национального исследовательского университета

И. Ф. КЕФЕЛИ, д-р филос. наук, проф., зав. каф. культурологии и глобалистики Балтийского государственного технического университета «Военмех» им. Д. Ф. Устинова, гл. редактор журнала «Геополитика и безопасность»

Л. М. КОЛЬЦОВА, д-р филол. наук, проф., зав. каф. русского языка Воронежского государственного университета

И. З. МАНОЛИ, д-р филол. наук, проф. каф. романских языков Международного независимого университета Молдовы

А. Н. ПОМЕЛЬНИКОВА, канд. филол. наук, доц. каф. английской и немецкой филологии Бельцкого государственного университета им. А. Руссо

С. З. СЕМЕРНИК, д-р филос. наук, проф. каф. философии Гродненского государственного гуманитарного университета им. Я. Купалы

В. П. СТЕПАНОВ, д-р ист. наук, проф., вед. науч. сотр. отдела современной истории стран Центральной и Юго-Восточной Европы Института славяноведения Российской академии наук

В. В. ТУЛУПОВ, д-р филол. наук, проф., декан факультета журналистики Воронежского государственного университета

В. А. ШАХОВ, канд. культурологии, доц. каф. философии и культурологии Калининградского государственного технического университета, руководитель Центра духовно-патриотического развития и творческих инициатив студентов и курсантов КГТУ при кафедре философии и культурологии

Журнал зарегистрирован Государственным комитетом по информации и печати ПМР 25.04.1997 г.  
Регистрационный № 29/97

**Вестник Приднестровского государственного университета** [Электронное издание] / Приднестровский государственный университет. – Тирасполь: Изд-во Приднестр. ун-та, 2024. – Текст. Изображение: электронные.

Сер.: Гуманитарные науки: № 1 (76), 2024. – 362 с.

Системные требования: Windows OS, HDD, 64 Mb, Adobe Acrobat.

E-ISSN 1857-1395

[3+7/9]:378.4(478-24)(082)

В 38

АДРЕС РЕДАКЦИИ: 3300, г. Тирасполь, 25 Октября, 107

# ЛИНГВИСТИКА И ЛИТЕРАТУРОВЕДЕНИЕ

УДК 81`42

## ИМПЛИЦИТНЫЕ СМЫСЛЫ РОМАНА Ч. АЙТМАТОВА «И ДОЛЬШЕ ВЕКА ДЛИТСЯ ДЕНЬ»

*Е. А. Погорелая, Н. И. Владова*

*Рассматриваются языковые способы извлечения скрытых смыслов из текста романа Ч. Айтматова «И дольше века длится день». Одна из важнейших констант романа – «пространство» – представлена в статье в широком контексте ассоциаций, благодаря которым читатель обнаруживает скрытые смыслы взаимосвязи феноменов степи, океана, космоса. В процессе комплексного использования языковых единиц разных уровней русского и киргизского языков Ч. Айтматов моделирует три основных пространства.*

**Ключевые слова:** имплицитная информация, скрытые смыслы, константа, концепт, пространство.

## IMPLICIT MEANINGS OF CH. AYTMATOV'S NOVEL "THE DAY LASTS MORE THAN A HUNDRED YEARS"

*E. A. Pogorelaya, N. I. Vladova*

*The article discusses linguistic methods of extracting hidden meanings from the text of Ch. Aitmatov's novel "The day lasts more than a hundred years". One of the most important constants of the novel – "space" – is presented in the article in a broad context of associations, thanks to which the reader discovers the hidden meanings of the relationship between the phenomena of the steppe, ocean, and space. Ch. Aitmatov models three main spaces in the process of complex use of linguistic units of different levels of the Russian and Kyrgyz languages, .*

**Keywords:** implicit information, hidden meanings, constant, concept, space.

Имплицитный смысл, наряду с эксплицитной информацией, является ключом к пониманию идейного содержания художественного произведения, поэтому имплицитная информация выступает одной из важнейших информационных категорий текста.

Монографии П. Е. Глинкина, В. И. Воронова, В. Г. Левченко считаются первыми попытками целостного осмысления творческого пути известного киргизского писателя Ч. Айтматова. Изучением его творчества занимались в основном

---

*Для цитирования:* Погорелая, Е. А. Имплицитные смыслы романа Ч. Айтматова «И дольше века длится день» / Е. А. Погорелая, Н. И. Владова. – Текст : электронный // Вестник Приднестровского государственного университета. Серия : Гуманитарные науки. – 2024. – № 1 (76). – С. 3–12. – URL: <http://spsu.ru/science/nauchno-izdatelskaya-deyatelnost/vestnik-pgu>.

© Погорелая Е. А., Владова Н. И., 2024

литературоведы – Л. И. Лебедева, А. Акматалиев, П. Мирза-Ахмедова, Г. Д. Гачев, К. Асаналиев, но их анализ был связан с описанием этических взглядов писателя, его философских исканий, фольклорных мотивов, мастерства автора.

Трудов, посвященных изучению имплицитной информации в текстах писателя и способов ее языковой репрезентации, насколько нам известно, нет. Хотя В. В. Силин, анализируя романы Ч. Айтматова «Буранный полустанок» и «Плаха», отметил: «Анализ романов Айтматова показывает, что условная фигура имплицитного повествователя, противопоставленного эксплицитному, способствует лучшему представлению диалогизма двухплановых произведений и помогает избежать их некорректной интерпретации» [1, с. 296]. Как видим, *актуальность и научная новизна* такого подхода уже неоднократно подчеркивались в литературоведческих исследованиях.

Цель исследования состоит в попытке выявить на примере константы «пространство» способы извлечения имплицитной информации из текста романа Ч. Айтматова «И дольше века длится день».

В процессе работы были использованы контекстуальный, описательный и концептуальный методы.

«И дольше века длится день» – это первый роман Ч. Айтматова, опубликованный в 1980 году в журнале «Новый мир». Заголовок романа неоднократно менялся: «Птица Доненбай» → «Обруч» → «И дольше века длится день» → «Буранный полустанок». Каждый из заголовков романа, по нашему мнению, выводит на первый план определенные смысловые константы и концепты.

Заголовок «Птица Доненбай» напрямую связан с «Легендой о манкурте», вставной легендой романа, в которой сын-манкурт убивает свою мать, а ее белый платок превращается в птицу, кричащую:

«Вспомни, чей ты? Как твое имя? Твой отец Доненбай! Доненбай! Доненбай!» Подчеркнем, что на первый план идейного содержания романа с заголовком «Птица Доненбай» выступает память.

Заголовок «Обруч» также связан с «Легендой о манкуртах», он выводит на первый план *одиночество (одинокость)* человека в мире.

Заголовок «Буранный полустанок», с которым роман появляется в печати, выводит на первый план *пространство*. В заголовке появляется *место действия*.

Наконец, заголовок «И дольше века длится день», который оставляет в итоге Ч. Айтматов, *вводит роман в мировой литературный контекст*. Данный заголовок – строка из стихотворения Б. Пастернака «Единственные дни» (1959).

Все основные события романа «И дольше века длится день», происходящие «в настоящем времени», вмещаются в один долгий день – день, когда из Боранлы-Буранного отправляется делегация к древнему сарозекскому кладбищу на похороны Казангапа. Остальные события романа «вплетаются» в этот день. Это и воспоминания Едигея о прошлом, и вставные легенды, и события, связанные с освоением космоса. И получается, что один день «длится» дольше века, вбирает в себя события, охватывающие огромный временной промежуток. Как видим, этот заголовок романа выдвигает на первый план *время*.

*Изменение вариантов заголовка позволяет проследить движение мысли автора – каждый из заголовков актуализирует то или иное идейное содержание произведения, тот или иной мотив, или, точнее, константу, концепт произведения.*

Академик РАН Ю. С. Степанов в труде «Константы: Словарь русской культуры» так определяет понятие «константа»: «Константа – это концепт, существующий постоянно или, по крайней мере, очень

долгое время» [2, с. 42–44]. Такие единицы картины мира, как *память* и *одиночество*, являются переменными: с течением времени они меняют свое значение и значимость, это единицы когнитивные, поэтому применительно к ним используем термин «концепт».

*Пространство* и *время* являются постоянными концептами, это две важнейших константы мира. О. О. Кандрашкина отмечает: «Пространство и время относятся к основным смыслообразующим философским категориям, без которых невозможна мировоззренческая модель реальности» [3, с. 1217].

В литературоведении пространство и время – ведущие принципы организации художественного текста. Н. А. Николина отмечает: «Писатель отражает в создаваемом им произведении реальные пространственно-временные связи, выстраивая параллельно реальному ряду свой, перцептуальный, творит и новое – концептуальное – пространство, которое становится формой осуществления авторской идеи» [4, с. 102]. Пространство и время в тексте художественного произведения неразрывно связаны и объединены термином *хронотоп* (термин М. М. Бахтина, в дословном переводе – «времяпространство»).

Итак, анализ заголовков романа позволяет закрепить константы и концепты, выдвигаемые на первый план (табл. 1).

Таблица 1

**Константы и концепты романа «И дольше века длится день...»**

Заголовок	Главная константа (концепт)
«Птица Доненбай»	Концепт <i>память</i>
«Обруч» (кирг. «Кырчоо»)	Концепт <i>одиночество (одинокость)</i>
«Буранный полустанок»	Константа <i>пространство</i>
«И дольше века длится день»	Константа <i>время</i>

Выведенные константы и концепты получают свою реализацию в тексте произведения как *эксплицитно* (явно), так и *имплицитно* (неявно).

Проследим, какими способами извлекается имплицитная информация романа Ч. Айтматова «И дольше века длится день», связанная с константой «пространство».

В романе представлено три *основных пространства*:

1. Пространство *степи*. Место, где происходят основные события романа, пустынные пространства Сары-Озеки.

2. Пространство *океана*. В Тихом океане находится авианосец «Конвенция».

3. Пространство *космоса* – это орбитальная станция «Паритет», планета Лесная Грудь.

Представим в табл. 2 языковые средства (лексемы), описывающие первое пространство (степь Сары-Озеки).

Обратим внимание на большое количество лексем, содержащих в своем морфемном составе словообразовательный префикс «без-» («бес-») со значением «отсутствие чего-либо»: бесконечность, безводье и т. д. Таким образом, на морфемном уровне языка *поддерживается пустынность пространства*.

Подчеркнем, что лексемы с отрицательным элементом «не-» также поддерживают *обширность* пространства (*необъятный, необозримый, немереный*), его *пустоту* и *пустынность* (*нелюдимый, немой*), а также *жестокость* и *суровость* (*неумолимый*).

Языковые средства (лексемы), описывающие второе пространство (Тихий океан) представим в табл. 3.

Пространства степи и океана противоположны, эксплицитно противопоставлены по своей сущности: как место, где нет воды (степь), и как место, где есть только вода (океан). С опорой на фоновые

## Лексемы, описывающие пространство степи Сары-Озеки

Пространство степи Сары-Озеки				
Лексемы-существительные (19 лексем)	Лексемы-прилагательные (26 лексем)	Лексемы-глаголы (7 лексем)	Лексемы-наречия (3 лексемы)	Лексемы-категории состояния (3 лексемы)
безводье безлюдье безмолвие безморье бесконечность величие даль дол плоскость поле приволье простор пространство пустыня равнина раздолье сушь увал царство	безбрежный безводный безлюдный безучастный бескрайний великий голый желтый засушливый мертвенный молчаливый нелюдимый немереный немой необъятный необозримый неумолимый огромный открытый пологий пустой пустынный серединный степной чистый широкий	выгореть зазеленеть зеленеющий оглушить ожить пожухнуть простираться	безлюдно беспредельно далеко	безмолвно звездно пустынно

## Лексемы, описывающие пространство Тихого океана

Пространство Тихого океана				
Лексемы-существительные (12 лексем)	Лексемы-прилагательные (8 лексем)	Лексемы-глаголы (13 лексем)	Лексемы-наречия (1 лексема)	Лексемы-категории состояния (0 лексем)
вода волнение волны горизонт гряда движение затишье простор пространство рокот стихия шторм	белопенистый великий водный морской необозримый огромный открытый тихоокеанский	бурунить вскипающий всплескиваться зашевелиться играть катиться мерцающий набегающий покачиваться прийти в движение укладывать усиливаться штормить	бесконечно	

Таблица 4

знания читатель может сделать вывод: *нет воды – нет жизни*, но в пространстве степи есть живые существа: лисица, верблюд, коршун, сурок, ящерица, – все они обитатели пустыни. В пространстве океана не появляется ни одного живого существа. Тем не менее, степь – пространство «мертвое», а океан – «живое». И автор подчеркивает это с помощью имплицитной, неявной информации.

Выявим теперь морфологическую принадлежность слов, описывающих оба пространства. При описании степи употребляются преимущественно *прилагательные* – 26 лексем. В описании океана больше всего было употреблено глаголов (в различных формах – 13 лексем) и *существительных*, среди которых есть и такие, которые обозначают действие и образованы от глаголов (волнение ← волновать, рокот ← рокотать, движение ← двигать). Таким образом, в отличие от пространства пустынной степи, пространство Тихого океана – более подвижное, изменчивое. Сары-Озекы меняются «механически», в связи со сменой времен года; пространство же Тихого океана в романе меняется постепенно вслед за развитием событий. В начале романа «*ничто на горизонте не предвещало каких-либо атмосферных изменений*». Когда появляется проблема контакта с внеземной цивилизацией, океан приходит в движение: «*С такого рода проблемами еще никому из людей не приходилось сталкиваться. И вопрос требовалось решать экстренно... На Тихом океане по-прежнему штормило вполсилы...*» [5]. Пространство океана, таким образом, обладает душой, «переживает» события романа, в то время как степь остается безучастной.

Обратимся к списку лексем, описывающих третье пространство – пространство космоса (табл. 4).

**Лексемы,  
описывающие пространство космоса**

Пространство космоса	
Лексемы-существительные (4 лексемы)	Лексемы-прилагательные (5 лексем)
бездна море пространство даль	черный дальный открытый космический запредельный

Отметим, что в тексте наблюдается явное изменение стиля повествования при описании событий, связанных с космосом. С этой целью сравним стык двух отрывков:

*Она выехала пораньше, чтобы никто не докучал расспросами. Удалившись от аула, Найман-Ана повернула в сторону сарозеков, смутная даль которых едва угадывалась в неподвижной пустоте впереди.*

<...>

*С борта авианосца «Конвенция» пошла еще одна шифрованная радиодиаграмма космонавтам-контролерам на орбитальную станцию «Паритет». В этой радиодиаграмме в том же категорически-предупредительном тоне предлагалось не вступать с паритет-космонавтами 1-2 и 2-1, пребывающими вне Солнечной Галактики, в радиосвязь с целью обсуждения времени и возможности их возвращения на орбитальную станцию, впредь ждать указаний Общепупра.*

Происходят изменения, в первую очередь, на лексическом уровне. В первом отрывке доминируют единицы разговорного стиля (*докучать*), этнографическая лексика (*аул*), во втором отрывке такой лексики нет.

Во втором отрывке присутствует лексика военная (*авианосец*), термины (*шифрованная радиодиаграмма, космонавт-контролер и др.*). Здесь есть слова латинского происхождения, например, *конвенция* (от лат. *conventio* – «сближение, соглашение»).



На морфемно-словообразовательном уровне следует отметить наличие во втором отрывке слов с суффиксами *-ость*, *-ениц*, характерных для научного стиля: *возможность*, *возвращение*. Присутствуют слова, образованные способом *сложения* (*паритет-космонавт*) и *аббревиации* (*обценупр*).

На морфологическом уровне отметим цифровое выражение числительных, «называние» падежей (активность родительного падежа при связи «управление»): *обсуждения времени и возможности их возвращения*.

Таким образом, во второй части примера, связанной с космическими событиями, явно прослеживаются черты *научного стиля*, отсутствующие в первой части примера.

*Изменение стиля повествования во фрагментах, посвященных событиям в космосе, – это очередной способ передачи имплицитной информации.* Космическое пространство – пространство вне Земли – является чуждым человеку, а также совершенно другим, отличным от земного. *Это пространство принципиально отличается от земного.*

С переходом в космическое пространство меняется не только стиль повествования. Когда повествование перемещается на орбитальную станцию и планету Лесная Грудь, меняется и форма: в данном пространстве это письма, радиogramмы, сигналы из космоса. Повествование в пространстве космоса ведется от первого лица – от лица паритет-космонавтов. *Это не просто чужое пространство, но и видим мы его «чужими» глазами, не глазами автора.*

Итак, все виды пространства романа можно охарактеризовать как *открытые* – все три основных пространства *безграничны, запредельны. Пространство остается таким же открытым во всех* трех вставных легендах: манкурт пасет стадо в открытой степи («Легенда о манкурте»),

Чингисхан ведет войско по степи («Белое облако Чингисхана»), Бегимай и Раймалыага поют песни в пути на ярмарку («Обращение Раймалыаги к брату Абдилхану»).

Закрытого пространства в романе практически нет, поскольку все пространства пронизывает мотив пути: герои находятся в дороге, в открытом пространстве. *Мотив пути – мотив русской культуры, а мотив открытого пространства – это мотив киргизской культуры, культуры кочевого народа.*

Анализируя текст романа, нельзя не обратить внимания на *концепцию раздвоенности мира. Число два играет в романе важную роль: автор описывает две планеты (планета Земля и планета Лесная Грудь), в пространстве Земли две пустыни (Сары-Озеки и Тихий океан), место действия романа – полустанок Боранлы-Буранный и т. д.*

*Мир оказывается раздвоенным, разделенным на две части. Однако эти части одновременно и противоположны друг другу, и каким-либо образом связаны, объединены, они образуют целое. Так, два пространства – Сары-Озеки и Тихий океан – противоположны (пространство степи и пространство водное), однако оба пространства – это пустыни. Две культуры – русская и киргизская – оказываются объединенными названием полустанка Боранлы-Буранный.*

Остановимся подробнее на названии этого места действия – *полустанок Боранлы-Буранный*. Прообразом полустанка стала железнодорожная станция Торетам рядом с космодромом Байконур.

Прообразом Боранлы-Буранного была станция, почему же в названии появляется словообразовательная единица *полу-*? *Полу-* при добавлении к существительным образует слова со значением «половина чего-либо, в половинном размере». Частица *полу-* привносит значение *неустойчивости, промежуточности положения*



героев в пространстве и времени. Полустанок Боранлы-Буранный – разъезд. В этом месте поезда останавливаются только по требованию: «Ведь у нас пассажирские поезда не останавливаются, сам знаешь. Только по приказу самого главного диспетчера дороги». Таким образом, герои находятся на разъезде, на перепутье. А. П. Логунов и В. Л. Дмитриев видят в таком промежуточном состоянии глобальный вопрос: «можно ли сохранять, и хранить, и беречь, и оберегать память о прошлом или необходимо ориентироваться на мечты о будущем» [6, с. 125]. Получается, полустанок Боранлы-Буранный – разъезд между прошлым и будущим.

Ю. Суровцев отмечает, что Боранлы-Буранный – «маленький разъезд, едва видимая точка, обитаемая и понемногу обихаживаемая, песчинка в бесконечных просторах степной галактики, в срединной как раз ее части, Сары-Озеки...» [7, с. 247]. Однако полустанок – место пересечения двух культур. У него двойное название: «Надпись висит двойная: Боранлы – по-казахски, Буранный – по-русски...». Автор поясняет, почему полустанок назван Буранным: «Весь как есть, как на духу, открытый всем ветрам на свете, особенно зимним, когда метут сарозекские вьюги, заваливая дома по окнам сугробами, а железную дорогу холмами плотного мерзлого свея...»

Буран – сильный ветер, метель, вьюга. Полустанок назван Буранным, поскольку он стоит в степи, где часто случаются бураны, однако с мотивом «буранности» связан целый ряд образов: *Буранный полустанок, Буранный Едигей, Буранный Каранар*.

Буран в романе проявляется следующим образом: сильный степной ветер, технологический буран (когда поднимается ввысь ракета), буран чувств главного героя. Мотив «буранности» сопровождает героев на протяжении всего повествования. Буран показывает затерянность человека в

современном мире, его беспомощность в вихре стремительных изменений времени. Интересно, что в этом «буране» человека сопровождает зверь. В романе два главных персонажа – это Буранный Едигей и Буранный Каранар, *человек и верблюд*. Эти два образа очень схожи. Неслучайно у них схожие характеристики – *Буранный* (буран – снежная буря, обычно в степной местности). «Круг он был, горяч – Буранным прозвали еще и за то, что характером был тому под стать», – так говорится о Едигее. Верблюд был назван Буранным, как и хозяин, за свой крутой нрав. Такая характеристика отражает их характер, силу духа и воли.

В романе есть две сцены, на которые следует обратить внимание, анализируя схожесть этих образов: сцена осознания Едигеем своих чувств к Зарипе и сцена побега Каранара далеко в степь. Эти два эпизода развиваются параллельно. Следует подчеркнуть, что автор не случайно именно так расположил их в тексте произведения. И это связано с глубоким смыслом.

Буранный Каранар забредает не на свою территорию, но и Буранный Едигей, по сути, покушается на то, что ему не принадлежит и принадлежать не может – хочет стать опорой для Зарипы. Неслучайно Буранный Едигей и Буранный Каранар *попадают в буран на пути домой. Внешний мир, снежная буря, передает их внутреннее состояние*: бурю в душе Едигея и страсть в Каранаре.

Разрешаются обе эти ситуации достаточно благополучно. Пока Едигей ловит Каранара на просторах степи, Зарипа с детьми уезжает, однако чувства, как оказалось, не так просто уничтожить, как и страсть не так уж легко обуздать. Неудержимого Каранара Едигей, охваченный бурей чувств, сечет плетью и отпускает на волю. Сам Едигей «был что тот оползень, стронувшийся с места»: *«Он упал*

на колени в снег и, согнувшись в три погибели, крепко обнимая голову, зарыдал глухо и надсадно. В полном одиночестве, на коленях посреди сарозеков, он услышал, как движется ветер в степи, посвистывая, взвихриваясь, взметая поземку, и услышал, как падает сверху снег... И плыла Земля на кругах своих...» Едигей чувствует безграничное одиночество, боль, тоску, а Земля все плывет, а снег все идет – природа и мир вокруг продолжают существовать, как существовали и раньше.

Не случайно Ч. Айтматов вводит в повествование в параллель образу Буранного Едигея образ Буранного Каранара – верблюда. Два главных персонажа как бы сдвоены. Г. Д. Гачев отмечает: «Внутри два главных персонажа, точнее – сдвоенный, как кентавр, Человеко-верблюд» [8, с. 590].

Здесь возможно проследить имплицитную отсылку к древнему эпосу. Едигей и Каранар – «молочные братья»: «Мы с тобой вроде как молочные братья. Ты вон как подрос на молоке Белоголовой, а я от контузийной немощи избавился, кажется».

Не просто так показан верблюд. Верблюды – не просто житель степей и животное, которое разводили казахи. Согласно древним верованиям казахов, четыре священных животных – лошадь, верблюд, баран, корова – составляют четыре угла мира, четыре стихии, четыре стороны света. У каждого животного свое происхождение и свои способности. Лошадь символизировала высший мир, корова – мир мертвых, баран – материальный мир, а верблюд был соединительным звеном, образующим мир Космоса. Таким образом, верблюд – животное космическое, сверхсущество, это «образ мира, внутри которого живет кочевник» [9, с. 317]. В тексте Каранар так и назван – *Сырттан* (кирг. *сверхсущество*). И живет он в степи – пространстве бесконечном и вечном, а степь, как утверждает Г. Д. Гачев, является киргизским Космосом [10, с. 256].

Кроме того, Каранар – символ исторического прошлого и памяти. Буранный Каранар – потомок белоголовой верблюдицы Найман-Аны (матери манкурта). Этот символизм можно обнаружить, если проследить, в каком порядке продвигаются по пространству степи участники процессии, движущейся на кладбище.

Абсолютно все пространства и сцены романа объединяет образ *ветра*. Ветер сопровождает лисицу в первой сцене романа: «То была игра *воздушных течений*, то было к скорой перемене погоды». Ветер набирает силу в пространстве океана: «*Юго-восточный ветер*, возникший с низовий Американского материка, постепенно набирал силу и постепенно уточнял, укреплял свое направление». Ветер появляется и в пространстве Вселенной, космоса: «И, вся окутанная *ветрами*, Земля плывет по кругам своим, и вот то и есть течение времени». «Омываемая вышними *ветрами*, плыла Земля по вечным кругам своим».

Понять, почему ветер становится связующим звеном всех пространств романа, читателю помогает информация имплицитная, явно не выраженная, но подразумеваемая. В древнетюркской мифологии ветер – сила, которая вращает Вселенную, формирует ее.

Завершая описание константы *пространство*, сформулируем выводы. Константа *пространство* передается в романе такими языковыми способами:

1. Специфические языковые средства на разных уровнях:

а) на морфемном уровне.

Поддерживается *пустынный* пространства при помощи словообразовательного префикса «без-», «бес-» со значением «отсутствие чего-либо»: бесконечность, безводье и т. д. Лексемы с отрицательным элементом «не-» поддерживают обширность пространства (*необъятный*), его *пустоту* и *пустынный* (*нелюдимый*),

а также его жестокость и суровость (неумолимый). Частица *полу-* в слове «полустанок» привносит значение неустойчивости, промежуточности положения героев в пространстве и времени.

б) на морфологическом уровне.

При описании пространства степи употребляются преимущественно *прилагательные* – 26 лексем. В описании пространства океана чаще всего употреблены *глаголы* и *существительные*, среди которых есть и такие, которые *обозначают действие и образованы от глаголов*. Таким образом, пространство Тихого океана – пространство более подвижное, изменчивое, *обладает душой*, в отличие от пространства пустынной степи.

в) на лексическом уровне.

На уровне лексики все три пространства объединены одинаковыми лексемами «*пространство*», «*открытый*». Таким образом, на языковом уровне подчеркивается *огромность, открытость, безграничность* всех трех пространств, окружающих человека, который на фоне великих просторов кажется песчинкой.

г) на стилистическом уровне.

При описании событий, связанных с пространством космоса, *происходит изменение стиля повествования*. При переходе в космическое пространство в тексте появляются черты *научного стиля* (что подтверждается определенными изменениями на лексическом, морфемно-словообразовательном и морфологическом уровнях). Изменение стиля повествования имплицитно подчеркивает то, что пространство космоса отличается от земного, а события и дела, происходящие в космосе, кажутся далекими, посторонними, чужими.

2. Изменение повествователя и формы повествования.

При переходе в космическое пространство меняется повествователь. В пространстве космоса повествование ведется преимущественно от лица паритет-

космонавтов (от первого лица), а не от лица автора. В пространстве космоса меняется форма повествования: *это письма, радиограммы и сигналы из космоса*.

3. Моделирование пространства.

Ч. Айтматов выстраивает в романе модель пространства в представлении кочевника. Железная дорога – гринвичский меридиан (нулевой), точка отсчета пространства. От железной дороги в бесконечность по обе стороны раскинулась степь. Вертикальная ось связана с космической темой романа.

4. Символика чисел. В романе описаны *две планеты, две пустыни*, название места действия *двойное* и т. д.

5. Образы и символы:

а) *буран*.

С мотивом бурана связан ряд образов: *Буранный* полустанок, *Буранный* Едигей, *Буранный* Каранар. Мотив «буранности» сопровождает героев на протяжении всего повествования. Буран показывает затерянность человека в современном мире, его беспомощность в вихре стремительных изменений времени.

б) *ветер*.

Абсолютно все пространства и сцены романа объединяет *образ ветра*. В древнетюркской мифологии ветер – сила, которая вращает вселенную, формирует ее.

в) *верблюд*.

Один из главных персонажей романа – верблюд Буранный Каранар – *символ исторического прошлого и памяти*.

Таким образом, имплицитные смыслы, связанные с константой *пространство*, автор передает такими способами языковой репрезентации: специфическими языковыми средствами на разных уровнях (морфемном, морфологическом, лексическом, стилистическом), изменением повествователя и формы повествования, моделированием пространства, символической отдельными образами и чисел.

**Цитированная литература**

1. **Силин, В. В.** Имплицитный повествователь / В. В. Силин. – Текст : электронный // Культура народов Причерноморья. – 2003. – № 37. – С. 289–296. – URL: <http://dspace.nbuv.gov.ua/bitstream/handle/123456789/74184/75-Silin.pdf?sequence=1> (дата обращения: 01.10.2023).
  2. **Степанов, Ю. С.** Константы: Словарь русской культуры / Ю. С. Степанов. – Москва : Академический Проект, 2004. – 992 с. – Текст : непосредственный.
  3. **Кандрашкина, О. О.** Категории пространства, времени и хронотопа в художественном произведении и языковые средства их выражения / О. О. Кандрашкина. – Текст : электронный // Известия Самарского научного центра Российской академии наук. – 2011. – Т. 13. – № 2 (5). – С. 1217–1221. – URL: [https://cyberleninka.ru/article/n/kategorii-prostranstva-vremeni-i-hronotopa-v-hudozhestvennom-proizvedenii-i-yazykovye-sredstva-ih-vyazheniya](https://cyberleninka.ru/article/n/kategorii-prostranstva-vremeni-i-hronotopa-v-hudozhestvennom-proizvedenii-i-yazykovye-sredstva-ih-vyrazheniya) (дата обращения: 01.10.2023).
  4. **Николина, Н. А.** Филологический анализ текста: учебное пособие для студентов высших педагогических учебных заведений / Н. А. Николина. – Москва : Академия, 2003. – 256 с. – Текст : непосредственный.
  5. **Айтматов, Ч. Т.** И дольше века длится день («Белое облако Чингизхана») : роман; Лицом к лицу : повесть / Ч. Т. Айтматов. – Бишкек : Главная редакция Кыргызской Советской Энциклопедии, 1991. – Текст : электронный. – URL: [http://lib.ru/PROZA/AJTMATOW/aitm\\_white.txt](http://lib.ru/PROZA/AJTMATOW/aitm_white.txt) (дата обращения 01.10.2023).
  6. **Дмитриев, В. Л.** «И дольше века длится день...» Чингиза Айтматова в memory studies / В. Л. Дмитриев, А. П. Логунов. – Текст : электронный // Вестник РГГУ. Серия : Политология. История. Международные отношения. – 2020. – № 4. – С. 122–129. – URL: <https://cyberleninka.ru/article/n/i-dolshe-veka-dlitsya-den-chingizaya-tmatova-v-memory-studies> (дата обращения: 01.10.2023).
  7. **Суровцев, Ю.** Многозвучный роман-контрапункт / Ю. Суровцев. – Текст : непосредственный // Дружба народов. – 1981. – № 5. – С. 246–255.
  8. **Гачев, Г. Д.** Задумавшийся скиф. О Чингизе Айтматове и его романах / Г. Д. Гачев. – Москва : Профиздат, 1989. – С. 585–608. – Текст : непосредственный.
  9. **Гачев, Г. Д.** Национальные образы мира. Евразия – космос кочевника, земледельца и горца / Г. Д. Гачев. – Москва : Институт ДИ-ДИК, 1999. – 368 с. – Текст : непосредственный.
  10. **Гачев, Г. Д.** Ментальности народов мира / Г. Д. Гачев. – Москва : Алгоритм, Эксмо, 2008. – 544 с. – Текст : непосредственный.
-

УДК 81'42

## НРАВСТВЕННЫЕ КОМПОНЕНТЫ СЛОЖНОГО КОНЦЕПТА «МЫСЛЬ СЕМЕЙНАЯ» В РОМАНЕ Л. Н. ТОЛСТОГО «ВОЙНА И МИР»

Е. А. Погорелая, З. А. Бунькова

*В статье предпринимается попытка дать определение термину «сложный концепт» и описать его на примере семьи Ростовых в романе Л. Н. Толстого «Война и мир». Выявлено, что концепт «мысль семейная» имеет сложную структуру, в которой выделяются понятийный и образный компоненты. Контекстуальный и концептуальный анализ текста романа показал, что понятийный компонент представлен лексико-семантической группой «семья», а образный компонент – коннотативным уровнем совокупности слов, относящихся к семье и семейным идеалам, смыслы которых определяются эмоционально-чувственным восприятием автора.*

**Ключевые слова:** семья, семейные связи, семейные узы, семейные ценности, духовное родство.

## MORAL COMPONENTS OF THE COMPLEX CONCEPT OF “FAMILY THOUGHT” IN L. N. TOLSTOY’S NOVEL “WAR AND PEACE”

Е. А. Pogorelaya, Z. A. Bunkova

*The article attempts to define the term “complex concept” and describe it using the example of the Rostov family in Leo Tolstoy’s novel “War and Peace”. It is revealed that the concept of “family thought” has a complex structure in which conceptual and figurative components are distinguished. Contextual and conceptual analysis of the text of the novel showed that the conceptual component is represented by the lexical and semantic group “family”, and the figurative component is the connotative level of a set of words related to family and family ideals, the meanings of which are determined by the emotional and sensory perception of the author.*

**Keywords:** family, links, family ties, family values, spiritual kinship.

Тема семьи является одной из ключевых тем в русской и мировой классике. К ней обращались А. Н. Островский («Гроза»), И. С. Тургенев («Отцы и дети»), Ф. М. Достоевский («Братья Карамазовы»), М. А. Шолохов («Тихий Дон»), однако ни в одном из этих произведений не была представлена целостная картина семейной жизни. Таким произведением, в нашем представлении, является роман-эпопея

Л. Н. Толстого «Война и мир». Интерес к изучению концепта «семья» породил немало исследований, однако семья в них представлена как феномен действительности; особенности взглядов самого автора на семейные ценности, как правило, при этом не выходили на первый план. Классическое представление концепта «семья» делает его относительно простым, тогда как вовлечение философии автора

---

*Для цитирования:* Погорелая, Е. А. Нравственные компоненты сложного концепта «мысль семейная» в романе Л. Н. Толстого «Война и мир» / Е. А. Погорелая, З. А. Бунькова. – Текст : электронный // Вестник Приднестровского государственного университета. Серия : Гуманитарные науки. – 2024. – № 1 (76). – С. 13–21. – URL: <http://spsu.ru/science/nauchno-izdatelskaya-deyatelnost/vestnik-pgu>.



позволяет расширить концепт, сделать его сложным.

Актуальность темы исследования обусловлена недостаточным изучением культурологической сущности концепта *мысль семейная*. Кроме того, сложный концепт как текстовая категория, насколько нам известно, остается малоизученным, поэтому целью данной статьи выступает описание способов вербализации структуры сложного концепта *мысль семейная* как уникального фрагмента философии Л. Н. Толстого.

Несмотря на то, что многие исследователи говорят о сложной и многоуровневой структуре концепта, сам термин «сложный концепт» в современных исследованиях практически не встречается, а иногда употребляется сходный термин «языковой образ-концепт», который трактуется как отображенная в языке культурно и психологически детерминированная ментальная сущность [1]. В статье мы используем термин «сложный концепт»; он позволяет нам разграничивать те концепты, которые в культурном или индивидуально-авторском восприятии гораздо шире и глубже других концептов.

Мы разделяем точку зрения И. А. Барабушки, которая предложила следующее определение: «Сложный концепт – это вербально выраженная содержательная единица сознания, которая имеет в основе соответствующий объект/образ, обогащается культурными смыслами и индивидуальными ассоциациями и изменяется вместе с развитием языка и культуры» [2]. Как видим, концепт становится сложным тогда, когда в его содержание в процессе взаимодействия концептов «втягиваются» другие, ранее не имеющие к первичному концепту отношения, как, например, в процессе межкультурной коммуникации или же в творческом процессе. *Такой подход к пониманию сложного концепта позволяет выделить в нем понятийный и*

*образный компоненты. Понятийный компонент представлен непосредственно лексическим значением коннотаций слов, которые актуализируют свои скрытые смыслы, а образный компонент представлен уровнем чувственно-образного восприятия.*

В своих рассуждениях мы придерживаемся полевой структуры описания концепта, предложенной З. Д. Поповой и И. А. Стерниним, и выделяем в структуре концепта ядро, которое совпадает с понятийным компонентом, информационное поле, которое соотносится с уровнем коннотаций, и интерпретационное поле, которое совпадает с образно-чувственным уровнем. *Мысль семейная* является концептом, сложным во всех отношениях: во-первых, он представлен не одной лексемой, а словосочетанием; во-вторых, использование именно словосочетания в наименовании концепта позволяет расширить его значение. Такая формулировка дает возможность предположить, что концепт *мысль семейная* сформировался в художественной картине мира автора в ходе длительной умственной и творческой работы; расширяясь и углубляясь, концепт *семья* в конечном счете включил в себя результаты осмысления автором феномена семейной жизни.

Отсутствие словосочетания *мысль семейная* в словарях и справочниках позволяет предложить собственное понимание данного концепта из значений лексем *мысль* и *семейный*.

В Толковом словаре Т. Ф. Ефремовой дается следующее толкование лексемы *мысль*: 1. Мыслительный процесс, отражающий объективную действительность в понятиях, суждениях, умозаключениях; мышление. || Размышление, рассуждение. 2. Результат мыслительного процесса в форме понятия, суждения [3]. Такая трактовка лексемы *мысль* повторяется в толковых словарях С. И. Ожегова и Д. Н. Ушакова,



из чего мы можем заключить, что приведенные выше возможные варианты понимания лексемы *мысль* максимально полно отражают ее лексическое значение.

В том же Толковом словаре Т. Ф. Ефремовой слово *семейный* трактуется как: I м. разг. Тот, кто имеет семью. II прил. 1. Имеющий семью; не одинокий. 2. Связанный с жизнью семьи, в семье. 3. Предназначенный для семьи. 4. Принадлежащий семье. 5. перен. Частный, внутренний. || Близкий, интимный. 6. То же, что семейственный [3]. Как и в случае с лексемой *мысль*, толкование лексемы *семейный* строится на трактовках в толковых словарях С. И. Ожегова и Д. Н. Ушакова, что также дает нам основание думать о максимально раскрытом лексическом значении.

В словарной статье часто дается ссылка на лексему *семья*, поэтому целесообразно, как нам представляется, рассмотреть вначале ее лексическое значение. В Толковом словаре Т. Ф. Ефремовой дается следующее толкование: 1. Группа близких родственников (муж, жена, родители, дети и т. п.), живущих вместе. || перен. Группа, организация людей, спаянных дружбой и объединенных общими интересами. 2. перен. Род, поколение [3]. Однако представленные выше лексические значения, на наш взгляд, не дают полного представления о семье. В Новейшем философском словаре отмечается, что семья – основанное на браке или кровнородственных отношениях объединение людей, связанное хозяйственно-бытовой общностью и взаимной ответственностью [4]. В дополнение к данной трактовке добавим дефиницию семьи, которая дается в Философском словаре Андре Конт-Спонвиля – «совокупность индивидов, связанных узами крови, брака или любви» [5]. Как видим, ядро сложного концепта *мысль семейная* составляет само понятие *семьи*, которое в тексте романа «Война и мир» представлено лексико-семантиче-

ской группой *семья*. На уровне коннотаций концепт *мысль семейная* представлен реализацией тех установок, которые Л. Н. Толстой разрабатывал до появления романа, а именно: патриархальный уклад, хранение верности, уважение супругов друг к другу, старшему поколению и своим детям, обязательный труд для мужчины, многодетность как результат выполнения женщиной ее главной функции, общение с детьми, развитие лучших качеств в детях (интеллектуальных, нравственных и эстетических), трудовое воспитание, постоянный духовный рост всех членов семьи, работа на благо общества. Кроме того, у каждой из главных семей романа «Война и мир» есть свои собственные ключевые установки, те микроконцепты, которые диктуют поведение персонажей в ходе развития сюжета и в своей совокупности составляют воплощение мысли семейной или же, как, например, семья Курагиных, составляют оппозицию толстовскому видению семьи. Образно-чувственный уровень концепта *мысль семейная* представлен характеристиками персонажей, а также теми фрагментами текста, которые несут в себе тот или иной подтекст.

Рассмотрим специфику сложного концепта *мысль семейная* на примере семьи Ростовых – одной из главных семей романа «Война и мир».

В романе семья Ростовых представлена как некий идеал, который резко противопоставлен всем остальным семьям, что проявляется в отношениях между всеми членами семьи. Подчеркнем, что это единственная семья, члены которой практически не используют французский язык для общения друг с другом. Такое языковое поведение членов семьи Ростовых максимально сближает их с народом и отделяет от светского общества.

В основе семейных отношений Ростовых лежат взаимоуважение, доверие,

любовь. Сам автор, описывая их жизнь, употребляет лексемы *дом*, *семейство*, или же их *фамилию* во множественном числе, что позволяет автору на протяжении всего романа сохранять в сознании читателя мысль об их тесной связи.

– ... *Душевно прошу вас от всего семейства, та chère*. – Эти слова с одинаким выражением на полном, веселом и чисто выбритом лице и с одинаково крепким пожатием руки и повторяемыми короткими поклонами говорил он **всем без исключения и изменения**.

В этом фрагменте текста видно, как граф Ростов проявляет свое радушное гостеприимство. Наречие *душевно* употребляется в значении «искренне», «сердечно». Примечательно также, что именно граф Ростов провожает гостей и раздает им приглашения для следующего визита от лица всей семьи. Граф Ростов – глава семьи, в светском обществе он является главным ее представителем; именно он решает, кто может входить в круг их друзей и знакомых. Здесь, как нам представляется, Л. Н. Толстым воплощена идея о патриархальной семье, глава которой несет за семью полную ответственность.

Идея гостеприимства прослеживается и дальше в тексте романа. Так, например, именно семье Ростовых Английский клуб, в котором состоял граф Илья Андреевич, дает полномочия для проведения празднования в честь Багратиона, героя войны:

*Ему было поручено от клуба устройство торжества для Багратиона, потому что редко кто умел так на широкую руку, хлебосольно устроить пир, особенно потому, что редко кто умел и хотел приложить свои деньги, если они понадобятся на устройство пира.*

Лексемы *на широкую руку*, *хлебосольно*, которые являются ключевыми в понимании всей семьи Ростовых, говорят о щедрости графа, его радушии. Сочетание *приложить свои деньги* говорит о том, что

граф в сравнении с другими представителями знатных семей не является скупым человеком.

Графиня Наталья Ростова выполняет функцию хранительницы домашнего очага и воспитательницы детей.

– *А говорили, что так хорошо воспитан и умен. Вот все воспитание заграничное куда довело. Надеюсь, что здесь его никто не примет, несмотря на его богатство. Мне хотели его представить. Я решительно отказалась: у меня дочери.*

В оппозиции к Пьеру Безухову прослеживается идея единства семьи. Вспомним, что в начале романа Пьер предстает как оторванный от семьи, не имеющий связи со своими родителями, обладающий странными для русского общества идеалами. Иными словами, Пьер Безухов и его поведение абсолютно не вписываются в представления графини Ростовской о достойном человеке. Это не просто забота матери о своих детях – она образец христианских добродетелей, имеющих исключительное значение для семьи, и потому становится своего рода примером, который показывает, кто достоин ее общения. Она сама не знакомится с Пьером и не знакомит с ним своих дочерей.

*Между тем все это молодое поколение: Борис – офицер, сын княгини Анны Михайловны, Николай – студент, старший сын графа, Соня – пятнадцатилетняя племянница графа, и маленький Петруша – меньшой сын, – все разместились в гостиной и, видимо, старались удержать в границах приличия оживление и веселость, которыми еще дышала каждая их черта.*

Младшие члены семьи Ростовых, помимо лексем, указывающих на их родственную принадлежность, описаны через словосочетание *молодое поколение*, причем толковать его можно двояко: это и совокупность людей одной степени

родства по отношению к какому-либо родственнику, и в то же время совокупность людей приблизительно одного возраста с похожими идеями и интересами. И здесь проявляется идея Л. Н. Толстого об общих интересах членов семьи, благодаря которым и возникает между ними духовное единство и взаимопонимание.

Кроме того, в приведенном фрагменте отчетливо подчеркивается образ идеала автора – многодетная семья.

– Да, – сказала графиня, после того как луч солнца, проникнувший в гостиную вместе с этим молодым поколением, исчез, и как будто отвечая на вопрос, которого никто ей не делал, но который постоянно занимал ее.

Из данного отрывка текста следует, что вместе с молодым поколением Ростовых зал освещали лучи солнца, а после их ухода солнечный свет исчез, т. е. дети уподоблены солнечному свету. И это глубинное восприятие детей подчеркивает сущность семьи как носителя традиционных ценностей.

Плавностью движений, мягкостью и гибкостью маленьких членов и несколько хитрою и сдержанною манерой она напоминала красивого, но еще не сформировавшегося котенка, который будет прелестною кошечкой.

В данном контексте представлено описание Сони, и интересно оно тем, что передается через образ кошки в разные временные отрезки ее жизни. Кошка – домашнее животное, которое особо почитается в русской культуре. Примечательно, что в романе Л. Н. Толстой использует такое сравнение исключительно для Сони, и позже, в заключении, когда читателю уже известна судьба Сони, автор снова его использует:

*Она дорожила, казалось, не столько людьми, сколько всей семьей. Она, как кошка, прижилась не к людям, а к дому. Она ухаживала за старой графиней,*

*ласкала и баловала детей, всегда была готова оказать те мелкие услуги, на которые она была способна; но все это принималось невольно с слишком слабою благодарностию...*

В приведенном фрагменте текста видно, что Соня, осиротевшая в детстве, проявляет благодарность и преданность, оставаясь с семьей своих благодетелей. Из контекста понятно, что Соне дорог не каждый член семьи в отдельности, а совокупность всех ее членов, сама семья и те чувства, которые она дает, то есть для Сони важен факт наличия семьи и осознание себя как ее части. Все действия героини направлены на благо каждого члена семейства.

Младшие Ростовы в самом начале романа, когда они находятся на начальном этапе взросления, глубоко привязаны к дому и семье. Так, например, Николай Ростов в начале своей службы скучает не только по членам своей семьи, но и по тому чувству важности и ценности, которое ему давала любовь Ростовых:

*«Никому не нужен я! – думал Ростов. – Некому ни помочь, ни пожалеть. А был же и я когда-то дома, сильный, веселый, любимый».*

Из дальнейшего контекста романа видно, что Николай не готов брать на себя обязанности главы семьи: просьбы родителей помочь с хозяйством вызывают злость, раздражение и желание поскорее сбежать на службу, чувства к Соне вызывают лишь сомнения. Изменения в Николае происходят после встречи с Марьей Болконской. Именно тогда он окончательно для себя заканчивает сложные романтические отношения с Соней:

*Княжна Марья произвела на него приятное впечатление под Смоленском. То, что он встретил ее тогда в таких особенных условиях, и то, что именно на нее одно время его мать указывала ему как на богатую партию, сделали то, что он*

обратил на нее **особенное внимание**. <...> В мужчинах Ростов терпеть не мог видеть выражение **высшей, духовной жизни** (оттого он не любил князя Андрея), он презрительно называл это философией, мечтательностью; но в княжне Марье, именно в этой печали, выказывавшей всю глубину этого чуждого для Николая духовного мира, он чувствовал **неотразимую привлекательность**. «Чудная должна быть девушка! Вот именно **ангел!** – говорил он сам с собою. – Отчего я не свободен, отчего я **поторопился с Соней?**» И невольно ему представилось сравнение между двумя: бедность в одной и **богатство** в другой тех **духовных даров**, которых не имел Николай и которые потому он так **высоко ценил**. <...> **Мечтания** о Соне имели в себе что-то **веселое, игрушечное**. Но думать о княжне Марье всегда было **трудно и немного страшно**.

Данный фрагмент текста описывает зарождение чувств Николая. Исключительность Марьи в представлении Николая передается через лексемы *приятное впечатление*, которые в данном контексте можно трактовать как привлекательный образ, и *особенное внимание*, трактующиеся как не похожий на другие интерес. Далее в тексте мы видим те ключевые характеристики, которые качественно выделяют Марью на фоне всех остальных женщин, претендовавших на роль его жены: в Марье он находит тот нравственный идеал, к которому необходимо стремиться. Это передается через словосочетание *высшая, духовная жизнь*, где *высшая* трактуется как самая высокая ступень развития, а *духовная жизнь* – отрешенность в бытии от низменных интересов и чувств, постоянное стремление к духовному самосовершенствованию. Духовность Марьи вызывает у Николая *неотразимую привлекательность*, что трактуется как очень сильная, не поддающаяся сопротивлению заинтересованность. Высокая степень

нравственности Марьи в представлении Николая передается через оппозицию *бедность – богатство* в процессе сравнения Сони и княжны Болконской. Апогеем духовного развития Марьи является словосочетание *духовные дары*, что трактуется как благословения или способности, которые даются силой Святого Духа [7]. Примечательно, что по отношению к Марье Николай использует сравнение с *ангелом*, таким образом отождествляя ее со святыми, тогда как по отношению к Соне на протяжении всего романа используется существительное *прелесть*, что понимается как что-то чарующее. В таком сравнении мы видим, что для Николая Соня представляется чем-то земным, понятным, тогда как Марья становится некоей тайной. Такое понимание двух героинь прослеживается и в дальнейшем контексте через оппозиции *мечтанье – думать, веселый, игрушечный – трудно, страшно*.

После женитьбы Николай погружается в ведение домашних дел:

*Когда она иногда, стараясь понять его, говорила ему о его заслуге, состоящей в том, что он делает добро своих подданных, он сердился и отвечал:*

« <...> **Все это поэзия и бабьи сказки**, – все это **благо ближнего**. Мне нужно, чтобы **наши дети не пошли по миру**; мне **надо устроить наше состояние**, пока я жив; вот и все. Для этого нужен порядок, нужна строгость... Вот что!» – говорил он, сжимая свой сангвинический кулак. <...> И, должно быть, потому, что Николай не позволял себе мысли о том, что он **делает что-нибудь для других, для добродетели**, – все, что он делал, было **плодотворно**: состояние его быстро увеличивалось; соседние мужики приходили просить его, чтобы он купил их, и долго после его смерти в народе хранилась **набожная память об его управлении**.

В данном фрагменте текста Николай Ростов представляет собой квинтэссенцию



деятельности мужчины в *мысли семейной*: будучи главой семьи, Николай сосредоточивается на том, чтобы никто из членов семьи не испытывал нужды, что выражается в синтагмах *мне надо устроить наше состояние, чтобы наши дети не пошли по миру*, где фразеологизм *пойти по миру* понимается как «разориться, потерять благосостояние». Вся деятельность Николая направлена на его семью, что выражается местоимением *наш*. Николай называет деятельность на благо ближнего *поэзией и бабьими сказками*, что трактуется как «вздор, вымысел», однако именно благом ближнего и занимается Николай, что подтверждает в контексте и сам автор. Здесь Ростов разделяет еще одну установку Л. Н. Толстого, которая важна для понимания «мысли семейной»: занимаясь своим делом, Николай помогает окружающим его людям, делая это абсолютно бескорыстно и не задумываясь о своем образе в глазах других людей.

Наташа Ростова проходит длительную трансформацию от ребенка, который в начале романа совершает необдуманные поступки, к женскому идеалу Л. Н. Толстого. В начале романа она предстает перед читателем девочкой, влюбленной в Бориса Друбецкого. Позже Наташа испытывает чувства к Денисову и не понимает, почему семья против их брака. Настоящая любовь приходит к Наташе, когда она знакомится с Андреем Болконским:

– Но такого, такого... со мной никогда не бывало! – говорила она. – Только мне страшно при нем, мне всегда страшно при нем, что это значит? Значит, что это *настоящее*, да? Мама, вы спите?

В данном фрагменте текста видно, что Наташа называет свои чувства к Болконскому лексемой *настоящее*, подразумевая под этим настоящую любовь.

Глубина и искренность чувств Наташи к князю Болконскому прослеживается

в тексте романа: так, например, характеризуя их отношения после предложения, автор использует лексемы *совсем другие, чем прежде, близкие, простые отношения*, что трактуется как дружественная связь.

Отказ Болконскому, готовность сбежать с Анатоном Курагиным становятся нравственным падением Наташи, но все ее дальнейшие действия – процесс очищения, возвращения в свою прежнюю систему ценностей. Так, например, справиться с тяжестью своего стыда и вернуться к прежнему моральному состоянию Наташе помогают не лекарства, которые ей выписывали лучшие врачи, а молитва. Таким необычным способом Л. Н. Толстой подчеркивает, что болезнь Наташи была не физическая, а духовная, а обращение к Богу излечивает ее, возвращает в прежнюю систему ценностей.

Все трудности на жизненном пути Наташи привели ее в эпилоге романа к семейному счастью с Пьером Безуховым:

*Наташа вышла замуж ранней весной 1813 года, и у ней в 1820 году было уже три дочери и один сын, которого она страстно желала и теперь сама кормила. Она пополнила и поширела, так что трудно было узнать в этой сильной матери прежнюю тонкую, подвижную Наташу. <...> Видна была одна сильная, красивая и плодовитая самка. Очень редко зажигался в ней теперь прежний огонь. Это бывало только тогда, когда, как теперь, возвращался муж, когда выздоравливал ребенок или когда она с графиней Марьей вспоминала о князе Андрее <...>. И в те редкие минуты, когда прежний огонь зажигался в ее развившемся красивом теле, она бывала еще более привлекательна, чем прежде.*

В приведенном фрагменте текста мы видим Наташу Ростову именно той женщиной и женой, которая является идеалом Л. Н. Толстого.

Со временем и Николай, и Наташа выходят из светского общества, становятся семейными людьми и на семье своей концентрируются. Их неприятие светского общества, отказ от его ценностей и развлечений не воспринимаются представителями этого общества, но, по сути, Наташа и Николай выводят те ценности, царствовавшие в их прежней семье, на новый, более высокий уровень: Наташа и Николай все так же принимают гостей, но тесному кругу своих давних друзей они рады абсолютно всегда. Кроме того, своих детей Наташа и Николай называют именами людей, которые имеют для них большое значение. Так, например, у Николая есть дочка Наташа, а у Наташи – сын Андрей.

Наташа и Николай являются центром семьи Ростовых, так как именно они в эпилоге несут в себе идеи *мысли семейной*, развивая и выводя ее на более высокий уровень.

Таким образом, семья Ростовых – единственная семья, которая с самого начала романа наиболее полно разделяет установки *мысли семейной*: здесь строят доверительные, уважительные, дружеские отношения друг с другом, проявляют заботу, сострадают и сопереживают каждому из Ростовых. Доминантой в семейном коде Ростовых является хлебосольство, которое проявляется в гостеприимстве и радушии ко всем входящим в дом в мирное время и в жертвовании своими интересами в пользу раненых в военное время.

На примере семьи Ростовых концепт *мысль семейная* строится следующим образом:

1. *Ядро*: семейство, поколение; сын; дочери; племянница; семья; мама; мать; муж; ребенок.

2. *Коннотационный уровень*:

• «хлебосольство» – всем без исключения и изменения; на широкую руку; хле-

босольно устроить пир; приложить свои деньги;

• «патриархальность» – благо ближнего; чтобы наши дети не пошли по миру; устроить наше состояние;

• «привязанность» – дорожить; прижилась не к людям, а к дому; ухаживала; ласкала; баловала; готова оказывать услуги;

• «любовь» – произвела впечатление; внимание; духовная жизнь; привлекательность; духовные дары; ценил; мечтания; думать; настоящее; вышла замуж;

• «забота» – сама кормила; желала; делать для других, для добродетели.

3. *Образно-чувственный уровень*: душевно; молодое; старший; меньшей; луч солнца; котенок; кошечка; сильный; веселый; любимый; приятное; особенное; неотразимая; богатство; веселое; игрушечное; трудно; немного страшно; поэзия; бабьи сказки; страстно; сильная; красивая; плодовитая; прежний огонь; еще более привлекательна, чем прежде.

Завершая свои рассуждения, сформулируем выводы.

Доминантой семейного кода Ростовых выступает русское *хлебосольство*, которое проявляется в гостеприимстве и радушии ко всем входящим в дом в мирное время и в жертвовании своими интересами в пользу раненых в военное время.

Наташа и Николай являются центром семьи Ростовых, так как именно они в эпилоге несут в себе идеи *мысли семейной*, развивая и выводя их на более высокий уровень.

*Ядро* сложного концепта *мысль семейная* для семьи Ростовых составляют следующие существительные: *семейство, дочери, сын, племянница, (молодое) поколение; мамаша; маменька; самка*.

*Коннотационный уровень* сложного концепта *мысль семейная* состоит из таких микроконцептов, как «хлебосольство», «патриархальность», «привязанность», «любовь», «забота». Коннотационный



уровень в большинстве своем представлен словосочетаниями и синтагмами, однако встречаются отдельные лексемы, реже – фразеологизмы, которые описывают действия персонажей и их стремления. Например: «хлебосолье» – всем без исключения и изменения, на широкую руку; «патриархальность» – чтобы наши дети не пошли по миру; «привязанность» – дорожить; ухаживала; ласкала; «любовь» – привлекательность; настоящее; теперь самое лучшее.

*Образно-чувственный уровень* сложного концепта *мысль семейная* состоит из метафор (*котенок, луч солнца*) и эпитетов (*сильная, плодovitая*). Метафоры, которые использует Л. Н. Толстой, закрепляются за персонажем; такое использование средств выразительности позволяет автору максимально полно раскрыть диалектику души каждого члена семьи Ростовых.

## Цитированная литература

1. **Никитина, Л. Б.** Языковой образ-концепт: о природе сложного термина / Л. Б. Никитина. – URL: <https://cyberleninka.ru/article/n/yazykovoy-obraz-kontsept-o-prirode-slozhnogo-termina> (дата обращения: 03.09.2023). – Текст : электронный.
2. **Барабушка, И. А.** Сложный концепт в художественной концептосфере (на материале образа города в русской и английской прозе 2-й половины XX – начала XXI вв.): специальность 10.02.19 «Теория языка»: автореферат диссертации на соискание степени кандидата филологических наук / Барабушка Ирина Алексеевна; Воронеж. гос. ун-т, Каф. общ. языкознания и стилистики; науч. рук. З.Д. Попова. – Воронеж, 2013. – URL: <https://cheloveknauka.com/slozhnyukontsept-v-hudozhestvennoy-kontseptosfere> (дата обращения : 03.09.2023). – Текст : электронный.
3. **Ефремова, Т. Ф.** Новый словарь русского языка. Толково-словообразовательный / Т. Ф. Ефремова. – Москва : Русский язык, 2000. – URL: <https://lexicography.online/explanatory/> (дата обращения : 10.09.2023). – Текст : электронный.
4. Новейший философский словарь / составитель и главный научный редактор А. А. Грицанов. – Минск : Интерпрессервис: Кн. Дом, 2001. – URL: <https://gufo.me/dict/philosophy/%D0%A1%D0%95%D0%9C%D0%AC%D0%AF> (дата обращения : 10.09.2023). – Текст : электронный.
5. **Конт-Спонвиль, А.** Философский словарь / А. Конт-Спонвиль. – 2012. – URL: [https://philosophy\\_sponville.academic.ru/1806/%D0%A1%D0%B5%D0%BC%D1%8C%D1%8F](https://philosophy_sponville.academic.ru/1806/%D0%A1%D0%B5%D0%BC%D1%8C%D1%8F) (дата обращения : 09.09.2023). – Текст : электронный.
6. **Толстой, Л. Н.** Война и мир / Л. Н. Толстой. – URL: <https://ilibrary.ru/text/11/index.html> (дата обращения : 06.09.2023). – Текст : электронный.
7. Духовные дары. – URL: <https://www.churchofjesuschrist.org/study/manual/true-to-the-faith/spiritual-gifts?lang=rus> (дата обращения : 10.09.2023). – Текст : электронный.
8. Толковый словарь русского языка / под редакцией Д. Н. Ушакова. – Москва: Гос. ин-т «Сов. энцикл.» ОГИЗ; Гос. изд-во иностр. и нац. слов., 1935–1940. (4 т.). – URL: <https://slovar.cc/rus/ushakov/393204.html> (дата обращения : 09.09.2023). – Текст : электронный.

## ФОРМАЛЬНЫЙ ПОТЕНЦИАЛ НОМИНАТЕМ И ЕГО ЗНАЧЕНИЕ ДЛЯ ИНТЕРПРЕТАЦИИ АВТОРСКОГО ЗАМЫСЛА (НА МАТЕРИАЛЕ РОМАНА Ф. М. ДОСТОЕВСКОГО «БРАТЬЯ КАРАМАЗОВЫ»)

*Е. Г. Луговская, М. Н. Мошняга*

*Фразеологические единицы в художественном тексте, отобранные автором как представителями определенной лингвокультуры, с одной стороны, и творцом особого вымышленного мира, с другой, представляют собой сложные культурно-семиотические формы. Содержательный и формальный потенциал фраземы (как номинатемы) в рамках такой комплексной формы рассмотрен только с точки зрения актуализации формально-семантической связанности, когда любая характеристика формы или содержания фраземы, функционирующей в тексте, значима именно наличием связи между ними и имеет концептуально-ассоциативный характер.*

**Ключевые слова:** *фразеологизованная единица, фразема, номинатема, категориально-грамматическое значение, культурно-семиотическая форма, Достоевский, «Братья Карамазовы».*

## THE NOMINATEME'S FORMAL POTENTIAL AND ITS SIGNIFICANCE FOR THE AUTHOR'S INTENTION INTERPRETATION (ON F. M. DOSTOEVSKY NOVEL "THE BROTHERS KARMAZOV")

*E. G. Lugovskaya, M. N. Moshnyaga*

*The article shows that the phraseological units that "work" in a literary text, selected by the author as a representative of the linguistic culture, on the one hand, and the creator of the special fictional world, on the other, represent complex cultural and semiotic forms. The content and formal potential of a phraseme (as the nominatheme) within the framework of such a complex form can be considered only from the point of view of actualization of formal-semantic coherence when any form or content characteristic of the phraseme functioning in the text is significant precisely because of the connection between them and has a conceptual and associative character.*

**Keywords:** *phraseologized unit, phraseme, nominatheme, categorical-grammatical meaning, cultural-semiotic form, Dostoevsky, "The Brothers Karamazov".*

Фразеологическая подсистема любого языка может быть рассмотрена как более или менее однородное множество единиц, которые условно характеризуются сходными системными свойствами. При этом главным критерием выделения фра-

зеологических единиц будет выступать их сущностная противоречивость как знака. Относительная целостность содержания фразеологических единиц, понимаемая как идиоматичность, и расчлененность формы представления фразеологической единицы определяют ее своеобразие

---

*Для цитирования:* Луговская, Е. Г. Формальный потенциал номинатем и его значение для интерпретации авторского замысла (на материале романа Ф. М. Достоевского «Братья Карамазовы») / Е. Г. Луговская, М. Н. Мошняга. – Текст : электронный // Вестник Приднестровского государственного университета. Серия : Гуманитарные науки. – 2024. – № 1 (76). – С. 23–29. – URL: <http://spsu.ru/science/nauchno-izdatelskaya-deyatelnost/vestnik-pgu>.

и не позволяют рассматривать ее как самостоятельную уровневую единицу системы языка. Однако, «хотя фразеологизм и не является самостоятельной уровневой единицей, он в той или иной мере сближается в лексико-семантическом, грамматическом и в иных отношениях с основными единицами языка, прежде всего со словом» [1, с. 22]. Именно эта сущностная противоречивость, а также порождаемая ею богатая экспрессивность делает фразеологические единицы значимым элементом художественной речи.

Отмеченная противоречивость и межуровневый характер фразеологического знака не только позволяет фразеологизму функционировать в тексте в актуальном фразеологическом значении, но, что особенно важно для художественного текста, вызывать в сознании читателя дополнительные смыслы, связанные с этимологией фразеологизма, грамматической формой и комплексом всех значений используемых во фразеологизме слов и ассоциаций к ним, потому что «слово, став составной частью фразеологизма, не превращается в ничто» [2, с. 12]. В этом смысле фразеологизм представляется как многомерное образование с более или менее подвижной формой и потенцией прецедентности.

Актуальность исследования места фразеологизмов в структурировании образной системы художественного текста обусловлена возможностью использования системного подхода при анализе функционирования фразеологизмов в художественном тексте – с привлечением методологии лексического, лингвокультурологического и концептуального анализа. Новизна такого подхода реализована в попытке представления специфики отбора и организации фразеологических единиц для описания персонажа художественного текста в качестве особого авторского задания предпонимания, т. е.

концептуальной настройки читателя на схватывание образной структуры.

### **Фразеологизм как комплексная семиотическая система: номинатема и формально-грамматическая характеристика ее структурных компонентов**

В традиционном понимании предмета фразеологии выделяется два направления: первое основано на том, что к фразеологии относятся только идиоматические выражения и фразеологизованные единства, согласно второму подходу к фразеологии того или иного языка можно относить любое воспроизводимое устойчивое сочетание. Соответственно, при классификации фразеологизмов приходится оговаривать принципы выделения фразеологизмов в соответствии с подходом к их пониманию. Несколько иной взгляд на проблему представлен в работах В. И. Теркулова, который настаивает «на необходимости выведения именно единого признака или комплекса признаков определения фразеологизмов, которые должны быть равноприложимы к каждому факту реализации одной и той же сущности. Не может одно и то же явление для одной группы фактов иметь одну интерпретацию, а для другой – другую. В этом случае перед нами разные явления, которые объединяются под одним названием только по традиции» [3, с. 189].

Данная точка зрения интересна тем, что, вводя понятие «номинатемы» как базовой единицы языка, автор концепции обосновывает рассмотрение фразеологических единиц разной степени слитности и структуры как номинатем и их вариантов (аналитического и коннотативного лексико-семантического вариантов словесной номинатемы или лексикализованной вторичной коллокативной номинатемы с опрошенной структурой [3, с. 190–191] наряду с лексическими единицами. В рамках данного подхода и лексем, и фраземы

(в широком понимании этих терминов) как репрезентативные единицы лексической и фразеологической систем языка могут быть рассмотрены как одноуровневые единицы особого концептологического статуса, который обеспечивается из непосредственной связанности с концептом как способности «выступить в качестве базового его воплощения» [3, с. 10].

Концепция В. И. Теркулова позволяет рассматривать фразеологизм не просто в контексте его функционирования в речи и бытования в языке с разных точек зрения и с опорой на ту или иную классификацию, но в большей степени в контексте культурно-семиотического подхода. Продуктивность данного подхода, прежде всего, связана с сущностью самого общего культурологического подхода, однако позволяет обратить особое внимание и на категориально-грамматическое своеобразие номинатива и учитывать грамматические характеристики главного слова фразеологизованной конструкции при описании и интерпретации поля всех смыслов и ассоциаций, связанных с ее использованием и функционированием.

Фразеологические единицы участвуют в выполнении языком кумулятивной функции, лексически и грамматически закрепляя знания о мире и транслируя их при использовании в художественном тексте от автора читателю. Однако контекст, особенно если речь идет об использовании фразеологических единиц как средств разговорной образности, актуализирует выполнение ими коммуникативной, прагматической, компенсаторной функций. Нельзя забывать и об авторском задании – автор намеренно выбирает фразеологические единицы и таким образом номинирует (номинативная функция) важные для понимания элементы своего повествования, погружает читателя в глубинную семантику и прагматику фразеологического знака (семантическая, прагматическая,

компенсаторная и функция подтверждения мысли). Как указывает М. А. Фокина, «фразеологизмы относятся к числу активных средств создания авторской позиции, формирования повествовательной точки зрения и способствуют успешному декодированию авторского замысла, так как передают доминантные текстовые смыслы, репрезентируют концептуальное содержание художественного текста, транслируют специфические черты языковой личности писателя» [4].

Фразеологическая картина мира, реализованная в языковой системе (и ее части – фразеологии), – важная часть языковой картины мира, а ее единицы максимально значимы при рассмотрении культурологического и мировоззренческого компонентов структуры языковой личности. Согласно концепции языковой личности Ю. Н. Караулова [5], фразеологизмы характеризуют второй уровень языковой личности, прецедентные тексты по этой концепции относятся к уровню коммуникативно-прагматическому. Вместе с тем фразеологические единицы понимаются максимально широко – и как единицы разговорной образности, и как фрагменты авторской афористики (в том числе трансформированные для целей повествования пословицы, поговорки), и в этом случае (как и при попытке отнесения к лексическому или синтаксическому ярусам языковой системы) невозможно рассматривать их только в рамках одного из уровней. При анализе художественного текста разделить значимую в контексте художественного мира идиоматику и отнести ее только к лингвокогнитивному или только к прагматическому уровню невозможно. Это связано с тем, что при описании воображаемого мира, в котором живут его персонажи, автор работает, прежде всего, с языковыми единицами как строительным материалом для возведения структуры смыслов (*культура и тезаурус* по Караулову)

и логики всего художественного действия (прагматика, связь с целями, мотивами и развитием языковой личности художественного персонажа в целом). Подчеркнем: то, какие именно языковые единицы отбирает автор, не только характеризует специфику его мировосприятия и обозначает его идиостилевые особенности, но является своего рода подсказкой читателю. Те лексические, грамматические, стилистические особенности, которые выделяют отобранные фразеологические единицы, и те слова, которые использовал автор, трансформируя их, а также ассоциативные связи, возникающие при восприятии фразеологических единиц в контексте, – все это важно для смыслообразования, для принятия художественного образа таким, каким его мыслил автор. Вот почему «при исследовании фразеологии, афористики, паремий, прецедентных текстов в творчестве любого автора исследователю предоставляется возможность показать глубинные основы языковой личности на втором и третьем уровнях, не оставляя в стороне и элементы первого уровня слова, значения, синонимы и др., поэтому, обращаясь уже к Л. В. Щербе, заметим, что на лексико-фразеологическом уровне языковой личности проецируется на все три элемента его триады: речевая деятельность (говорение и понимание) – языковая система (словарь и грамматика) – языковой материал (тексты)» [6].

**Значение формальных показателей номинатива, характеризующих некоторые образы романа Ф. М. Достоевского «Братья Карамазовы», для понимания авторского замысла**

С такой точки зрения для интерпретации авторского замысла, заключенного в номинативе, значимой выступает не только синтактика, семантика и прагматика, но и отдельные грамматические

особенности составляющих фразеединицу слов. В текстах Ф. М. Достоевского фразеединицы всегда используются с особым заданием, для чего автор широко применяет различные способы трансформации, что зачастую создает ситуацию, в которой читатель вынужден для понимания общего смысла фразы обратиться или к буквальному смыслу, или к компонентам внутренней формы, или к значению грамматических показателей составляющих фразеединицу слов.

Так, например, описывая Дмитрия Карамазова в главе 2 *Первого сына спровадил* книги 1 *История одной семейки* части 1 романа «Братья Карамазовы», рассказчик использует такие фразеологизмы, как *наделал долгов*, *приехал покончить дела* (с родителем), *вышел из себя*, *потерял ум* (не рассудок), *потеряв терпение* и т. п. Ни лексико-семантическое, ни формально-грамматическое описание данных фразеологизмов каждого отдельно не позволяют ухватить образа той культурно-семиотической формы, которая представлена связями между формально-грамматической и лексико-семантической областями знаков. Она может быть вычленена только благодаря концептуально-ассоциативному подходу: во-первых, обратим внимание на категориально-лексическую специфику – сочетания глагольные, но описывают не столько действия героя, сколько его состояние, на что указывает семантика предельности в используемых приставках *на-*, *по-*; во-вторых, рассмотрим лексико-семантическую специфику – актуализируется сема законченности действий и необратимости результатов (*наделать*, *покончить*, *потерять*); в-третьих, укажем на коннотативно-прагматическую специфику – в русской лингвокультурной традиции эмоционально-оценочное отношение к именованным действиям (состояниям) резко отрицательное.

С другой стороны, анализ трансформированного фразеологизма «ломать



комедию» в речи Дмитрия Карамазова (сначала в письме к Алеше Дмитрий *ответил только письмом, что изо всех сил себя сдержит «пред низостью», и хотя глубоко уважает старца и брата Ивана, но убежден, что тут или какая-нибудь ему ловушка или недостойная комедия, а затем и в устном высказывании в главе 6 Зачем живет такой человек!* книги 2 *Неуместное собрание* части 1: *Недостойная комедия, которую я предчувствовал, еще идя сюда!*) показывает, что трансформация касается как формы – в ней акцент смещен с действия (*ломать*) на результат и его оценку (*недостойная*), так и содержания – *ломать комедию* как разговорное, неодобрительное и презрительное заменено в речи героя на нейтральное (тяготеющее к книжной лексике) *недостойная комедия*. Кроме того, семантика слова *недостойный* антропоцентрична – слово *недостойный* может характеризовать или самого человека, или его занятия, поведение, т. е. концептуально-ассоциативный подход позволяет интерпретировать значение этой номинатемы как *недостойный человек, ломающий комедию* с указанием на Федора Павловича Карамазова.

В данном случае грамматические особенности трансформации позволяют опознавать узуальную номинатему *ломать комедию*, но при этом воспринимать ее как отрицательно оценочную характеристику и самой ситуации, и одного персонажа другим. Этот способ характеристики обеспечивает расширение понимания не только того образа, который описан фразеологической единицей, но в большей степени того, кто использует ее в своей речи. Дмитрий Карамазов осмысляет ситуацию «*неуместного собрания*» (по характеристике рассказчика) в оценочных характеристиках своего отношения к отцу, от которого он, с одной стороны, ждет понимания и помощи (как действий, ведь Дмитрий сам человек действия), а с другой, *предчувствует* только

*комедию* и бесчестие (которые суть действия, но ситуации качественно не меняют, делая ее застывшей, тупиковой).

О Груше в этом же фрагменте текста Дмитрий говорит: *Не смейте марать имя* (в значении *пятнать имя/честь*), и чуть позже: *имени не смею произнести всуе* – обе номинатемы трансформированы, и обе содержат в себе указание на глагольное действие – Дмитрий и от себя, и от других требует, прежде всего, поступка. В данном случае интересен именно подбор контекстно антонимических устойчивых выражений. Дмитрий использует выражение *замарать (запятнать) имя*, не *честь*, а именно *имя* потому, что он боготворит эту женщину, по отношению к ней для него работает концепт «*не произноси имени всуе*». Однако читатель способен опознать наложение смыслов *имя = честь*, и это позволяет подчеркнуть, что действия по отношению к Груше Дмитрий мыслит в крайних позициях: *обожествление* против *бесчестия*.

Концептуально-ассоциативный подход во всех этих случаях позволяет увидеть узловые компоненты образной структуры образа Дмитрия, закодированные устойчивыми сочетаниями речевой характеристики героя, суть его мятущейся из крайности в крайность природы. Эта характеристика подтверждается и при рассмотрении образа Дмитрия с точки зрения опосредованной характеристики через речь других героев. Так, отец Дмитрия Федор Павлович называет сына *почтительнейший, так сказать, Карл Мор*. Это выражение можно считать авторским фразеологизмом с прецедентированием к шиллеровским «Разбойникам», выполняющим функцию проспекции: сюжет романа строится как прямая параллель пьесе, где в отцеубийстве ложно обвиняют невинного брата. Грамматическая характеристика главного слова в этой номинатеме (имя прилагательное) как единица речи отца



Карамазова может быть рассмотрена в подтверждение статичности образа Федора Павловича; но вместе с тем форма превосходной степени (*-ейший*) актуализует уже упомянутое нами понимание «крайности» в отношении характеризуемого Дмитрия, а противопоставленность семантических полей *почтительный vs разбойник (Карл Мор)* внутри номинатемы, характеризующей Дмитрия, подтверждает образ мятущейся из крайности в крайность души.

Интересно использование номинатемы *не знал цены деньгам* по отношению к образу Алексея Карамазова (как бы вовсе не знал цены деньгам Глава 4 *Третий сын Алеша* Книги 1 *История одной семейки* Части 1). В отличие от Федора Павловича, Дмитрия, Ракитина, в образной характеристике которых концепт «деньги» играет немаловажную роль, Алешу рассказчик показывает как человека, не подверженного порокам общества, в котором он находится (Дмитрий – его брат, Федор Павлович – отец, а Ракитин – товарищ). Для верного понимания этой характеристики необходимо буквальное прочтение этой фразеологизованной конструкции: глагольная фразеологическая единица *не знал цены деньгам* грамматически обозначает действие, однако семантически описывает состояние персонажа, его ценностные ориентиры: использование формы прошедшего времени в глагольном сочетании актуализует вневременное значение глагола – *никогда не знал* – и таким образом это глагольное сочетание воспринимается не как характеристика действия (категориально-лексический компонент) описываемого персонажа, но как особое состояние и качество его личности (лексико-семантический компонент). Отрицательная оценочность сочетания *не знать цены деньгам* трансформируется в положительную – *не сорить деньгами, бездумно тратить ресурсы, а не придавать значения деньгам, не понимать социально обусловленной важ-*

*ности наличия денег как показателя статусности.*

Рассмотрим пример, где категориально-грамматическое значение не реализует противопоставленности, но подтверждает и углубляет семантику номинатемы. В главе 8 *Скандал* книги *История одной семейки* части 1 читаем: *И вот тут-то Федор Павлович и выкинул свое последнее колено.* Номинатема *выкинуть колено* по структуре реализована глагольным сочетанием и в приведенном фрагменте используется для описания совершенного поступка, т. е. обозначает действие. Однако рассматривая фразеологизм в контексте, мы обнаруживаем, во-первых, указание на то, что такое поведение является отличительной чертой Федора Павловича – стремление делать все наперекор правилам, нарушать некий порядок вещей (т. е. это качественная характеристика персонажа по привычному для него поведению); во-вторых, фразеологизм здесь выступает в роли своеобразной номинации – *выкинул колено* становится своеобразным названием (темой) для этого фрагмента повествования и эмоционально готовит читателя к последующему описанию собственно скандала с участием героя.

Отметим, что можно встретить и обратную трансформацию в контекстном использовании номинатем, когда предметность как характеристика главного слова фразеологического сочетания осознается как действие. Так, главное слово в именном фразеологизме *глубокий поклон* (как поступок Федора Павловича в ответ на такое же действие Дмитрия в этом же эпизоде) содержит отглагольное существительное от глагола *поклониться*, и это наталкивает на мысль, что в данном случае именное фразеологическое сочетание указывает на действие, не называет ситуацию, не означает поступок, но описывает именно действие, которое встраивается в повествование

как глагольное с категориально-лексической точки зрения и в контексте поддерживается соседством других глагольных форм (*Федор Павлович, хоть и застигнутый врасплох, тотчас по-своему нашелся: в ответ на поклон Дмитрия Федоровича, он вскочил с кресел и ответил сыну точно таким же глубоким поклоном*), а также тем, что данное действие не было для Федора Павловича вполне самостоятельным, в этом случае он отзеркалил Дмитрия, а для Дмитрия глубокий поклон был прежде всего поступком (*обернувшись в сторону своего «батюшки», сделал и тому такой же почтительный и глубокий поклон. Видно было, что он обдумал этот поклон заранее, и надумал его искренно, почти своей обязанностью выразить тем свою почтительность и добрые намерения*), действием.

Фразеологизм как системная языковая единица, попадая в текст, функционирует как знак экспрессивный, выделяющийся своей идиоматичностью, отличной от слова. Если слово способствует реализации в тексте, прежде всего, функции коммуникативной, и даже его возможная мотивированность не изменяет этого, то функционирование фразеологизма в тексте на передний план выводит функцию когнитивную и ее компоненты. Фразеологизм не просто называет тот или иной фрагмент действительности (это делает и слово) и позволяет передавать соотносимые с ним понятия и субъективную оценку, но и дает возможность моделировать номинируемый фрагмент и оценивать действительность (реальную или художественную) объективно.

Условно символическое и культурно обусловленное значение фразеологизма, функционирующего в тексте, с одной стороны, призвано образно представлять субъективные представления говорящего о номинируемом посредством фразе-

ологизма фрагменте действительности, а с другой стороны, используется продуцентом для описания конкретного фрагмента действительности как фрагмента типичного и максимально обобщенного. Таким образом, воспринимающий оказывается заложником своей языковой и культурной компетентности, потому что только от нее зависит адекватность интерпретации фразеологии, используемой продуцентом.

Сказанное выше особенно важно для фразеологии, функционирующей в художественном тексте и используемой автором для характеристики персонажей, самой художественной действительности и авторского отношения к вымышленной реальности продуцируемого текста. При таком подходе на передний план выступает понимание фразеологизма как комплексной семиотической системы, которая хранит и передает культурную информацию. Вместе с тем такое понимание позволяет предполагать основной функцией фразеологизма в художественном тексте функцию проспективного кодирования, обеспечивающую предпонимание структуры и динамики образной системы художественного текста.

Фразеологизм как структурно-семантическая единица языка, отличающаяся от собственно лексической единицы раздельнооформленностью, а от свободного словосочетания – идиоматичностью, парадоксальным образом не только сочетает в себе универсальные культурно-семиотические и индивидуальные ценностные смыслы, но и позволяет трансформировать первые с учетом вторых. Именно поэтому фразеологизмы наиболее интересны для изучения их в функции средств создания художественных образов, которые понимаются как композиционно-языковые единства, повторяющие композиционно-языковую структуру текста.

---

**Цитированная литература**

1. **Жуков, В. П.** О системности фразеологии / В. П. Жуков. – Текст : непосредственный // Мир русского слова. – 2010. – № 3. – С. 21–26.

2. **Жуков, В. П.** О парадигматических и синтагматических свойствах компонентов фразеологизма / В. П. Жуков. – Текст : непосредственный // Актуальные проблемы русской фразеологии. – Ленинград, 1983. – С. 12–19.

3. **Теркулов, В. И.** Слово и номинатема: опыт комплексного описания основной номинативной единицы языка / В. И. Теркулов. – Горловка: ГТПИИЯ, 2007. – 240 с. – Текст : непосредственный.

4. **Фокина, М. А.** Фразеологические единицы в повествовательном дискурсе (на материале русской художественной прозы XIX–XX веков) : специальность 10.02.01 «Русский язык» автореферат диссертации на соискание ученой степени доктора филологических наук / М. А. Фокина. – 50 с. – Орел,

2008. – URL: <https://www.dissercat.com/content/frazeologicheskie-edinitsy-v-povestvovatelnom-diskurse-na-materiale-russkoi-khudozhestvennoi> (дата обращения: 11.10.2023). – Текст : электронный.

5. **Караулов, Ю. Н.** Русский язык и языковая личность / Ю. Н. Караулов. – Москва, 2004. – Текст : непосредственный.

6. **Сычева, Е. Н.** Фразеологическая система в структуре языковой личности (на примере поэтической фразеоматики Ф. И. Тютчева) / Е. Н. Сычева. – Текст : электронный // Вестник Брянского государственного университета. – 2015. – № 3. – С. 207–211. – URL: <https://cyberleninka.ru/article/n/frazeologicheskaya-sistema-v-strukture-yazykovoy-lichnosti-na-primere-poeticheskoy-frazeomatiki-f-i-tyutcheva> (дата обращения 11.10.2023).

7. **Достоевский, Ф. М.** Братья Карамазовы / Ф. М. Достоевский. – Текст : электронный // Интернет-библиотека Алексея Комарова : [сайт]. – URL: <https://ilibrary.ru/text/1199/index.html> (дата обращения: 11.10.2022).

---

## ТЕМА СВОБОДЫ В ТВОРЧЕСТВЕ В. ПЕЛЕВИНА (НА МАТЕРИАЛЕ РОМАНОВ «ЧАПАЕВ И ПУСТОТА», «ОМОН РА», «GENERATION „П“»)

*О. В. Литвин*

*Почти во всех своих произведениях В. Пелевин высказывает идею получения героями абсолютной свободы и достижения высшего уровня развития своей личности, когда они познают, понимают и выражают себя. В первую очередь речь идет о свободе личности от жесткой системы государства, от социума, свободе от навязанной или выбранной роли, но главной, по мысли автора, является свобода сознания и преодоление страха смерти.*

**Ключевые слова:** *постмодернизм, В. Пелевин, тема свободы, философичность, сознание и осознание, внутренняя свобода, ирония.*

## THE THEME OF FREEDOM IN THE WORK OF V. PELEVIN (BASED ON THE MATERIAL OF THE NOVELS “CHAPAEV AND THE EMPTINITY”, “OMON RA”, “GENERATION “P””)

*O. V. Litvin*

*In almost all of his works, V. Pelevin expresses the idea of the heroes gaining absolute freedom and achieving the highest level of development of their personality, when they know, understand and express themselves. First of all, we are talking about the freedom of the individual from the rigid system of the state, from society, freedom from an imposed or chosen role, but the main thing, according to the author, is freedom of consciousness and overcoming the fear of death.*

**Keywords:** *postmodernism, V. Pelevin, the theme of freedom, philosophy, consciousness and awareness, inner freedom, irony.*

Проблема свободы, нравственности и их соотношения особенно остры во время переломных эпох. Начало XXI века характеризуется угрозой широкомасштабной духовной деградации современного общества в рамках его отчаянного стремления к комфорту и материальному благополучию.

Тема свободы как нравственной ценности на примере знаковых романов В. Пелевина представляет определенный научный интерес в аспекте исследований современным литературоведением системы постмодернизма, закономерностей

литературного процесса в России конца XX – начала XXI вв. Значимость обозначенной темы в романах В. Пелевина «Чапаев и Пустота», «Омон Ра», «Generation „П“» трудно переоценить, поскольку она отражает совокупность основных мировоззренческих установок писателя.

Критики справедливо отмечают, что каждое произведение В. Пелевина насыщено философской проблематикой, пропитано аллюзиями из мирового искусства, деталями из мира техники и современных компьютерных технологий [1].

---

*Для цитирования:* Литвин, О. В. Тема свободы в творчестве В. Пелевина (на материале романов «Чапаев и Пустота», «Омон Ра», «Generation „П“») / О. В. Литвин. – Текст : электронный // Вестник Приднестровского государственного университета. Серия : Гуманитарные науки. – 2024. – № 1 (76). – С. 30–34. – URL: <http://spsu.ru/science/nauchno-izdatelskaya-deyatelnost/vestnik-pgu>.

Почти во всех произведениях автор высказывает идею получения героями абсолютной свободы и достижения высшего уровня развития своей личности, когда они познают, понимают и выражают себя. «Кем бы ни были его герои – цыплятами, насекомыми, мертвецами или космонавтами – они постепенно осознают иллюзорность „реальности“ и устремляются навстречу подлинному бытию, символизируемому миром за окном инкубатора, „лиловым заревом над дальней горой“ или... „условной рекой абсолютной любви“ (сокращенно „Урал“))» [2, с. 231].

Первоосновой получения свободы является освобождение, уход от связанности, от социума («Затворник и Шестипалый», «Омон Ра», «Чапаев и Пустота»). Так, в романе «Омон Ра» автор развивает тему свободы личности от жесткой системы государства. В. Пелевин также описывает свободу от правил игры («Принц Госплана», «Миттельшпитль»). В повести «Принц Госплана» показано доминирование одной реальности, из-за чего другая реальность воспринимается как иллюзия. Преобладающая реальность навязывает свои правила игры. Поскольку проблема сознания героев остается ключевой, они принимают эти правила как единственно возможные. Саша Лапин не понимает, кто он на самом деле; он настолько поглощен виртуальным миром, что его истинная сущность не проявлена. Цель игры превратилась в смысл его жизни, и он изо дня в день бежит по коридорам лабиринта, пытаясь отыскать нарисованную принцессу, которую считает настоящей. В конце концов, он находит ее («Сделанная из сухой тыквы голова с наклеенными глазами и ртом... картонные руки... в рукавах дрянного ситцевого халата» [3, с. 196]) и понимает, что все это обман.

Еще одной свободой, по В. Пелевину, является свобода от навязанной или выбранной роли («Чапаев и Пустота», «Жизнь насекомых», «Жизнь и приключения сарая Номер XII», «Проблема верволка в средней полосе»). Главный герой романа «Чапаев и Пустота» – Петр Пустота, чапаевский ординарец и поэт-декадент революционной России. Он живет, не особо задумываясь о смысле своего существования, изредка пишет стихи на революционные темы и балуется наркотиками. Однако вскоре обнаруживается, что Петр Пустота на самом деле не адъютант Чапаева, а пациент психиатрической больницы, проходящий курс лечения, и петербургская жизнь является не чем иным, как плодом его больного воображения. И только в конце романа он осознает «великую истину»: ни Петербурга, ни психиатрической больницы на самом деле нет; все, что окружает его, находится только в его сознании, да и сам он, оказывается, не существует.

Главной задачей Пелевина является попытка открыть читателю внутреннюю свободу, скрытую от него его же собственным обыденным сознанием. Человеческое сознание, вовлекаясь в бесконечный круг отражения себя во внешнем мире, внешнего мира в себе и в конечном счете – себя в себе, строит внутреннюю тюрьму, называя это жизнью. Освободиться из этой тюрьмы непросто: всегда возникает необходимость выбирать между знакомой безопасностью заключения и пугающей неизвестностью свободы. На этом распутье внутренний пропагандист резонно и настойчиво подсказывает направление выбора – принять сторону большинства. И даже те, кто все-таки выбрал свободу, инстинктивно продлевают срок заключения, прячась за надуманной неготовностью изменить свою жизнь прямо сейчас, в силу чего срок нередко становится пожизненным.

Произведения В. Пелевина зачастую неоднозначны в жанровом отношении: они могут быть прочитаны как юмористическая повесть, поучительная сказка, философская притча или самоучитель по public relations. Стиль В. Пелевина характеризуется смешением литературных жанров и форм, пародированием, обилием афоризмов и анекдотов, тонкой иронией и почти откровенным стебом. Каждый текст автора – это пародия и одновременно самопародия как способ дистанцирования от многозначительности. Пародия на что-то серьезное и пародия на эту пародию позволяют В. Пелевину показать или высказать нечто серьезное в форме пародии. Писатель предлагает проповедь идеи под видом издевательства над ней, может быть, для того, чтобы его не заподозрили в излишнем пафосе.

Так, роман «Омон Ра» обладает скандально провоцирующим замыслом: советская космическая программа представлена здесь как «тотальный организованный вымысел», служащий целям идеологической пропаганды, ее настоящее назначение – совершение жертвоприношений, питающих магическую структуру социалистического государства: «А вскоре он сам, первый из полусотни таких же лейтенантов, волнуясь и бледнея, но с неподражаемым мастерством танцевал перед приемной комиссией „Калинку“ под скупую на лишний перебор гармонь летающего замполита... Потом тот же танец исполняли остальные...» [5, с. 126]. Главный герой романа Омон Кривомазов рассказывает о своей жизни очень серьезно, восторженно, ничего и никого не осуждая. Ничто не обнаруживает отрицательного взгляда героя на происходящие события, только чувствуется убийственная ирония автора. В. Пелевин сумел воссоздать в романе трагический фарс жизни в тоталитарном государстве: подавление личности, формализм, бес-

прекословное подчинение воле партии, воспитание безумной жертвенности, наплевательское отношение к человеческой жизни, напускной энтузиазм, ложный героизм. Все это делает советских людей объектами масштабной и жестокой манипуляции: «– Вот раз полетела экспедиция на Луну, – говорил он в темноте. – Летят, летят. Почти подлетают. И вдруг открывается люк, и входят какие-то люди в белых халатах. Космонавты говорят: „Мы на Луну летим!“ А эти, в белых халатах: „Хорошо-хорошо. Волноваться только не надо. Сейчас укольчик сделаем...“» [5, с. 172]. Сегодня «Омон Ра» читается как притча о недостоверности воспринимаемого, иллюзорности очевидного, о взрослении человека в абсурдном и страшном мире и экзистенциальном прорыве – через страх – к свободе и подлинному существованию: «*Дамы и Господа! За этими стенами вас никогда не коснется когнитивный диссонанс! Поэтому вам совершенно незачем знать, что это такое...*» [5, с. 241].

В. Пелевин намеренно использует прием лексического повтора, чтобы подчеркнуть полную унификацию реальности и повсеместное нивелирование личности: перед каждым важным поворотом жизни главный герой видит перед собой один и тот же набор продуктов. Сначала это детский обед в лагере «Ракета», где Омон прошел первое испытание на выносливость: «Обед был довольно невкусный – суп с макаронными звездочками, курица с рисом и компот» [5]. Затем обед в летном училище им. Маресьева перед приемом Омона в космонавты: «Обед был довольно невкусный: суп с макаронными звездочками, курица с рисом и компот». Аналогичным был обед непосредственно перед полетом на Луну: «Обед был довольно невкусный: суп с макаронными звездочками, курица с рисом и компот; обычно, допив компот,



я съедал все разваренные сухофрукты, но в этот раз съел почему-то только сморщенную горькую грушу, а дальше почувствовал тошноту и даже отпихнул тарелку» [5]. И, уезжая в вагоне метро в неизвестность, Омон Ра опять сталкивается с тем же набором продуктов: «Я уселся на лавку; сидевшая рядом женщина рефлекторно сжала ноги, отодвинулась и поставила в освободившееся между нами пространство сетку с продуктами – там было несколько пачек риса, упаковка макаронных звездочек и мороженая курица в целлофановом мешке» [5]. Литературный критик С. Костырко справедливо считает эти повторы «неким знаком фатальной неподвижности, неизменности быта советского человека» [1, с. 257], его обреченности на вечную несвободу.

«Generation „П“» – первый роман Пелевина о власти, где она осуществляется посредством симулякров. Собственно, сама свобода тоже оказывается таким же симулякром, вкачиваемым в мозги потребителям вместе с рекламой кроссовок; виртуальный Березовский говорит виртуальному Радуеву: «В наше время люди узнают о том, что они думают, по телевизору» [5, с. 321]. «Жаргонное „лаве“ саркастически расшифровывается одним из персонажей романа как сокращение от „liberal values“, иначе говоря – ценности свободы. А ведь именно на этих ценностях был сосредоточен поиск всех прежних героев Пелевина» [6, с. 467]. Теперь все великие дела совершаются не во имя чего-то, а только за деньги. Крупномасштабный энтузиазм масс рухнул, ушел в прошлое. Деньги, по мысли В. Пелевина, стали субстанцией, «из которой построен мир», они и становятся символом свободы.

Персонажи В. Пелевина ощущают боль, надежду, отчаяние, они упорно пробираются сквозь абсурд бытия, стараясь

отыскать в хаосе гармонию, дзен, духовную свободу, заполняющую пустоту безбожия. И Вавилен Татарский, и Петр Пустота, и Омон ищут выход из искусственно сконструированного, заидеологизированного мира, стремятся к изначальной истинной действительности.

Литературовед А. Архангельский утверждает, что роман Пелевина «Чапаев и Пустота» строится на сквозной теме освобождения, поскольку его герои постепенно отрешаются от времени и пространства [7]. В какой-то момент Петр Пустота оказывается на той зыбкой черте, что разделяет жизнь и смерть. Когда ситуация становится, казалось, необратимой, происходит нечто, меняющее ее в корне. Это был неожиданно вспыхнувший в глубинах отчаяния свет безотчетного стремления к свободе – свободе от всего, что подавляет разум и волю. И тогда Петька понял, что уже не испытывает страха смерти: «Надо сказать, что я совершенно не боялся смерти; умереть в моей ситуации было также естественно и разумно, как покинуть театр, заплывший во время бездарного спектакля» [4, с. 253]. Умирая, Петька пережил галлюцинацию, итогом которой стало не только освобождение от двойственности, но и обретение истинного мира, своей Внутренней Монголии, другими словами, свободы сознания. В финале романа В. Пелевин в лучших традициях классической и советской литературы опять активизирует миф о русском сумасшедшем интеллигенте, который не в состоянии принять пошлую действительность. Оказывается, «настоящая свобода возможна в России лишь в сумасшедшем доме, ведь только там можно погрузиться в единственный мир свободы – свободу мысли» [4].

В качестве вывода отметим, что творческий метод В. Пелевина соединяет в себе художественность, философичность

и ярко выраженный социологизм. В произведениях автора мы находим художественное исследование архетипической памяти, причин, способствующих разоблачению общественных законов, влияния социальных законов на психологию отдельной личности и общества в целом.

### Цитированная литература

1. **Костырко, С.** Чистое поле литературы / С. Костырко. – Текст : непосредственный // Новый мир. – 2002. – № 12. – С. 250–260.
  2. **Генис, А.** Беседа десятая: Поле чудес. Виктор Пелевин / А. Генис. – Текст : непосредственный // Звезда. – 1997. – № 12. – С. 227–233.
  3. **Пелевин, В. О.** Желтая стрела : повести и рассказы / В. О. Пелевин. – Москва : Эксмо, 2011. – 512 с. – Текст : непосредственный.
  4. **Пелевин, В. О.** Сочинения: [в 2 томах]. – Том 1. Чапаев и Пустота. Жизнь насекомых / В. О. Пелевин. – Москва : Вагриус, 2003. – 480 с. – Текст : непосредственный.
  5. **Пелевин, В. О.** Сочинения: [в 2 томах]. Том 2. Омон Ра. Generation `П`. Желтая стрела / В. О. Пелевин. – Москва : Вагриус, 2003. – 430 с. – Текст : непосредственный.
  6. **Лейдерман, Н. Л.** Современная русская литература. 1950–1990-е годы: [в 2 томах] / Н. Л. Лейдерман, М. Н. Липовецкий. – Москва : Академия, 2003. – 688 с. – Текст : непосредственный.
  7. **Архангельский, А.** Пустота. И Чапаев / А. Архангельский. – Текст : непосредственный // Дружба народов. – 1997. – № 5. – С. 190–193.
-

УДК 811.161.1

## ВНЕЛИТЕРАТУРНЫЕ ЭЛЕМЕНТЫ В РУССКОЯЗЫЧНОЙ YOUNG ADULT ПРОЗЕ

Н. В. Кривошапова, Н. И. Нужина

*В статье речь пойдет о диалектизмах, арготизмах и разговорно-сниженной, бранной, вульгарной, пренебрежительной лексике, которые встречались в анализируемых текстах young adult прозы: Лины Сайфер «Театр мыльных пузырей» и Аси Лавринович «От одного Зайца».*

**Ключевые слова:** жаргонизм, диалектизм, разговорно-сниженная и просторечная лексика, арготизм, бранная лексика.

## EXTRA-LITERARY ELEMENTS IN THE RUSSIAN-SPEAKING YOUNG ADULT PROSE

N. V. Krivoshapova, N. I. Nuzhina

*The article will focus on dialectisms, argotisms and colloquially reduced, abusive, vulgar, disparaging vocabulary that were found in the analyzed texts of Young adult prose by Lina Cypher «Soap Bubble Theater» and Asya Lavrinovich «From one Hare».*

**Keywords:** jargonism, dialecticism, colloquially reduced and colloquial vocabulary, argoticism, expletive.

Young adult (сокращенно – YA, дословный перевод – «молодые взрослые») – направление литературы, в первую очередь сориентированное на подростков и молодых людей в возрасте от 12 до 20 лет. Хотя в целом четко выраженной верхней границы не существует и в любви к young adult литературе все чаще признаются читатели старших возрастных категорий.

У young adult литературы есть некоторые отличительные свойства. Главные герои в основном подростки, чаще девушки, которые сталкиваются с определенными проблемами и меняются под влиянием каких-либо обстоятельств. Герой или героиня не обязательно яркие и непорочные – напротив, у них есть недостатки, особен-

ности, а порой персонаж даже кажется аутсайдером, изгоем, в связи с этим и вызывает гораздо больше симпатий и расположения зрителей [1].

Произведения young adult направлены на молодежную часть общественности, изначально предназначены для нее, поэтому и написаны простым языком, который содержит внелитературную лексику.

Внелитературная лексика – это слова, находящиеся за пределами литературного языка: жаргонизмы, диалектизмы, арготизмы, разговорно-сниженная и просторечная лексика и т. д. [2].

Диалектизмы – это слова и обороты речи, присущие жителям определенной местности. Диалектизмы свойственны людям, проживающим в отдельных регионах,

---

*Для цитирования:* Кривошапова, Н. В. Внелитературные элементы в русскоязычной Young Adult прозе / Н. В. Кривошапова, Н. И. Нужина – Текст : электронный // Вестник Приднестровского государственного университета. Серия : Гуманитарные науки. – 2024. – № 1 (76). – С. 35–40. – URL: <http://spsu.ru/science/nauchno-izdatelskaya-deyatelnost/vestnik-pgu>.

областях, районах, небольших населенных пунктах, носителям местных говоров.

В исследуемых текстах был обнаружен лишь один пример диалектной лексики, в книге Аси Лавринович «От одного Зайца»:

«– Смейся-смейся, Ромашина! – **сквасилась** Алка» [3].

**СКВАСИТЬСЯ**, диал., экспр. – скиснуть, приунуть [4].

Слово «сквасилась» относится к экспрессивной диалектной лексике и употребляется в значении «приунуть», используется в речи автора.

В обоих анализируемых произведениях встречалось довольно большое количество разговорно-сниженной лексики. Оба текста буквально изобилуют наличием данной категории слов.

Разговорно-сниженная лексика – это лексика, не входящая в литературный язык и отличающаяся от литературного языкового стандарта, который является образцовым, нормализованным, чьи нормы воспринимаются как правильные и общеобязательные.

«– Ты **чертов** засранец» [5].

«Достаточно времени, чтобы создать целый мир, пусть и в своей голове, чтобы свыкнуться с ним, совершить что-то невероятное, съездить в **чертов** Голливуд, прыгнуть с парашютом, набить пару татуировок или прочитав кучу новых книг» [5].

«– **Ни фигу!** – заорала я» [3].

**ФЙГА**, -и; ж.; **ФЙГ**, -а и -á; **м. Разг.**

1. Грубый жест в знак презрительного отказа, издевки, насмешки и т. п.: сложенная в кулак кисть руки с большим пальцем, просунутым между указательным и средним; кукиш, шиш, дуля.

2. **Сниж.** Полное отсутствие чего-либо; ничто, ничего (употр. для выражения отрицания, отказа от чего-либо) [4].

Ни фигу (фига) – употребляется для выражения отрицания или отказа от чего-либо, используется в речи персонажа.

«Сейчас **выпрусь** тютелька в тютельку, а если лифт застрянет... или маршрутка задержится... или пробки...» [3].

**ВЫПЕРЕТЬСЯ**

сов. **неперех.** разг.-**сниж.**

см. выпираться [4].

Выпрусь – непереходный глагол совершенного вида, употребляющийся в значении «выйти», используется в речи автора.

«Этот **недоумок** негромко засмеялся» [3].

**НЕДОУМОК**

м. разг.-**сниж.**

Неразвитой, глуповатый человек [4].

Недоумок – употребляется в значении неразвитого, глуповатого человека, используется в речи автора.

«– **Перетопчешься!** – буркнула я» [3].

**ПЕРЕТОПТАТЬСЯ**

-топчусь, -топчешься; **св.; разг.-сниж.**

Обойтись без чего-либо какое-либо время; перебиться [4].

Перетопчешься – употребляется в значении обойтись без чего-либо, перебиться, используется в речи персонажа.

«Но у меня странность такая: если вру, то всякими **дурацкими** клише» [3].

**ДУРАЦКИЙ**

прил. разг.-**сниж.**

1. соотн. с сущ. дурак I, связанный с ним

2. Свойственный дураку [дурак I], характерный для него.

3. Лишенный здравого смысла; глупый, нелепый.

4. **перен.** Плохой, скверный [4].

Дурацкими – прилагательное соотносится с существительным «дурак» и употребляется в переносном значении чего-то плохого, скверного, используется в речи автора.

В исследуемых текстах также встречалась разговорная и бранная лексика, которая отличается от сниженной.

Бранная лексика – это лексика, в основе которой находятся грубые бранные выражения, похабные, непристойные и вульгарные, которые являются реакцией на неожиданную, обычно плохую и неприятную ситуацию. К такой лексике относятся слова и выражения, нарушающие нормы морали, в том числе и ненормативная лексика.

«*Амеба в водолазке!*» [3].

АМЕБА

**I ж.** Простейшее одноклеточное животное, не имеющее постоянной формы тела.

**II м. и ж.**

**1. разг.-сниж.**

Безвольный, бесхарактерный человек.

**2.** Употребляется как порицающее или бранное слово [4].

Амеба – употребляется как порицательное или бранное слово в значении безвольного, бесхарактерного человека; речь персонажа.

«– Ну и наглая же ты *морда!* – покачала головой я» [3].

МОРДА (иноск. бранн.) безобразный, некрасивый [4].

Морда – иносказательная бранная лексика, употребляющаяся в значении кого-то безобразного, некрасивого, речь персонажа.

«Правда, успехов в нем добился побольше, чем *оболтус* Ромка: лига на порядок престижней» [3].

ОБОЛТУС, оболтуса, муж. (фам. бран.). Глупый человек, болван, бездельник [4].

Оболтус – фамильярная бранная лексика, употребляется в значении глупого человека, болвана, бездельника, используется в речи автора.

«Так вот, мне достался в партнеры настоящий *кретин!*» [3].

КРЕТИН, кретина, муж. (франц. crétin). Человек, страдающий кретинизмом.

|| перен. Тупоумный человек, идиот (бран.) [4].

Кретин – бранная лексика в переносном значении, употребляющаяся в значении идиота, тупоумного человека, используется в речи персонажа.

«Вот же *гад!* Сидит, блин... важный. Будто каждый день таких девчонок, как я, отбывает!» [3].

ГАД, гада, муж.

**1.** Земноводное пресмыкающееся животное (зоол.).

**2.** перен. Отвратительный, дурной человек (разг. фам. бран.) [4].

Гад – разговорная бранная фамильярная лексика, употребляющаяся в значении отвратительного, дурного человека, используется в речи персонажа.

В текстах встречалась иногда разговорная лексика с пометой «пренебрежительное». Эта помета отмечает отрицательно-оценочное значение слова, указывает на оттенок пренебрежительности, имеющийся у значения слова. Чаще всего пренебрежительная лексика идет в совокупности с фамильярной и иногда с бранной. Некоторые слова могут употребляться как литературная лексика, но большинство из них ей не являются.

«Все равно ты *размазня*», – пронеслось в голове, и Барлоу резко тряхнула головой так, что та закружилась, и сжала дрожащие руки в кулаки» [5].

РАЗМАЗНЯ, размазни, род. мн. размазней, жен. (разг.).

**1.** Жидкая каша.

|| перен. Жидкая грязь (прост.).

|| перен. Нечто неопределенное, неясно выраженное (разг. фам. пренебр.).

**2.** перен. Вялый, нерешительный человек (разг. фам. пренебр.) [4].

Размазня – разговорная пренебрежительная фамильярная лексика, употребляется в контексте в переносном значении вялого, нерешительного человека, используется в речи персонажа.



«Такие наверняка есть в каждом городе мира – пустые, замусоренные, затхлые, где темные переулки забиты толпами молодых людей, употребляющих всякую **дрянь** отнюдь не от счастливой жизни» [5].

**ДРЯНЬ**, дряни, жен.

1. только ед. Хлам, негодная вещь (пренебр.).

|| Пустяки, ерунда, гадость (разг.).

2. только ед. Низменный, ничтожный человек (пренебр.).

3. Мерзкая женщина (бран. вульг.).

4. в знач. сказуемого. О чем-нибудь плохом, скверном (разг. фам.) [4].

Дрянь – употребляется в значении чего-то плохого, скверного, используется в речи автора.

«– Будь спокойна, **тупица** моя!» [5].

**ТУПИЦА**, тупицы.

1. муж. и жен. Тупой, неспособный, непонятливый, плохо соображающий человек (разг. пренебр.).

2. жен. Род тяжелого топора для рубки мяса (спец.) [4].

Тупица – разговорная пренебрежительная лексика, употребляется в значении тупого, неспособного, плохо соображающего человека, используется в речи персонажа.

Фамильярная лексика – это лексика, присущая разговорной речи или просторечию, имеющая либо интимный, либо слишком развязный характер. Она противопоставлена литературному языку.

Презрительная лексика – лексика с преобладающим оценочным компонентом, обычно отрицательным. Зачастую такие слова используются в качестве бранных.

«Но что-то подсказывало, что, на первый взгляд, совершенно **тупоголовый**, он умел манипулировать людьми» [5].

**ТУПОГОЛОВЫЙ**, тупоголовая, тупоголово; тупоголов, тупоголова, тупоголово (разг. фам. презр.). Несообразительный, невосприимчивый, неспособный, с тупой головой [4].

Тупоголовый – разговорная фамильярная презрительная лексика, употребляющаяся в качестве обзывательства, в значении неспособного человека, используется в речи автора.

Также встретился один пример пренебрежительной лексики в совокупности с бранной:

«И я не знаю, чего хочу больше: умереть или остаться жить в **чертовой халупе**, которую вынуждена называть домом» [5].

**ХАЛУПА** -ы; ж. пренебр. Небольшая, бедная изба, хата [4].

**ЧЕРТОВ**

-а, -о.

1) к черт

2) разг.-сниж. Крайне неприятный, досадный, очень плохой в каком-либо отношении.

3) в составе бранных выражений разг.-сниж. Очень плохой, крайне отрицательный.

4) разг. = чертовский

5) в составе народных названий животных и растений [4].

Разговорно-сниженная лексика «чертов» относится к слову «черт», находится в составе бранных слов и обозначает нечто очень плохое или крайне отрицательное, используется в речи персонажа и автора.

Чертовой халупе – слово чертовой, являющееся в данном контексте бранным, согласуется с существительным халупа, употребляющимся в значении бедной избы, хаты, используется в речи персонажа.

Встретился единственный пример грубо-фамильярной лексики.

Грубо-фамильярная лексика – слова, которые характеризуются грубоватой или грубой экспрессией, многие из которых наделены отрицательной оценкой, как и презрительная лексика. В состав грубо-фамильярной лексики входят слова самой разнообразной окраски – от грубоватых до оскорбительных.

«Руби думала лишь о том, как хорошо было бы сейчас бросить все к чертям и уехать к океану, беснующимся волнам, сильным, неустойчивым, свободным и вечным» [5].

#### К ЧЕРТЯМ

1. К ЧЕРТУ <К ЧЕРТЯ/М, КО ВСЕМ ЧЕРТЯ/М>

послать и под.

Вон, долдой.

Имеется в виду, что лицо (X) в грубой форме выражает крайнее раздражение против другого лица (Y), реже – против какого-л. вещного объекта (Z), желая поскорее избавиться от объекта раздражения. Говорится с неодобрением. Грубо-фам [4].

К чертям – грубо-фамильярная лексика, которая употребляется в качестве посылы в значении крайнего раздражения и желания поскорее избавиться от чего-либо, используется в речи автора.

Варваризмы – это слова, заимствованные из чужого языка, или обороты речи, построенные по подобию чужого языка, и нарушающие чистоту речи.

«– Я нашла твою старую страницу на **Facebook**, – объяснила Арья» [5].

Facebook – это социальная сеть, где пользователи могут оставлять комментарии, делиться фотографиями и размещать ссылки на новости или другой интересный контент в интернете, общаться в чате и смотреть короткие видео [6].

*Facebook* – варваризм, используется в речи персонажа.

«– **Барби**, – пренебрежительно хмыкнула Говард, проводив удаляющуюся девушку взглядом» [5].

#### БАРБИ

сущ., количество синонимов: 1

- кукла (32) [4].

*Барби* – варваризм, у которого есть русский синоним *кукла*, используется в речи персонажа.

«Чтоб он понял, что ты вообще **крейзи** вуман и связываться с тобой – себе дороже!» [5].

**КРЕЙЗИ** – энтузиаст, странный, абсурдный, заумный, сумасшедший, ненормальный, креза, навязчивая идея, идея фикс, фанатик, вычурный, одержимый [4].

*Крейзи* – варваризм, у которого есть большое количество синонимов, используется в речи персонажа.

«Я принялась выписывать из взятых книг нужную для теории информацию, а Заяц строчил кому-то сообщение в **мессенджер**» [3].

**МЕССЕНДЖЕР** – клиентская программа в системах обмена мгновенными сообщениями (IM – instant messenger). В отличие от электронной почты обмен сообщениями идет в реальном времени (англ. instant – мгновенно; messenger – курьер) [4].

*Мессенджер* – варваризм, используется в речи автора.

«– Ты мне уже **зомби** напоминаешь со своими задачами!» [3].

#### ЗОМБИ

сущ., количество синонимов: 2

- робот (29)
- фанатик (13) [4].

*Зомби* – варваризм, у которого есть синонимы *робот* и *фанатик*, используется в речи персонажа.

«*Ловлю дзен*» [3].

**ДЗЕН** – японское название одной из школ буддизма махаяны, в основном сформировавшейся в средневековом Китае. В Китае эта школа имеет название Чань. Зародился Дзен в Индии благодаря деятельности монаха Бодхидхармы [4].

*Дзен* – варваризм, используется в речи автора.

«– А как же твои лекции по поводу вреда **фастфуда**?» [3].

#### ФАСТФУД

сущ., количество синонимов: 3

- быстрая еда (2)
- еда на ходу (1)
- фаст-фуд (3) [4].

*Фастфуд* – варваризм, используется в речи персонажа.

«*Чудом отыскав в этом огромном клубе чилаут, я уселась на кожаный диванчик, стянула свои дурацкие туфли-лодочки и с наслаждением вытянула ноги*» [5].

ЧИЛАУТ – спокойная расслабляющая музыка.

Чилаут – помещение в клубах с удобной мягкой мебелью, где соблюдается тишина или играет спокойная тихая музыка [4].

*Чилаут* – варваризм, используется в речи автора.

Мы провели лишь небольшую часть внелитературных элементов из тех, что встречались в материалах для исследования. В большинстве своем они используются в речи персонажей, однако нередко и авторы употребляют нелитературные слова в своей речи.

В русском языке довольно много лексики, относящейся к нелитературной: вульгаризмы, жаргонизмы, сленгизмы, а также просторечная, бранная, грубая, презрительная лексика и т. д. Все они присутствуют в литературе для «молодых взрослых», обычно адресованной подросткам, но интересующей и взрослую аудиторию.

Так как у внелитературных элементов не существует определенной четкой классификации, при отборе и анализе материала были выявлены различные категории лексики, даже такие, которые не относились к какому-либо одному стилю. Некоторая лексика, как отмечалось в словарях, совмещала в себе сразу несколько помет: две, а иногда даже три. Например, попадалась грубая вульгарная, просторечная бранная, жаргонизированная арготически окрашенная, лексика и т. п.

Внелитературные элементы – тема обширная и интересная сама по себе, не

исследованная со всех сторон и аспектов, но набирающая обороты в связи с тем, что с каждым днем русский язык пополняется новыми нелитературными словами, которые требуют рассмотрения и полного исследования. А в контексте young adult прозы эта тема становится еще более увлекательной и достойной внимания.

## Цитированная литература

1. Что такое young adult и с чем его едят. – URL: <https://ast.ru/news/nnm-m08-y18-cto-takoe-young-adult-i-s-chem-ego-edyat/> (дата обращения : 12.10.2023). – Текст : электронный.

2. **Самотик, Л. Г.** Внелитературная лексика русского языка: к терминологизации понятия / Л. Г. Самотик. – Текст : непосредственный // Вестник КГПУ им. В. П. Астафьева. – 2011. – № 2. – С. 202.

3. **Лавринович, А.** От одного Зайца / А. Лавринович. – URL: <https://www.litres.ru/book/asya-lavrinovich/ot-odnogo-zauca-27403430/> (дата обращения: 12.10.2023). – Текст: электронный.

4. **Шарифуллин, Б. Я.** Историко-лингвистический словарь трилогии А. М. Бондаренко «Государева вотчина» / Б. Я. Шарифуллин. – Красноярск, 2007. – Текст : непосредственный.

5. Словари и энциклопедии на Академике. – URL: <https://dic.academic.ru/> (дата обращения : 12.10.2023). – Текст : электронный.

6. **Сайфер, Л.** Театр мыльных пузырей / Л. Сайфер. – URL: <https://www.litres.ru/book/lina-sayfer/teatr-mylnyh-puzyrey-42819974/chitat-onlayn/> (дата обращения: 12.10.2023). – Текст : электронный.

7. Что такое фейсбук – как начать пользоваться? – URL: [https://webznam.ru/publ/soseti/fbook/pochemu\\_facebook/4-1-0-958](https://webznam.ru/publ/soseti/fbook/pochemu_facebook/4-1-0-958) (дата обращения : 10.10.2023). – Текст : электронный.

УДК 82.09

## ИНТЕРТЕКСТУАЛЬНОСТЬ КАК ДОМИНАНТА ПОЭТИКИ В РАССКАЗАХ Т. ТОЛСТОЙ

А. С. Винницкая

*Рассматривается интертекстуальность, как основной художественный прием в рассказах Т. Толстой. Подчеркивается, что интертекстуальность является одним из основных приемов поэтики постмодернизма.*

**Ключевые слова:** *постмодернизм, интертекстуальность, барокко, необарокко, поэтика, художественный текст, картина мира.*

## INTERTEXTUALITY AS A DOMINANT OF POETICS IN THE STORIES OF T. TOLSTAYA

A. S. Vinnitskaya

*Article says about intertextuality as base of stylistic device in the stories of T. Tolstaya. Underline, intertextuality is the one of basic reception of poetics postmodernism.*

**Keywords:** *postmodern, intertextuality, barocco, neobarocco, poetic, fuctional text, scene of universe.*

Понятие «текст» сегодня стало вполне привычным для нашего восприятия. Оно активно употребляется и в отношении художественного произведения, в котором нередко трансформируются тексты, уже известные читателю. Укоренившееся понятие «текст в тексте» Ю. М. Лотман трактует следующим образом: «...когда в основной текст произведения включается „чужой текст“, определенное изменение испытывает и чужой, „включенный“ текст, и основной. Отрывок, который был не текстом, включаясь в конкретный текст, становится частью этого текста, что порождает новую художественную целостность» [1, с. 671].

В современных учебниках говорится, что «интертекстуальность, цитатность современных произведений обусловлена тем, что внимание авторов в создании

единого художественного текста мировой культуры акцентируется прежде всего на отечественных произведениях, кодах эстетической и социоисторической российской жизни и литературы: фольклора, классических произведений XIX–XX веков, российской философии, истории и политики. Постмодернистская интертекстуальность создается по принципу игры, сама превращаясь в игровой прием. Через интертекст происходит игровое освещение хаоса жизни и истории, завязывается диалог с разными языками русской и мировой культуры» [2, с. 63].

Нить интертекстуальных связей в творчестве Татьяны Толстой можно разма- тывать бесконечно. Здесь переплелось все:

– семейно-литературная традиция: Л. Н. Толстой, А. К. Толстой, А. Н. Толстой –

---

*Для цитирования:* Винницкая, А. С. Интертекстуальность как доминанта поэтики в рассказах Т. Толстой / А. С. Винницкая. – Текст : электронный // Вестник Приднестровского государственного университета. Серия : Гуманитарные науки. – 2024. – № 1 (76). – С. 41–46. – URL: <http://spsu.ru/science/nauchnotdatelskaya-deyatelnost/vestnik-pgu>.

все, хоть и дальние, но родственники, ведущие линию от известного Петра Толстого – сподвижника Петра Первого;

- блестящее образование самого автора;
- насыщение эпохи постмодернизма опытом всех литературных традиций («от Гомера до Бодлера»), а также живописью, архитектурой, музыкой – всем тем, что у французов зовется «воздух времени».

Приведем в качестве примера упоминание о Валтасаре в одном из наиболее изученных рассказов Т. Толстой «Факир» (1986).

Сам главный герой Факир соотносится в тексте рассказа с именами Мефистофеля, Антиоха, Моцарта и т. д., и его собственное прозвище «Факир» как бы дополняет этот синонимический ряд.

В создании «театрального», «маскарадного», «масочного» образа немаловажную роль играет внешность персонажа: ««чистый, небольшой», «брови дегтярные, прекрасные анатолийские глаза – как сажа», «серебряная борода». Необычная восточная наружность героя поражает и отсылает к «истокам» его магической факирской природы. Детально продуман и костюм героя-факира: «домашний бархатный пиджак», «серебряные янычарские тапки с загнутыми носами», «малиновый халат с кистями». Интересным кажется сравнение героя, обладающего чертами творческой природы, с самим автором. В одном из последних эссе-заметок Татьяна Толстая написала: «Если бы моя жизнь сложилась иначе, я сшила бы себе желтые шелковые шаровары, носила бы турецкие гаремные тапки с загнутыми носами и двадцать пять серебряных цепочек, а лучше монисто-туркменское какое-нибудь такое или грузинское. Браслеты, конечно, до локтя. Шали розовые, жаркие, с голубыми огурцами, с фиолетовыми розами. Тюрбаны. Курила бы кальян. Глаза подводила бы сурьмой, волосы – когда не тюрбан – носила бы вольными, распущенными, а по праздникам надевала бы тибетечку

или жемчужную сетку <...>. Но у нас не Серебряный век и тут не Монпарнас...» [3, с. 169–170].

Посиделки у Факира воспринимаются гостями как окно в иной мир, как попытка приподняться над суетой, где обычным блюдам даются экзотические названия, а одного из гостей хозяин представляет гостям как «Валтасарова – дремучего бородатого мужика, замечательного своей способностью к чревоущанию» [4, с. 258].

Согласно Писанию, в ночь взятия Вавилона персами, Валтасар устраивает пышный пир, а для еды и напитков использует священные сосуды из Иерусалимского храма, что является святотатством. В ту же ночь он и погибает, а на стене перед его смертью появляются письмена, которые переводятся так: «Бог исчислил царство твое и положил конец ему»; «на весах ты найден очень легким». Смерть настигает Валтасара и превращает пиршественный стол в алтарь.

Рассказ «Факир» представляет собой яркое художественное воплощение авторской «мифопоэтической» модели мира, организованной системой мотивов творчества, фантазии, мечты. Воображение в рассказе «Факир» обретает статус лейтмотива и позволяет вывести героя за пределы сиюминутного существования, создает желанное настоящее и приоткрывает пока еще незримое будущее.

Безусловно, атмосфера необарочного конца XX века отсылает к Испании XVII века, в частности к драме – ауто, главного драматурга барокко Кальдерона де ла Барка «Пиры Валтасара» (1634), которую называют вспышкой молнии барокко. Таким образом, сюжет о Валтасаре у знаменитого драматурга преломляется сквозь призму свойственного барокко эмоционального напряжения и, говоря словами Н. И. Балашова, происходит «погружение в атмосферу зловещего ожидания и предвидения зол» [5, с. 803].



Образ Валтасара и валтасаровых пиров был актуален для всей европейской жизни XVIII века. Так, в романе А. Н. Толстого «Петр Первый» любимая сестра Петра I Наталья, стоявшая у истоков русского театра, разыгрывает у себя дома с близкими сцены из пиров Валтасара: «Сегодня быть Валтасарову пиру» [6, с. 551].

Таким образом, у Т. Толстой мы видим пародийное снижение образа трагического и величественного Валтасара, демифологизацию и развенчивание героя, когда царь Валтасар оборачивается «дремучим мужиком», а хозяин дома – фокусником-иллюзионистом: «Что ж, сотрем пальцем слезы, размажем по щекам, заплоем лампы: и бог наш мертв, и храм его пуст. Прощай» [4, с. 273].

Первое предложение рассказа Т. Толстой «Круг» обозначает не только тему, но и показывает сразу отношение автора к происходящему: «Мир конечен, мир искривлен, мир замкнут, и замкнут он на Василии Михайловиче» [4, с. 65]. Рассказ начинается по принципу камня, брошенного в воду, имеет своеобразную композицию, представляющую собой наплывающие друг на друга круги, подобные тем, которые видны на воде от брошенного камня. Камнем (исходной точкой) является название, концентрирующее в себе квинтэссенцию всего произведения. Последующие фразы, как круги на воде, дают сначала общую картину мира, затем (новый круг) – детализированную.

Круг жизни героя вписывается в единый круг мира, состоящий из таких же точек, как Василий Михайлович. Мир обманчивый и холодный. В тексте мы не видим теплых красок. Кругом иллюзии и обман, вокруг «черные люди», а также «сумерки, сумерки».

Центробежная сила все время стремится вытолкнуть тело из заданного круга. Сам Василий Михайлович мучительно рвется из круга: «Трехмерность бытия,....., душа Василия Михайловича, он пытался сойти с рельсов, повертеть дырочку в

небосклоне, уйти в нарисованную дверь» [6, с. 68]. Василий Михайлович пытается вырваться из этого мира, все ждет, когда за ним придут «и откроют ему тайное тайных». Однако ничего не выходит: вырваться из этого мира можно только через «лишь длинный холодный туннель с заиндевельными стенками» [4, с. 68].

Василий Михайлович пытается найти выход хотя бы в своем сознании, намечая перспективы дальнейшей жизни. Но кто его услышит и кому он что докажет, если человек принципиально одинок: «Иногда Василий Михайлович представлял себе, что вот, он доживет эту жизнь и начнет новую, в другом обличье»; «Василий Михайлович прикидывал, выбирал... уставал, терял ход мысли и, откинувшись в кресле, долго глядел в зеркало на себя – одного единственного» [4, с. 68–69].

Иногда возникает иллюзия, что человек не одинок в этой пустыне, что есть особенные люди, способные найти выход: «Еще иногда доносились сигналы: ты не одинок. Есть в чаще людей светлые полянки, где в отшельнических хижинах обитают подвижники, избранные, отринувшие суету, ищущие заветную лазейку из темницы» [4, с. 80]. Однако итогом их деятельности становятся лишь бесплодные продукты типа Чебурашки или кубика Рубика, как пишет Т. Толстая, «указатели, ведущие в никуда». Осознавая никчемность этих попыток, герой зарубит «капустной сечкой... гадину». Очевидны и отчаяние персонажа, и авторская ирония. Мифологические и былинные герои сражались с чудовищами во имя высокой цели. Современный человек сражается с кубиком Рубика не мечом, а капустной сечкой, не во имя..., а от бессилия что-либо изменить.

Есть ли вообще какой-либо выход из замкнутого круга? Т. Толстая милосердно предлагает его человеку – это мир фантазий. И тогда страшная карлица-спекулянтка может превратиться в прекрасную деву,

«и среди звезд парит, дрожа на стрекозиных крыльышках, крошечный полупрозрачный эльф, звенящий, как колокольчик» [4, с. 72].

Шансом вырваться из заданного круга стала Изольда. Само имя какое-то нездешнее. И она словно неземная, нездешняя: «...и гардеробщик принял ее одежды как волшебное лебединое оперение феи-купальщицы, спустившейся с небес»; «Изольда была как диковинная серебряная птица...» [4, с. 73]. И мир словно расцветивается новыми красками, наполняется сказочными мотивами: «Северные бури развеяли, выдули изнеженных торговцев летним капризным товаром, теми сладкими чудесами, что сотворены в вышине теплым воздухом из розовых и белых цветов» [4, с.72]. Но сказка рано или поздно заканчивается, и в жизни у нее один финал – возвращение к реальности: «она должна была ...шагнуть с ним вместе в новое измерение... Но ничего похожего не произошло» [4, с. 75].

В рассказе остается неясным, была ли Изольда на самом деле или герой ее просто придумал. То мы читаем, что Изольды давно нет, то герой видит ее пьяной на площади. Возможно, Изольда – это просто спасательный круг, спасительный фантом, созданный воображением героя. В принципе это и неважно. Ясно одно – выход возможен лишь на время и заключается он в сотворении мифа, сказки, иной реальности в сознании героя. Изольда – аллегория этой реальности, но выхода нет, ведь иной реальности не существует. Трагизм заключается в том, что быт равен бытию.

Заметим, в имени Изольды несомненно отсылка к известному средневековому роману Кретьена де Труа (XII в.), к архетипической любовной истории Тристана и Изольды, где герой обязательно преодолевает препятствия, совершает подвиги и завоевывает прекрасную даму.

Мир героев романа «О Тристане и Изольде» существует вне реальности, мир реальный противопоставлен миру вы-

мысла, где все заколдованно, феерично и чудесно. Чувства героев благородны, понятие нравственности постоянно присутствует, высшим качеством средневекового рыцаря является способность к самоотверженной любви.

Если встреча Тристана и Изольды происходит при известных романтических обстоятельствах, то Василий Михайлович встречает Изольду зимним днем на рынке, но это не мешает ему решить: «пусть она и будет той, кто выведет из тесного пена-ла, именуемого мирозданием» [4, с. 72].

Однако счастливая, полная любви весна, с «теплым воздухом из розовых и белых цветов» не наступает для героев. Свидетелем их знакомства становятся зимние овощи: «грубые, корявые творенья – черный купол редьки, чудовищный белый нерв хрена, потайные картофельные города». Все же автор посылает своим героям иную возможность подняться над суетой. Свидание в ресторане напоминает встречу с блоковской Незнакомкой: «Василий Михайлович был почти молод, и Изольда была как диковинная серебряная птица, изготовленная в единственном экземпляре» [4, с. 73].

Встреча с Изольдой становится последним шансом для Василия Михайловича, он делает последнюю попытку вырваться из круга обыденности и пошлости: «перегрыз цепь и убежал от Евгении Ивановны; они сидели с Изольдой, взявшись за руки, и он широко распахивал для нее двери своей душевной сокровищницы» [4, с. 74].

У героев рассказа Т. Толстой, в отличие от известного романа, нет ни сил, ни желания что-то изменить: Изольда становится Лялей для героя, который называет ее так, как множество обычных женщин. Даже на ее якобы обещание умереть, что соответствует традиционному сюжету, Василий Михайлович предлагает: «И чего нуни распускать? Вон взяла бы лучше и прокрутила мяса, котлет бы нажарила.

Сказал: уйду – значит, уйду. Что тут неясного?» [4, с. 75].

В романе Кретьена де Труа Изольда, любящая и обманутая, неспособная отомстить за свою любовь, остается идеалом любви и великодушия.

Мелочная месть современной Изольды в виде записки не оставляет Василию Михайловичу надежды на новую, счастливую жизнь с иной женщиной.

«Вот на прощанье для тебя подарок:

*Свечи огарок,*

*Шнурки от туфелек и косточка от сливы.*

*Вглядишься пристально и усмехнешься криво:*

*Такой была*

*Твоя любовь, пока не умерла:*

*Огонь, и легкий бег, и сладкие плоды*

*Над пропастью, на краешке беды»* [4, с. 76].

На пороге – конец XX века. Завершается жизненный круговорот Василия Михайловича между рынком, магазинами и парикмахерской совсем по-блоковски: «А он, кажется, еще был. Но теперь это не имело никакого смысла. К сердцу подступала тьма. Пробил час уходить. И он оглянулся назад в последний раз и увидел лишь длинный холодный туннель с заиндевевшими стенками и себя, ползущего с протянутой рукой и угрюмо затаптывающего все вспыхивающие на пути искры. А очередь подталкивала его и торопила, и он шагнул вперед, уже не чувствуя ног, и с благодарностью принял из ласковых рук заслуженную чашу с цикутой» [4, с. 82].

Важную роль во многих текстах Т. Толстой играет заглавие, которое часто выражает и основную тему текста, определяет его сюжетную линию, и создает определенный эффект ожидания. Обратимся к рассказу Т. Толстой «Йорик».

По определению Н. А. Николиной, упоминание «имени литературного персонажа

других произведений или мифологических героев» называют точечной цитатой. Именно этот прием искусно использует Т. Толстая в рассказе «Йорик». Имя, вынесенное в заглавие рассказа, имеет бесспорную интертекстуальную природу. Йорик – персонаж пьесы Уильяма Шекспира «Гамлет», королевский скоморох и шут, череп которого был вырыт могильщиком. Видя его череп, Гамлет произносит свой знаменитый монолог: «Увы, бедный Йорик! – Я знал его, Горацио. Это был человек бесконечно остроумия, неистощимый на выдумки. Он тысячу раз таскал меня на спине. А теперь это само отвращение и тошнотой подступает к горлу» [7, с. 246].

Как не вспомнить тут другого Йорика, бедного пастора, героя романа Лоренса Стерна «Сентиментальное путешествие по Франции и Англии» (1768). В этом романе путешественник открывает для себя не окружающий мир, а познает самого себя, и это становится главным открытием для него.

Образ пастора Йорика, перешедший из романа «Жизнь и мнение Тристрама Шенди, джентльмена», становится в «Сентиментальном путешествии» основным, сливаясь с образом автора. Если шекспировский Йорик – шут, философ, обладающий даром редкой насмешки, то Йорик в романе Л. Стерна меняет профессию, это не насмешник, а священник, который по долгу службы обязан сочувствовать, сопереживать и поддерживать свою паству. Это человек Просвещения, эпохи сентиментализма. Любое чувство, развивающееся в душе Йорика, значимо и для читателя, и для самого автора.

Душевные движения героя, даже мимолетные, значимы и значительны.

Итак, имя Йорика соединяет в себе одновременно чувства, смерть, память в соответствии с писательским кредо самой Т. Толстой: «Талант Т. Толстой расцвел именно на перекрестке модернистской памяти и постмодернистской иронии» [2, с. 35].

В рассказе Т. Толстой именем Йорика назван китовый ус – одна из тех безделушек, что хранилась в жестянке из-под свиной тушенки «Дорсет».

В рассказе Т. Толстой, с одной стороны, остаток китового уса – это одна из любимых мелочей, декораций детства, а с другой – немой свидетель всей жизни бабушки автора, Натальи Васильевны Крандиевской, матери ее отца Никиты Толстого.

Параллельно с несколькими подробными описаниями – характеристикой собственно китового уса, благодарная внучка дает несколько беглых, но ярких портретов близкого ей человека: «...бабушка благополучно вращалась, нося под грудью, или на талии, осколки морей, частички нежной серо-розовой пасты, и проходила анфиладами комнат, стройная и маленькая, декадентская Афродита с тяжелым узлом темно-золотых волос, шурша шелками и дыша французскими духами и модными норвежскими туманами, и головы поворачивались ей вслед, и сердца бились...», «и голодала, и бедствовала, и унижалась, и сама теперь шила богатым», «подстриженная, в новой, модно-короткой юбке и шляпке грибом» [4, с. 409–410].

Жизнь бабушки умещается в одной фразе: «Тонкая талия – пышные волосы – трудная любовь – долгая жизнь – дети, которых волочат за руку по морям и континентам» [4, с. 411].

И немой свидетель этой жизни – китовый ус – «бедный Йорик рыбы не ел, рыбаков не обижал, прожил жизнь светлую и короткую», прямо как в сказке М. Е. Салтыкова-Щедрина «Премудрый пискарь».

«И мир вращается, крутится, вертится, хочет упасть, и стоит на трех китах, и срыгается с них в головокружительные бездны времени» [4, с. 412] – все это объединяет яркую жизнь Натальи Васильевны и обломки китового уса, бедного Йорика, который представляется детям как «чудо-юдо, рыбаки, гладко-черная гора в сером, серебристо-медленном море-океане» [4, с. 409].

Таким образом, интертекстуальные связи в названных произведениях сомнений не вызывают, а, наоборот, актуализируют читательское воображение и позволяют литературоведам представить новую интерпретацию художественного текста, созданного на основе первичного варианта.

Процесс игры с читателем и его образование – непрерывный процесс игры во всех произведениях Татьяны Толстой, при этом игра с чужим словом носит не только пародийно-иронический характер, но обрачивается зачастую серьезной драматической стороной. Жизнь современной литературы – это большое интертекстуальное пространство.

### Цитированная литература

1. Скопкарева, С. Л. О проблеме интертекстуальности прочтения произведений / С. Л. Скопкарева. – Текст : непосредственный // X Шешуковские чтения. – Москва, 2011. – С. 671–676.
2. Современная русская литература конца XX – начала XXI века: учебное пособие / С. И. Тимина, Т. Н. Маркова, Н. Н. Кякшто [и др.]; под редакцией С. И. Тиминой. – Москва : Академия, 2011. – 384 с. – Текст : непосредственный.
3. Толстая, Т. Я. Варвар / Т. Я. Толстая. – Текст : непосредственный // Allure. – 2014. – 10 октября. – С. 169–170.
4. Толстая, Т. Н. Ночь / Т. Н. Толстая. – Москва : Эксмо, 2007. – 416 с. – Текст : непосредственный.
5. Кальдерон, Педро де ла Барка Драммы: в 2 книгах. Кн. 1 / Педро де ла Барка Кальдерон. – Москва : Наука, 1989. – 861 с. – Текст : непосредственный.
6. Толстой, А. Н. Петр Первый / А. Н. Толстой. – Кишинев : Картя Молдовеняскэ, 1984. – 856 с. – Текст : непосредственный.
7. Шекспир, У. Трагедии / У. Шекспир. – Москва : Правда, 1983. – 672 с. – Текст : непосредственный.

УДК 811.161.1'373+82-1.09

## ПРОМЕТЕЕВСКАЯ СТЕЗЯ В СТИХОТВОРЕНИИ В. ТКАЧЕВА «КОШМАРОГРАД»

Е. Д. Триморук, Н. В. Пазина

Рассматривается хрестоматийное стихотворение Валентина Ткачева «Кошмароград», опубликованное в предпоследнем прижизненном поэтическом сборнике «Ярое око». В нем прослеживаются мотивы косности, затвердения, грубости и пошлости, они отмечаются лирическим героем, привыкшим к происходящему в «Кошмарограде», с ироническим восторгом. Лирический герой В. Ткачева предстает в стихотворении как наблюдатель, создатель гимна неподвижного в своей суетливой подвижности города.

**Ключевые слова:** Кошмароград, мотив, наоборотный, традиция, облик, лирический герой, Валентин Ткачев.

## PROMETHEUS PATH IN V. TKACHEV'S POEM "KOSHMAROGRAD"

E. D. Trimoruk, N. V. Pazina

The article discusses the textbook poem by Valentin Tkachev "Koshmarograd", published in the penultimate lifetime poetry collection "The Bright Eye". The motives of inertia, hardening, rudeness and vulgarity are traced, marked by the lyrical hero with ironic delight, accustomed to what is happening in "Koshmarograd", The lyrical hero of V. Tkachev appears in the poem as an observer, the creator of the anthem of the city motionless in its fussy mobility.

**Keywords:** Koshmarograd, motive, reverse, tradition, appearance, lyrical hero, Valentin Tkachev.

*На скамьях бывшие торговцы бакалей  
О дипломатии ведут серьезный спор  
И переводят все на золото, жалея,  
Что их советам власть не вняла до сих пор.  
А. Рембо. «За музыкой»*

Валентин Сергеевич Ткачев – поэт, публицист, критик – родился 15 сентября 1946 г. в Красноармейске Буденовского района Донецкой области. В 1948 г. семья переехала в Рыбницу (Молдова). Здесь он окончил школу рабочей молодежи и поступил в 1963 г. в Воронежский мединститут на лечебный факультет, однако на III курсе, посчитав, что выбор профессии был оши-

бочным, перевелся на I курс зоотехнического факультета Кишиневского сельхозинститута, который окончил в 1971 г. В 1964 г. Валентин Сергеевич опубликовал свое первое стихотворение в воронежской газете «Молодой коммунарь».

Также работал автослесарем, электросварщиком, зоотехником (1969 г.), главным зоотехником в колхозах Рыбницкого района

---

Для цитирования: Триморук, Е. Д. Прометеевская стезя в стихотворении В. Ткачева «Кошмароград» / Е. Д. Триморук, Н. В. Пазина. – Текст : электронный // Вестник Приднестровского государственного университета. Серия : Гуманитарные науки. – 2024. – № 1 (76). – С. 47–51. – URL: <http://spsu.ru/science/nauchnoizdatelskaya-deyatelnost/vestnik-pgu>.



(1971–1972 гг.), сотрудником редакции газеты «Днестровский маяк» (1972 г.). С этого времени началась его активная литературная деятельность.

Часто публиковался в республиканских газетах, в журнале «Кодры», в коллективном сборнике «На поэтических трассах» (1972 г.). Дебютировал книгой стихов «Преодоление зимы» (1975 г.).

Работал сотрудником республиканской украинской газеты «Гомін». Стихи публиковал в московских издательствах «Художественная литература», «Молодая гвардия», «Детская литература».

В. Ткачев был первым редактором альманаха «Ларец» и газеты «Славянский мир». Лауреат Есенинской (Фонд славянской письменности и культуры) и Пушкинской (Посольство Российской Федерации и Конгресс русских общин в Молдове) премий.

Является автором сборников стихов «Преодоление зимы», «Тяга земная», «Свет наш насущный», «Запретный плод», «Стихотворения Валентина Ткачева», «Меч любви», «Ярое око» и «Гора света», а также книги литературной критики «Не легкая стезя». В. Ткачев умер 11 ноября 2007 года в городе Резина.

Стихотворение «Кошмароград», ставшее в литературном наследии В. Ткачева хрестоматийным, входит в предпоследний прижизненный сборник «Ярое око». Приведем весь текст целиком:

*Я, знаешь, патриот Кошмарограда:  
Не платят нам зарплату – и не надо!  
Мы все равно на воле затираем:  
Что хочешь украдем или свороем.  
А дамы в нашем городе веселом  
Гуляют в одеяньи полуголом.  
А если ходят пьяные мужчины,  
То существуют веские причины.  
Ведь пьют они властей за здоровье:  
Мы все унижены, а это – равноправье!  
И не нужна таблица умноженья,  
Чтоб оценить такое достиженье.  
Кошмароградец! Ты живешь свободно  
И заповедь твоя наоборотна.*

*И это не скажу, чтоб очень плохо:  
Вокруг дохристианская эпоха.  
Все хорошо у нас. А крайня хата  
Уже давно полна матриархата.  
И направленья главного удара  
Не изменить: от кухни до базара!  
И не нужны нам никакие книги  
И никакие лиги и вериги:  
Цель упростилась – и хоть солнце рухни! –  
Но от базара мы идем до кухни.  
И тут живут все члены нашей шайки,  
А также наши дети-попрошайки,  
А также наши жены-балаболки,  
А также наши бабки-богомолки.  
И есть у них две светлые идейки –  
В большие сумки класть большие деньги.  
И, значит, не растались мы с мечтою,  
Пускай не той, но тоже не простою.  
А потому – хотя не без утрат –  
Восторжествует наш Кошмароград [1,  
с. 75].*

Характерно, что от слова «град» произошло современное слово «город». В данном случае, безусловно, автор сборника «Ярое око» отсылает читателя в прошлые эпохи, когда и «холод» был «хладом», и «золото» – «златом». Однако есть и второе значение происхождения слова «град». В этимологическом словаре Н. М. Шанского дается такое определение: «Град (атмосферное явление). Общеслав. Происхождение неясно. Несомненно, того же корня, что и лат. *grando* «град» <...> возможно, родственно сущ. *груда*. В таком случае *град* буквально – «комоч льда» [2, с. 113]. И еще более точное объяснение – «смерзшаяся земля, грязь». При таком толковании стихотворение В. Ткачева «Кошмароград» обладает не только двойным значением, но и двойным содержанием. В первом случае – исходя из происхождения слова, во втором – учитывая его сюжетную и композиционную составляющие. Кошмароград в сознании лирического героя предстает как затвердевший слепок, казалось бы, подвижного мира: «Гуляют в одеяньи полуго-

лом», «...ходят пьяные мужчины», «...от базара мы идем до кухни». Лирический герой В. Ткачева предстает неким прикованным к земному, чрезмерно обыденно человеческому проявлению существования. Он прикован, пристально созерцателен к тому, что происходит вокруг. Однако это происходящее настолько часто повторяется, что кажется постоянным, затвердевшим, устоявшимся. Как Прометей, живущий вне времени, взирал сквозь миры, видя на столетия вперед, так и лирический герой, словно привык видеть «град обреченных»: «И тут живут все члены нашей шайки». Сознательно пониженная лексика возвращает нас к первой части слова «кошмароград».

В этимологическом словаре Г. А. Крылова «кошмар» объясняется через выражение «гнетущее сновидение» и является заимствованием из французского, где существительное *cauchemar* («кошмар») образовано на базе лат. *calcare* – «сжимать, выступать наружу» и древнемецкого *mağa* – «удушьё» [3, с. 199]. Похожее объяснение находим и в этимологическом словаре Макса Фасмера [4, с. 361]. В других электронных ресурсах и источниках встречается еще одно толкование – «наваждение». При таком небольшом анализе контаминационного слова «кошмароград» можно заключить, что для лирического героя В. Ткачева видимый им град и удушающе выступает наружу и является гнетущим сновидением, а также (в неблагоприятном значении) наваждением. Этот град повсюду: и слева, и справа, и сверху, и снизу, и наяву, и во сне, и буквально, и метафорически. От него не убежать. Остается только один выход – принять (якобы внешне – курсив Е.Т.), приветствовать его, и не без иронии, как будто так и должно быть:

*А потому – хотя не без утрат –  
Восторгствует наш Кошмароград.*

Фраза «Хотя не без утрат» кажется такой незначительной, словно произошли небольшие потери, например, той же души, духовности, любви, добра и прочих мировых ценностей, о которых не единожды задумывались многие люди в различные времена. «Хотя не без утрат» звучит как приемлемое допущение ради Кошмарограда. И это, к слову, композиционно закликает стихотворение, которое начинается со слов: «Я, знаешь, патриот Кошмарограда». Изначально заметно нечто смешанное между утопией, так как патриот, и антиутопией, так как град кошмарен, и герой это видит и осознает. Жанровый оксюморон в поэзии.

Как тут не вспомнить знаменитое блоковское стихотворение с совершенно иным настроением, но интонационно ткачевский посыл заимствован у Александра Александровича: «Узнаю тебя, жизнь! Принимаю! // И приветствую звоном щита!» [5, с. 185].

В стихотворении Валентина Ткачева щита в буквальном смысле нет. Нехотя и вынужденно лирический герой В. Ткачева соглашается с тем, что предстает его взору. Кошмарный град, полный удушающих наваждений, безусловно, по своему драматическому настроению и по явленным образам («А дамы <...> в одеяньи полуголом. / А если ходят пьяные мужчины, / То существуют веские причины») в большей степени наводит на аналогию с другими авторами, в чьем творчестве тема города заявлена неоднократно и целыми циклами. У того же А. А. Блока: «А рядом у соседних столиков / Лакеи сонные торчат, // И пьяницы с глазами кроликов / «In vino veritas!» кричат» («Незнакомка») [5, с. 123]. Или: «Пусть доживут свой век привычно – // Нам жаль их сытость разрушать» («Сытые») [5, с. 120].

Характерна переключка с ткачевскими строками: «И не нужны нам никакие книги / И никакие лиги и вериги: // Цель упростилась – и хоть солнце рухну! – / Но от

*базара мы идем до кухни*». Око лирического героя пространственно следит за безликими героями. В отличие от героев А. А. Блока у них нет даже «кроличьих» глаз. Как отмечал Мерло-Понти: «Видение – это не один из модусов мышления или наличного бытия „для себя“: это данная мне способность быть вне самого себя, изнутри участвовать в артикуляции Бытия, и мое «я» завершается и замыкается на себе только посредством этого выхода вовне» [6, с. 51].

Или, например, более детализированный, пусть и из зарубежной поэзии, уже приведенный в качестве эпиграфа отрывок А. Рембо: *«В тромбонном вое пьет с восторгом солдатъе / И возится с детьми, чтоб улестить их нянек»* [7, с. 316].

Также у Осипа Мандельштама:

*Прозрачная звезда, блуждающий огонь, –  
Твой брат, Петрополь, умирает!* [8, с. 134].

Правда, Осип Мандельштам ориентировался на естественно патриотические и возвышенные чувства. Учитывая близость нашего края к югу, В. Ткачев мог бы и назвать стихотворение «Кошмарополь». Современный молодой автор написал бы, наверное «Хоррортополь» или «Хоррорград». Но все же внутренняя аллитерация на «р» придает «Кошмарограду» большую весомость. Если у О. Мандельштама Петрополь связан со звездами, обретая космическое пространство, космологическое озарение, то у В. Ткачева Кошмароград совершенно приземлен: *«И тут живут все члены нашей шайки, // А также наши дети-попрошайки, // А также наши жены-балаболки, // А также наши бабки-богомолки»*. И тогда есть смысл подчеркнуть высказывание из учебника по «Введению в литературоведение»: *«Заглавие – это первый знак текста, дающий читателю целый комплекс представлений о книге. Именно оно более всего формирует у читателя предпонимание текста, становится первым шагом к его интерпретации»* [9, с. 107]. «Кошмароград» В. Ткачева, исходя из названия, настраивает читателя на

определенное восприятие. Единственная сложность заключается в том, что Валентин Сергеевич описывал события 80–90 гг. XX века, и сегодня «равноправное унижение» (*«Мы все унижены, а это – равноправье!»*) выглядит по-другому и представляет совершенно иную картину. Поэтому Кошмароград В. Ткачева – это град униженных и обреченных (*с кухонно-базарным мышлением – курсив Е.Т.*) из прошлого века, но не без пророческого видения:

*Все хорошо у нас. А крайня хата  
Уже давно полна матриархата.*

И вновь обращаясь к Мерло-Понти, процитируем предложение из его эссе «Око и дух»: *«Можно сказать, что видение художника – это своего рода непрерывное рождение»* [6, с. 22], как и наше, читательское, восприятие. СобираТЕЛЬНЫЙ образ детей-попрошак, жен-балабол, бабок-богомол акцентирует внимание уже не на том, что видит лирический герой В. Ткачева, а что видим мы. Это сродни уайльдовскому Дориану Грью, когда конкретно не указаны грехи главного героя, но мы исходим из себя, из того, насколько мы порочны. Что касается Кошмарограда, мы видим, безусловно, мужскую позицию, неслучайно отметившую хату, полную матриархата. Сам В. Ткачев, правда, по отношению к женской поэзии отмечал, что говорит *«с опаской ее непонимания»* [10, с. 139]. Думается, по поводу матриархата у автора поэтического сборника «Ярое око» (снова «око!» – курсив Е.Т.) были похожие опасения. Но это только наши домыслы.

Стоит отметить, что в творчестве В. Ткачева эмоциональная лексика насыщена бытовыми деталями, просторечными выражениями, редко (по классицистическим и классическим канонам) применяемыми в поэзии. У Валентина Ткачева это и основной прием, и стиль, и естественная манера выражения. В альманахе «Литературная Рыбница» за 2003 г. Татьяна Карабет в статье «География личности», разбирая

стихотворение «Кошмароград», отмечает: «Этот город – некий зловонный итог многолетней борьбы за свободу и справедливость. Почему так получилось – Бог весть...» [11, с. 99].

С литературоведческой точки зрения контаминация двух слов «кошмар» и «град» представляет собой лексический оксюморон: первая часть слова относится к низкой лексике, а вторая к высокой, к поэтической.

Таким образом, ономастика Кошмарограда в одноименном стихотворении В. Ткачева отражает не только общественные явления вневременного состояния мироустройства, но и языковую палитру приземленного быта, связанного с матриархатом, деньгами, обсуждением властей. При этом Кошмароград законсервирован в своем походе «от кухни до базара». Кошмароград – это Содом и Гоморра косности, суетности, бессмысленного и однообразного движения, водящего по спирали «кухня–базар–хата».

Лирический герой В. Ткачева в стихотворении «Кошмароград» предстает прикованным (к социальным условиям и проявлениям жизни) Прометеем, взирающим со скалы (творческого видения), которому выклеывает «печень» (нормальную жизнь) орел общественной обусловленности, которому нечего противопоставить, кроме своего патриотического приветствия: «Восторжествует наш Кошмароград». Лирический герой В. Ткачева в стихотворении «Кошмароград» – это иронически торжествующий патриот, у которого нет счита, чтобы противиться происходящему.

### Цитированная литература

1. Ткачев, В. Ярое око: Стихи последних лет / В. Ткачев. – Текст : непосредственный //

Литературная Рыбница. – Тирасполь, 2003. – 104 с.

2. Шанский, Н. М. Краткий этимологический словарь русского языка. – [2-е изд., испр. и доп.] / Н. М. Шанский ; под редакцией С. Г. Бархударова. – Москва : Просвещение, 1971. – 542 с. – Текст : непосредственный.

3. Крылов, Г. А. Этимологический словарь русского языка / Г. А. Крылов. – Санкт-Петербург : Полиграфсервис, 2005. – 432 с. – Текст : непосредственный.

4. Фасмер, М. Этимологический словарь русского языка: в 4 томах / М. Фасмер; перевод с немецкого и дополнения О. Н. Трубачева. – [2-е изд., стер.]. – Москва : Прогресс, 1986. – 672 с. – Текст : непосредственный.

5. Блок, А. А. Полное собрание стихотворений и писем в двадцати томах / А. А. Блок. – Москва : Наука. – 185 с. – Текст : непосредственный.

6. Мерло-Понти, М. М. Око и дух / М. М. Мерло-Понти; / Перевод с французского, предисл. и коммент. А. В. Густыря. – Москва : Искусство, 1992. – 63 с. – Текст : непосредственный.

7. Рембо, А. Стихотворения / А. Рембо. – Москва : Наука. – 1982. – 495 с. – Текст : непосредственный.

8. Мандельштам, О. Полное собрание сочинений и писем: в 3 томах / Осип Мандельштам; [сост., подгот. текста и коммент. А. Г. Меца]. – [изд. 3-е, испр. и доп.]. – Т. 1. – Санкт-Петербург : Интернет-издание, 2020. – 700 с. – Текст : непосредственный.

9. Введение в литературоведение: учебное пособие / под редакцией Л. В. Чернец. – Москва : Высшая школа, 2004. – 680 с. – Текст : непосредственный.

10. Ткачев, В. Нелегкая стезя: Размышления о литературе, литераторах и литературных нравах / В. Ткачев. – Кишинев : Inessa, 2004. – 224 с. – Текст : непосредственный.

11. Литературная Рыбница : Альманах лит.-худ. произведений / составитель К. М. Трескова. – Тирасполь, 2003. – 104 с. – Текст : непосредственный.

## ОНОМАСТИЧЕСКОЕ ПРОСТРАНСТВО ФРОНТОВОЙ ПОЭЗИИ ПРИДНЕСТРОВСКОГО ПОЭТА НИКОЛАЯ СЕРГЕЕВИЧА ФРИДМАНА (НА МАТЕРИАЛЕ КНИГИ СТИХОТВОРЕНИЙ «НЕРАЗРЫВНОСТЬ»)

Е. Д. Триморук, Н. В. Пазина

*Рассматривается ономастическое пространство в творчестве приднестровского поэта-фронтовика Николая Сергеевича Фридмана. Материалом исследования послужила фронтовая поэзия сборника «Неразрывность». Исследуются именованья лиц, либо участвующих в сражениях, либо находящихся в тылу. Кроме того, в статье анализируются топонимы, территориально относящиеся к современному Приднестровью и занимающие важнейшее место в истории Великой Отечественной войны как культурно-значимые объекты.*

**Ключевые слова:** антропонимы, ономастическое пространство, поэт-фронтовик, топонимы, Николай Сергеевич Фридман.

## ONOMASTIC SPACE FRONT POETRY OF THE PRIDNESTROVIAN POET NIKOLAI SERGEYEVICH FRIDMAN (ON THE EXAMPLE OF THE POETRY BOOK “CONTINUITY”)

E. D. Trimoruk, N. V. Pazina

*The article considers the onomastic space of the work of the Pridnestrovian poet-front-line soldier Nikolai Sergeyevich Fridman. The materials of the research were the front poetry of the collection “Continuity”. The names that play a significant role in naming people as the main participants in battles or people in the deep rear, as well as toponyms, including on the territory of Pridnestrovie, which occupy an important place in the Great Patriotic War as culturally significant objects, are studied.*

**Keywords:** anthroponyms, onomastic space, poet-veteran, toponyms, Nikolai Sergeyevich Friedman.

Творчество наших земляков очень разнородно как по характеру и масштабам дарования, так и по уровню творческой зрелости и мастерства, и, к сожалению, изучено крайне мало.

Сегодня хочется обратиться к творчеству приднестровского поэта-фронтовика Н. С. Фридмана, и в частности к ономастическому пространству его фронтовой поэзии, которая представлена в ли-

рическом сборнике «Неразрывность», изданном в 1993 году в г. Тирасполе. Стоит обратить внимание, что книга находится в библиотеке Государственного института развития образования в единственном экземпляре. И это в некоторой степени объясняет, почему так сложно изучать историю литературы родного края: источников либо недостаточно, либо они вовсе отсутствуют.

---

*Для цитирования:* Триморук, Е. Д. Ономастическое пространство фронтовой поэзии приднестровского поэта Николая Сергеевича Фридмана (на материале книги стихотворений «Неразрывность») / Е. Д. Триморук, Н. В. Пазина. – Текст : электронный // Вестник Приднестровского государственного университета. Серия : Гуманитарные науки. – 2024. – № 1 (76). – С. 52–57. – URL: <http://spsu.ru/science/nauchno-izdatelskaya-deyatelnost/vestnik-pgu>.



Естественно, у многих читателей заглавие книги вызывает вопрос: о чем эта книга? Почему такое название – «Неразрывность»?

Как нам видится, в представлении автора это означает тесную связь поколений, народа, общей культуры, исторической культуры с классической поэзией.

Герменевтика (от др.-греч. глагола «разъясняю») – это искусство и теория истолкования текстов [1, с. 127]. Г.-Г. Гадамер утверждал, что повсюду, где устраняется незнание и незнакомство, совершается герменевтический процесс собирания мира в слово и общее сознание [2, с. 262].

Обратимся к учебнику В. Е. Хализева «Теория литературы»: «Вложенный в произведение потенциал воздействия, утверждают представители рецептивной эстетики, и определяет его восприятие реальным читателем» [1, с. 137].

Здесь уместно процитировать М. М. Бахтина, говорившего об определенных условиях восприятия прочитанного: «...для каждого литературного жанра характерны свои особые концепции адресата литературного произведения, особое ощущение и понимание своего читателя, слушателя, публики, народа» [3, с. 178].

Таким образом, книгу стихов Н. С. Фридмана «Неразрывность» будем рассматривать с этих позиций.

Николай Сергеевич Фридман родился в местечке Барановка Барановского района Житомирской области УССР. Школу окончил в г. Одессе. В декабре 1941 года ушел добровольцем на фронт. В начале войны окончил Военно-морское авиационно-техническое училище им. В. М. Молотова в г. Перми по специальности «механик по спецоборудованию». Войну прошел автомехаником полка бомбардировщиков ВВС Северного флота. Награжден медалями «За оборону Советского Заполярья», «За победу над Германией». Участвовал в Яско-Кишиневской операции. После

демобилизации в звании «техник-лейтенант» окончил Мурманский государственный учительский институт, преподавал физику и математику. В 1960 году поселился в г. Тирасполе, где продолжал работать школьным учителем.

Сборник «Неразрывность» – первая книга стихов Н. С. Фридмана. Ее можно назвать «прародительницей» серии «Поэты Тирасполя», начавшей в 90-х выходить в Приднестровье. И это символично, ведь Н. С. Фридман, как указано в книге, – один из старейшин приднестровской поэзии.

Сборник состоит из четырех разделов: «Памятью исполосован», «Годовые кольца», «Раздумья» и «Притяженье земли». Каждый раздел представляет собой тематически различимые пласты жизни и творчества автора. Он пишет о себе, о близких, о Родине, о войне.

Наше внимание к фронтовой поэзии неслучайно, поскольку назрела необходимость исследования ее ономастического богатства.

Проблемами ономастики занимались А. К. Матвеев, О. И. Фоякова, А. В. Суперанская, Н. В. Подольская. В «Большом энциклопедическом словаре» ономастика трактуется широко:

- 1) имена собственные разных типов;
- 2) раздел лексикологии, который изучает имена собственные [4, с. 643].

Более подробно данное понятие охарактеризовано в «Словаре лингвистических терминов» О. С. Ахмановой:

Ономастика (ономатология) – 1. Раздел языкознания, изучающий личные имена (имена, отчества, фамилии, прозвища людей и животных). 2. Совокупность (система) личных имен как особый предмет лингвистического изучения. 3. Раздел языкознания, посвященный изучению имен собственных [5, с. 261].

Таким образом, под ономастическим пространством в лингвистике понимается

комплекс собственных имен всех классов, употребляемых в языке народа в данный период времени для именованя реальных, гипотетических и фантастических объектов.

Среди существующих групп онимов в творчестве Н. С. Фридмана преобладают антропонимические и топонимические наименования.

Согласно словарю Т. Ф. Ефремовой, антропонимом называется любое собственное имя (личное имя, отчество, фамилия, псевдоним), которое может иметь человек [6, с. 57].

В стихотворениях Н. С. Фридмана встречается имя *Маргарита*. Так звали сестру поэта, которую «фашисты расстреляли, / девочка была моей сестрой» [7, с. 15]. Если обратиться к современному словарю личных имен А. В. Суперанской, то можно узнать, что это имя образовано от лат. *margarita* – жемчуг, жемчужина. Это эпитет Афродиты, считавшейся покровительницей моряков; святилища ее были на многих островах Средиземного моря; посещавшие их мореплаватели приносили ей дары, чаще всего в виде жемчуга и перламутровых раковин [8]. Н. С. Фридман употребляет сокращенный вариант имени – *Рита*:

*Знаю я: не будет чуда –  
не вернуть убитых,  
только разве я забуду  
маленькую Риту* [7, с. 36].

Также находим женское имя *Екатерина*, употребляемое в уменьшительно-ласкательном производном варианте *Катюша*. Имя *Екатерина* образовано от греческого *katharon*, что в переводе означает «чистота, благопристойность»:

*И, согревая песней душу,  
назло разлукам и смертям,  
затягивали, что Катюша  
к речным выходит берегам* [7, с. 32]

В данном стихотворении, говоря о Катюше, автор прибегает к приему аллю-

зии на хорошо известные строки из фронтовой песни. Аллюзия интерпретируется Г. И. Лушниковой как употребление в речи или в художественном произведении слова или выражения в качестве намека на хорошо известный факт, исторический, литературный, мифологический, библейский или бытовой [9, с. 40].

Аллюзии чаще всего реализуются в виде имен собственных, например имен главных героев художественных текстов или песен. Так, в одном из стихотворений упоминается легендарное имя *Ермак*, исторического деятеля, казачьего атамана:

*И за Дунаем, на чужбине,  
стрелок сибирского полка  
пел про влюбленную рябину  
и про дружину Ермака* [7, с. 32].

*Ермак* (полное имя – *Ермолай*, по тюркскому варианту – *Ермек*, *Ырмак*, *Ярмак*) произошло от древнегреческого *Хермес* (*Гермес*) и *лаос* («войско, народ»), т. е. имя означает «армия Гермеса» или «воин Гермеса».

Далее встречаем в стихотворных строках фамилии. Это наследственное родовое имя, указывающее на принадлежность человека к одному роду. Фамилия как неотъемлемая часть нашей жизни призвана служить для идентификации личности.

*Полыхнул над морем дым багряный,  
Растекалась по полубаку кровь...  
Сидоренко, Шехтер, Коломанов,  
Николаев, Колышев, Синцов  
Не вернулись* [7, с. 19].

Фамилия *Сидоренко* образована от усеченной формы *Сидор*, которая связана с мужским личным именем *Исидор*, восходящим к древнегреческому слову со значением *дар Изиды*. Также патронимический суффикс *-енко*, который в большинстве случаев принадлежит украинским фамилиям, означает *маленький, сын*, т. е. буквально *сын Сидора*.

Фамилия *Шехтер* происходит от еврейского слова *шахат*, которое означает

ритуальное убийство скота. Многие фамилии происходят от различных профессий или занятий либо связаны с религиозной стороной жизни. Таким образом, можно предположить, что фамилию *Шехтер* получил человек, занимающийся разделкой мяса или ритуальными жертвоприношениями в синагоге.

Фамилия *Коломанов* имеет несколько версий происхождения. Скорее всего, эта фамилия связана с именем святого Коломана, которое происходит от латинского слова *columba* – голубь. Также можно предположить, что фамилия имеет славянское происхождение. Характерным признаком того, что она относится к русским онима, является суффикс *-ов*, который принято считать словообразующим на русских землях. Коломна – город в Московской области, можно предположить, что фамилию *Коломанов* имели жители Коломны или те, кто был связан с этим городом.

Фамилия *Николаев* произошла от распространенного имени Николай, которое восходит к словосочетанию *никао лаос*, что в переводе с греческого языка означает *победитель народов*.

Фамилия *Кольшев*, по одной из версий, образована от прозвища *Кольш*, а прозвище, как известно, отражало особенности характера и поведения. Если брать во внимание этимологию, то прозвище *Кольш* связано с глаголом *колыхать* – качать, колебать. Возможно также, что эта фамилия ведет свое начало от нарицательного слова *колышек*.

Фамилия *Синцов* тоже имеет несколько версий происхождения. По одной из них, фамилия происходит от слова *синец*, т. е. синий лицом, худощавый, хилый, слабый, больной ребенок. Если брать во внимание родственные славянские языки, то в украинском языке слово *синець* означает родственное слово *синяк*.

Обратим внимание на словообразовательный аспект последних четырех фа-

милей – все они имеют притяжательный суффикс *-ов/-ев*, из чего можно буквально понять, что ребенок принадлежит своему отцу, причем фамилии на *-ов* образовывались от основ, оканчивающихся на твердый согласный или на *-о*, а если фамилия имела основу на мягкий согласный и *-й*, то присоединялся суффикс *-ев*.

Теперь обратимся к топонимам, которые в своем творчестве упоминает Н. С. Фридман. Функциональная значимость топонимических образований состоит в конкретизации места происходящих событий на фронте и в тылу врага. Топонимикой занимались В. А. Никонов, Е. М. Мурзаева, В. А. Жучкевич, А. В. Суперанская, о приднестровских топонимах писали В. М. Кишларук, Н. В. Убийвовк.

Особое место в стихотворениях Н. С. Фридмана занимают номинации *Россия*, *Отчизна*, *Родина*, которые в любом художественном произведении несут ту или иную смысловую нагрузку:

*Домом и Родиной стал для солдата  
Кольской земли бесприютный клочок.*

*Чудится обруч Полярного круга,*

*Лопнет – и все полетит кувырком* [7, с. 20].

На языковом уровне можно проследить использование автором изобразительно-выразительных средств, в частности синекдохи, которая основывается на переносе наименования предмета с его части на целое и наоборот:

*И льется кровь за каждый шаг вперед,*

*и мы штурмуем города чужие,*

*а где-то разоренная Россия*

*своих сынов домой с победой ждет* [7, с. 23].

Астониимы (названия городов) представлены в творчестве Н. С. Фридмана такими наименованиями, как *Москва*, *Берлин*, *Херсон*, *Одесса*. Поэт стремится найти оригинальные тропы и стилистические фигуры, например, названия городов *Москва* и *Берлин* представлены в контексте сравнения, где четко указаны хронологические

рамки начала и окончания Великой Отечественной войны:

*Четвертый год не затихает бой,  
и вновь в атаках падают солдаты  
в развалинах Берлина в сорок пятом,  
как в сорок первом в рощах под Москвой* [7, с. 23];

или такие строки:

*Возле Херсонеса  
Пограничный катер лег на ил...  
Санитарный транспорт у Одессы  
Раненых за море увозил* [7, с. 19].

Описание исторических фактов, интересных сведений, относящихся к далекому прошлому, также находит отражение в поэзии Н. С. Фрийдмана:

*а под Москвою танки грохотали,  
и юные курсанты погибали  
в снегах Волоколамского шоссе* [7, с. 11].

При этом автор «Неразрывности» не забывает ни Берлина:

*Еще равнины – поле боя,  
земля в осколках бомб и мин,  
еще почти что в год длиною  
была дорога на Берлин* [7, с. 22],

ни Москвы:

*Вместо «прощай»  
за тебя «до свидания»,  
кажется, шепчет с надеждой Москва* [7, с. 20].

В последних двух отрывках представлены наиболее обнадеживающие строки.

Упоминает автор и места, где фашисты не побывали, например, Муста-Тунтури (в переводе с саамского означает «черная гора») – единственное место, где фашисты не смогли пересечь границу СССР, им противостояли храбрые героисты 104-го Печенегского краснознаменного артполка:

*Берегу я пуце всех реликвий  
фото в сопках Муста-Тунтури* [7, с. 15].

Одно из значимых мест во фронтовой поэзии Н. С. Фрийдмана играют топонимы как памятники, обладающие культурно-исторической ценностью, а также

как общий символ небывалого рекордного массового уничтожения людей различных национальностей, по большей части евреев.

Судьба Хатыни общеизвестна, и ее разделили много деревень, но именно Хатынь стала именем нарицательным, под которым понимают общие действия фашистов в отношении оккупированных территорий. В топониме *Бабий Яр* ярко выражен массовый геноцид народа (слово *яр* тюркского происхождения и означает *овраг*):

*Удивительно все, что является взору отныне:  
яркий солнечный диск и над гладью озерной  
луна...*

*Только память взорвут Бабий Яр или пепел  
Хатыни,  
и тогда, задыхаясь, от боли кричит тишина* [7, с. 27].

Название одного из концентрационных лагерей в Германии *Бухенвальд*, что в переводе означает «буковый лес», используют, когда говорят о зверствах гитлеровского режима:

*Сколько их, на той войне убитых  
в душегубках, тюрьмах, лагерях!  
В топках Бухенвальда их сжигали,  
их стреляли там, где Бабий Яр* [7, с. 37].

Отметим, что в книге стихотворений Н. С. Фрийдмана «Неразрывность» также встречаются иные топонимы, связанные с наименованием отдельной области, полуострова, страны: «Кольской земли бесприютный клочок», «...в снегах Волоколамского шоссе».

Или такой пример:

*Катер шел за ним до Крыма следом,  
Развернулся, чтоб вернуться в порт* [7, с. 18].

Гидронимы в книге стихов Н. С. Фрийдмана «Неразрывность» представлены наименованиями рек (*Дунай*, *Днестр*) и заливов (*Кольский*):

*От Заполярья до Дуная  
Еще огромный фронт в огне,  
Но день немеркнувшего мая  
Уже стал виден на войне* [7, с. 22];

...Теперь дымами не горчат ветра,  
пожары не сжигают темень ночи  
и в городе у теплых вод Днестра  
живу, былой войны чернорабочий [7, с. 9].

В землянках возле **Кольского залива**,  
упрятав боль и скрыв от нас слезу,  
являлась молодой, нетерпеливой,  
веселую, в веснушках на носу [7, с. 30];

Гидроним *Днестр* происходит от двух составных частей: скифо-сарматского *дану* – вода, река и осетинского *-стр* – большой, великий. Следовательно, *Днестр* означает «*Большая река*».

Таким образом, в ономастическом пространстве фронтовой поэзии Н. С. Фридмана находим антропонимы (*Сидоренко, Шехтер, Коломанов, Николаев, Колышев, Синцов*), астионимы (*Москва, Берлин, Муста-Тунтури, Одесса*) и гидронимы (*Дунай, Днестр, Кольский залив*), которые расширяют творческий мир автора, говорят о его мировоззрении и переживаниях. Таким образом, в книге стихотворений Н. С. Фридмана «Неразрывность» отображено ономастическое пространство как бывшего Советского Союза, так и развивающегося Приднестровья.

### Цитированная литература

1. Хализев, В. Е. Теория литературы: учебник / В. Е. Хализев. – 4-е изд., испр. и

доп. – Москва : Высшая школа, 2004. – 438 с. – Текст : непосредственный.

2. Гадамер, Г.-Г. Актуальность прекрасного / Г.-Г. Гадамер. – Москва : Искусство, 1991. – 364 с. – Текст : непосредственный.

3. Бахтин, М. М. Проблемы поэтики Достоевского / М. М. Бахтин. – <https://bookzip.ru/> (дата обращения : 25.09.2023).– Текст : электронный.

4. Прохоров, А. М. Большой энциклопедический словарь / А. М. Прохоров. – Москва : Советская энциклопедия; Санкт-Петербург : Фонд «Ленинградская галерея», 2002. – 1628 с. – Текст : непосредственный.

5. Ахманова, О. С. Словарь лингвистических терминов / О. С. Ахманова. – 2-е изд. – Москва : Едиториал УРСС, 2004. – 571 с. – Текст : непосредственный.

6. Ефремова, Т. Ф. Новый словарь русского языка. Толково-словообразовательный / Т. Ф. Ефремова. – Москва : Русский язык, 2000. – 1804 с. – Текст : непосредственный.

7. Фридман, Н. С. Неразрывность / Н. С. Фридман. – Тирасполь : ИПО «Тирас-Информ», 1993. – 144 с. – Текст : непосредственный.

8. Суперанская, А. В. Современный словарь личных имен: Сравнение. Происхождение. Написание / А. В. Суперанская. – Москва : Айрис-пресс, 2005.

9. Лушникова, Г. И. Интертекстуальность художественного произведения : учебное пособие / Г. И. Лушникова. – Кемерово: КемГУ, 1995. – 82 с. – Текст : непосредственный.



## СПЕЦИФИКА РЕПРЕЗЕНТАЦИИ БИОМОРФНОГО ЭТНОКОДА В ПАРЕМИЯХ (НА МАТЕРИАЛЕ АНГЛИЙСКОГО И УКРАИНСКОГО ЯЗЫКОВ)

С. Я. Шульга

*Исследована специфика вербализации универсального и этноспецифического на фоне биоморфного кода в английском и украинском паремиологических корпусах на современном этапе. В результате сравнительно-типологического анализа был выявлен ряд изоморфных и алломорфных концептуальных признаков.*

**Ключевые слова:** паремия, биоморфный культурный код, концептуальный признак, метафора.

## BIOMORPHIC ETHNICITY CODE REPRESENTATION IN PAROEMIAS (BASED ON ENGLISH AND UKRAINIAN)

S. Ya. Shulga

*The article is an attempt to describe the representation of the biomorphic cultural code in the paroemiological corpora of Ukrainian and English at the modern stage. As the result of contrastive and typological analysis the common and distinctive conceptual features have been revealed in both comparable languages.*

**Keywords:** paroemia, biomorphic ethnicity code, conceptual feature, metaphor.

В основе мировосприятия каждого народа находится своя система предметных значений, социальных стереотипов, когнитивных схем, которые отражены в культурных национальных кодах, поэтому сознание всегда этнически предопределено. Лингвокультурный аспект научных исследований предполагает изучение последствий воздействия на языковую систему обычаев, обрядов, верований, быта, общей культуры и менталитета этноса. Прежде всего, это касается номинативных процессов, отдельных слоев лексики, а также паремиологии. Современные исследования входят в русло проблемы взаимосвязи языков и культур в целом тогда, когда речь

идет о свойстве языковых знаков кодировать и хранить в себе память о «порядке культуры» (по Р. Барту), о культурных кодах, транслирующих и аккумулирующих установки культуры, которые распознаются или бессознательно воспроизводятся лингвокультурой. Таким образом, *актуальность* исследования обусловлена необходимостью сопоставительно-типологического анализа репрезентации культурных этнокодов на материале паремий. *Цель* настоящей статьи заключается в попытке исследовать специфику вербализации универсального и этноспецифического на фоне биоморфного кода в английском и украинском паремиологических корпусах.

---

*Для цитирования:* Шульга, С. Я. Специфика репрезентации биоморфного этнокода в паремиях (на материале английского и украинского языков) / С. Я. Шульга. – Текст : электронный // Вестник Приднестровского государственного университета. Серия : Гуманитарные науки. – 2024. – № 1 (76). – С. 58–62. – URL: <http://spsu.ru/science/nauchno-izdatelskaya-deyatelnost/vestnik-pgu>.

В течение жизни человек сознательно интерпретирует человеческую деятельность, наблюдает и усваивает на собственном опыте различные формы поведения, а, следовательно, ссылаясь на значимость отдельных реалий, выстраивает собственный духовно-нравственный мир, в котором инструментом оценки действительности становится иерархия ценностей. Современные лингвисты (В. М. Телия, В. В. Красных) высказали мнение о том, что одним из средств сохранения достоинства народа с помощью языка является именно его паремнологический фонд [1, с. 19–30.]. Вместе с тем сами паремии следует рассматривать как микротексты, которые хранят и передают из поколения в поколение информацию о духовной и физической деятельности, а также культуре того или иного этноса.

В широком понимании «код культуры» содержит идею о знаковой систематизации материального и духовного мира человека (Д. Б. Гудков, Д. Б. Ковшова, В. В. Красных), а в узком – это система категорий и оценок, обусловленных опытом человека, культурой и поведением определенного этноса и репрезентированных в языковых системах, обрядах, верованиях и др. (А. А. Селиванова). В современных лингвистических концепциях прослежены тенденции к отражению специфики духовности, национального или общечеловеческого языкового явления, к антропоцентрической направленности научных исследований. Паремнологическая единица является носителем культурного кода, сохраняя информацию об истории, верованиях, обрядах и традициях этноса, представляя жизнь человека в мире духовной и предметно-бытовой среды.

Таким образом, современные исследования, а также фактический материал позволили выделить пять универсальных ключевых культурных кодов в паремоло-

гических корпусах английского и украинского языков:

1. ЧЕЛОВЕК КАК ФИЗИОЛОГИЧЕСКАЯ СУЩНОСТЬ (соматический код).

2. ЧЕЛОВЕК И ВРЕМЯ (временной и пространственный коды).

3. ЧЕЛОВЕК И БЫТ (предметный код).

4. ЧЕЛОВЕК И ПРИРОДА (биоморфный код).

5. ЧЕЛОВЕК И ЦЕННОСТИ (духовный код).

Связь биоморфного культурного кода ярко раскрывается сквозь призму этнических стереотипов. Биоморфным кодом культуры обозначают представления человека о мире относительно взаимоотношений с существами, всем живым. Он связан с жизнеспособными существами, которыми наполнена реальность. Кроме того, здесь четко отслеживается стереотипизация, и прежде всего этническая.

Биоморфная категория ЧЕЛОВЕК И ПРИРОДА связана с номинациями фауны и флоры.

Количественный показатель репрезентации украинских и английских паремий, построенных на метафорическом переосмыслении животного мира, является сравнительно продуктивным, однако убедительным представляется предположение, что в паремнологических фондах сопоставляемых языков доминируют ситуации в основном для обозначения особенностей характера и манер поведения человека, ассоциативно напоминающих то или иное существо, например: *укр. Витягни вовкові й зуби, та він апетит не загубить* → о человеческой ненасытности; *У ведмедя десять пісень і всі про мед* → о безразличии к окружению; *Не бачить сова, яка сама* → про самолюбование // *англ. There is more than one way to skin a cat* → о многообразии выбора; *What is good for goose is good for the gander* → об отношении к действительности; *There are*

*plenty more fish in the sea* → о взаимоотношениях между людьми; *You cannot make a silk purse out of a sow's ear* → о назначении вещей, явлений, событий и др.

Однако в украинском языке выделяются паремии, которые интерпретируют жизнь человека через домашних животных, что можно объяснить высокой степенью занятости этноса сельскохозяйственной деятельностью, а также проживанием в сельской местности, например: *Індик хвалився, та й у борщ понав* → о манере поведения; *Півневим* гребнем головы не розчешеш → о функциональном назначении предметов; *З курми спати лягай і з курми вставай* → об образе жизни; *Осел хоч багато подорожував, та все додому ослом вертав* → о характере, уровне интеллектуального развития; *Вола кличуть у гості не мед пити, а воду возити* → о хозяйственной деятельности; *З поганої віви хоч вовни жмут* → о пользе, выгоде чего-либо.

Анималистический образ не только способствует аллегорическому и метафорическому переосмыслению признаков, но и способствует экономии языковых средств, обеспечивая понятное и выразительное содержание паремии. Продуктивными в обоих языках являются паремии с лексемами: укр. *собака (нec)* // англ. *a dog*, однако такая выборка количественно репрезентативнее (68 / 3,6 % фиксаций украинского языка и 26 / 1,9 % фиксаций английского языка из 1853 и 1347 примеров соответственно). Так, в обоих языках можно найти паремии, описывающие ситуацию, когда какое-либо лицо попадает под влияние других и начинает подражать их типу поведения, например: укр. *Із собакою ляжеш, з блохами встанеш* // англ. *He who lies down with dogs, rises with fleas*. Мысль о том, что не стоит искать забот, когда все спокойно, или нужно скорее их обойти, отражена в таких конструкциях, как: укр. *Де два собаки кусаються, третій не лізь; Де собаки кусають-*

*ся нехай чужі не мішаються* // англ. *Let the sleeping dogs lie*. Идентичную образность приобрела и реализация мысли о том, что человеку трудно переучиться, а иногда и невозможно избавиться от старых привычек, манер поведения и др. Например: укр. *Старого собаку важко до ланцюга привчити* // англ. *You can't teach an old dog new tricks*.

Конгруэнтными по значению являются паремии, описывающие поведение, когда лицо угрожает, но эти угрозы обречены на поражение и никогда не осуществляются, например: укр. *Кожний собака гавкає, але не кожний кусається; Собака, яка гавкає, то вкусити не може* // англ. *Barking dogs seldom bite*. Коннотационно-смысловыми эквивалентами являются и такие паремии, как: укр. *Не той пес кусає, що гавкає, а той, що мовчить* = англ. *Beware of a silent dog* // укр. *Пес бреше на місяць, а він світить* = *Dogs bark, but the caravan goes on; The moon does not heed the barking of dogs* // укр. *Собаці собача й честь* // англ. *Good dog deserves a good bone*.

Примечательным в сопоставляемых языках является метафорическое осмысление благодаря зоонимам укр.: *собака (нec)* / англ.: *a dog*, которые передают:

а) взаимоотношения между людьми, в частности с указанием на общественные, семейные взаимоотношения, например: укр. *Свої собаки погризуться й полижуться;* // англ. *Dog does not eat dog; Two dogs over one bone seldom agree;*

б) черты характера человека с акцентом в основном на отрицательные коннотации, например: укр. *Злого пса і після смерті довго пам'ятають; Із жиру собака біситься; Бита собака не боїться палиці; В службі пс, а вдома свиня;* // англ. *Dog that fetches will carry; Scornful dogs will eat dirty puddings; Quarrelling dogs come halting home; The dog returns to his vomit.*

В результате исследования зафиксированы английские паремии, у которых

зооним а *dog* не имеет аналога в украинском языке, т. е. образная основа может оформляться другим зоонимом или прямой номинацией жизненной ситуации, например.: англ. *Better be the head of a dog than the tail of a lion* соотносится с такими украинскими паремиями, как: *Краще битися орлом, ніж жити зайцем; Краще нині горобець, як узавтра голубець; Краще синиця у жмені, ніж журавель у небі* // *Dog will not cry if you beat him with a bone* → *Не страши kota салом; Love me, love my dog* → *Любиш мене, люби і мої товариші; Dog smells his own first* → *Не викидай усіх палиць на чужих галиць.*

Осмысление паремиологических выражений, а также их образно-метафорическая и мотивационная структура обусловлены знанием традиций и культуры народа. Паремиологический фонд отличается восприятием и построением картины мира на фоне натурфилософских взглядов, персонификации и символики народа. Специфическое национальное видение человеческого бытия наблюдаем через восприятие растений как репрезентантов типичных характеристик, жизненного опыта, эмоций, событий и явлений.

Универсальным относительно паремий с лексическими единицами, которые номинируют растения в обоих сопоставляемых языках, является отображение следующей информации:

а) внешних признаков, черт характера человека, например: укр. *Яка трава, таке й сіно; Капуста-то гарна, та качан гнилий* // англ. *As like as two peas in a pod; Don't judge a tree by its bark;*

б) взаимоотношения между людьми, например: укр. *Яблука від яблуні далеко не падають; Вліз у чужу соломку, та й шелестить* // англ. *He that loves the tree loves the branches; The apple doesn't fall far from the tree; A rotten apple spoils the barrel;*

в) поведения в различных жизненных ситуациях и отношения к фактам

действительности, например: укр. *Нехай буде гречка, аби не суперечка; Без підливу і капуста не росте* // англ. *The grass is always greener on the other side of the fence; A drowning man will catch a straw; Ill weeds grow apace;*

г) условий достижения успеха, результативности, трудолюбия человека, например: укр. *На ледачій землі і трава не росте; На яблуні шишки не ростуть; Від одного удару дерево не впаде* // англ. *While the grass grows the horses starves; The higher the tree, the sweeter the plum; Every rose has its thorn;*

д) временных условий, ограниченных, своевременности в отношении разнообразной деятельности и явлений, например: *Як грушка достигне, то й сама з дерева впаде; Не в дощ, а в годину стіжок кладуть* // англ. *Make hay while the sun shines; Don't let the grass round your feet.*

В украинском языке в отличие от английского паремии с флоронимами отличаются семантико-синтаксической пропозицией совета, предостережения, например: укр. *Купи сад, вернеш гроші назад; Не йди в горох, бо там залізна баба сидить; Не вважай на врожай, а жито сій, – то хліб буде; Не вір гречці на цвіту, а вір у коморі; Не присувай соломи до вогню.*

Таким образом, биоморфный код культуры – это мировосприятие человека с помощью выделения, сопоставления определенных признаков, качеств живых существ с качествами человека, что отражает специфику национальной культуры, сознания. В результате исследования установлено, что вербализация универсального и этноспецифического на фоне биоморфного кода реализуется посредством следующих концептуальных признаков сравнения: особенностей характера, манеры поведения, взаимоотношений между людьми, условий достижения успеха, результативности,

трудолюбия человека, временных условий, ограничений, своевременности, отношения к окружающей среде, которые следует считать *изоморфными*. Общее выявлено во внешней и внутренней формах, в лексической вариативности, в плане содержания и выражения, в способности к метафоризации сопоставляемых единиц. *Алломорфность* этнокультурного своеобразия паремий реализуется в украинском паремиологическом корпусе через репрезентацию пропозиции совета, предостережения, а также изображения стиля и образа жизни, направленных на воспроизведение сельскохозяйственной деятельности человека, которая отражает стандартный этнический портрет трудолюбивых украинцев. В английском паремиологическом корпусе зафиксированы английские паремии, у которых зооним *a dog* не имеет аналога в украинском языке, т. е. образная основа может оформляться другим зоонимом или прямой номинацией жизненной ситуации. Отличительные особенности связаны со степенью частотности вербализации концептуальных признаков исследуемого этнокода. Ряд различий обусловлен историческим прошлым и настоящим, постоянным развитием и становлением языка и общества в целом.

Перспективами дальнейших исследований являются сопоставимо-типологическое исследование, комплексное изучение и описание психолингвистических, исторических, этнических, социокультурных

факторов развития и функционирования паремий украинского и английского языков.

### Цитированная литература

1. **Телия, В. Н.** Культурно-языковая компетенция: ее высокая вероятность и глубокая сокровенность в единицах фразеологического состава языка / В. Н. Телия. – Москва : Языки славянской культуры, 2004. – Текст : непосредственный.
2. **Гудков, Д. Б.** Телесный код русской культуры / Д. Б. Гудков, Д. Б. Ковшова. – Москва, 2007. – 288 с. – Текст : непосредственный.
3. **Malunga, Ch.** Organization Paremiology. A New Approach to Organizational Performance Improvement / Ch. Malunga. – London, 2017. – 150 p. – Текст : непосредственный.
4. **Савченко, Л. В.** Феномен етнокодів духовної культури у фразеології української мови: етимологічний та етнолінгвістичний аспекти : монографія / Л. В. Савченко. – Сімферополь, 2013. – 600 с. – Текст : непосредственный.
5. **Селіванова, О. О.** Нариси з української фразеології (психокогнітивний та етнокультурний аспекти) / О. О. Селіванова. – Київ, 2004. – 276 с. – Текст : непосредственный.
6. **Баранцев, К. Т.** Англо-український фразеологічний словник / К. Т. Баранцев. Київ : Знання, КОО, 2005. – 1056 с.– Текст : непосредственный.
7. The Oxford Dictionary of Proverbs. – URL: <http://www.oxfordreference.com/> (дата обращения: 5.09.2023). – Текст : электронный.



## РЕДУПЛИКАЦИЯ В ГРАММАТИЧЕСКОМ ФОРМООБРАЗОВАНИИ И В СТИЛИСТИЧЕСКОМ СЛОВООБРАЗОВАНИИ

О. В. Щукина

Определено понятие «редупликация». Описаны некоторые особенности редупликации в английском языке на фоне других языков. Обозначена роль редупликации как словообразовательного средства в грамматическом формообразовании и в стилистическом словообразовании.

**Ключевые слова:** редупликация, грамматическое значение, стилистическое словообразование, звукоподражание, обогащение словарного состава.

## REDUPLICATION IN STYLISTIC WORD FORMATION

O. V. Shchukina

The concept of reduplication is defined. Some features of reduplication in English compared to other languages are described. The role of reduplication as a word-formation device in stylistic word formation and creating new grammatical forms is outlined.

**Keywords:** reduplication, stylistic word formation, grammatical meaning, onomatopoeia, vocabulary enrichment.

Редупликация как способ пополнения словарного состава английского языка выступает в многообразии видов и функций. Данный процесс обычно не относят к основным словообразовательным средствам, однако динамика редупликации в англоязычном дискурсе обусловлена ее продуктивностью в интернет-коммуникации в качестве основы для образования неологизмов, а также новых грамматических форм уже известных слов.

При этом различие между повтором и редупликацией не всегда четко прослеживается. Эти два термина в некоторой степени пересекаются и иногда используются как синонимы в лингвистических исследованиях.

Обычно под редупликацией понимают морфологический процесс, который

включает в себя повторение фонологического материала, представляющего собой либо слово, либо часть основы или корня для достижения новой грамматической или семантической функции [1, p. 11].

Эти новые слова, содержащие удвоение начального слова либо состоящие из дважды повторенного слога (или же с более сложным типом удвоения), встречаются во многих языках:

*Roly-poly, willy-nilly, nimmi-pimmy* (в англ.);

*Fronfron, glonglon, zonzon* (во франц.);  
*тяп-ляп, шуры-муры, супер-пупер* (в русск.).

Наличие фонетических стилистических приемов и выразительных средств в дублируемых элементах наряду с чередованием

---

Для цитирования: Щукина, О. В. Редупликация в грамматическом формообразовании и в стилистическом словообразовании / О. В. Щукина. – Текст : электронный // Вестник Приднестровского государственного университета. Серия : Гуманитарные науки. – 2024. – № 1 (76). – С. 63–66. – URL: <http://spsu.ru/science/nauchno-izdatelskaya-deyatelnost/vestnik-pgu>.

звуков – частые, но не обязательные явления в редупликативах. «Редупликативы могут рифмоваться, но это не обязательно. Вероятно, в них представлена звуковая фигура, поскольку аллитерация (повторение согласных) и ассонанс (повторение гласных звуков) часто встречаются в слове или фразе, которые не сильно изменяются между своими частями...» [2].

Являясь общей чертой многих языков мира, редупликация играет важную роль в понимании структуры и эволюции языка. Необходимо отметить, что многие языки характеризуются наличием грамматической редупликации, прибегая к повторам для выражения нового грамматического значения слова. Так, частичная редупликация основы глагола используется для обозначения будущего времени в языке тагалог (tagalog) на Филиппинах: *l-um-akad* – ‘walk’, но *la-lakad* – ‘will walk’, либо *s-um-ulat* – ‘write,’ *su-sulat* – ‘will write.’ Полная редупликация используется для обозначения множества существительных в индонезийском языке бахаса, например: *anak* – ‘child’, но *anak anak* – ‘children’ [3].

В английском языке, как и в русском и французском, редупликация выступает как своего рода игра слов, приводящая к появлению стилистического новообразования. Неологизм со стилистическим заданием может явиться результатом процесса частичной или полной редупликации.

Как известно, процесс редупликации в английском языке в значительной степени непродуктивен с грамматической точки зрения. Английский не использует прием повторения слов для создания новых форм слов. Фактически английский – один из немногих языков, которые не используют дублирование как средство грамматического изменения слов.

К редупликативам неизбежно обращаются также авторы исследований в об-

ласти детской речи, детского стихотворчества, поскольку это один из основных детских приемов упрощения речи. Исследования показывают, что редупликация является общей закономерностью на самых ранних стадиях фонологического развития, которая чаще всего используется детьми, предпочитающими следовать многосложному, а не односложному ходу развития [4, р. 41]. Вторым наиболее частым случаем употребления редупликатов выступает ономотопия, поскольку в европейских языках большинство образований этого рода либо является «детскими словами», либо носит звукоподражательный характер.

В английском языке встречается ряд редупликаций, различных по звуковому составу, но однородных по построению, которые имеют экспрессивный характер и зафиксированы толковыми и другими словарями:

*helter-skelter, humpty-dumpty, hurdy-gurdy, hoh-nof, hatch-patch, hokey-pokey, hugger-mugger, hurry-scurry, horty-forty, hanky-panky, harum-skarum, nimini-primini, roly-poly, withy-nithy* и др. Эти образования принадлежат в основном разговорному стилю в различных его разновидностях и традициях. Многие из них возникли первоначально в сленге и аргоне, откуда проникли в общенародный язык. Часто рассматриваемые слова остаются за пределами нормы.

Недавние обновления Оксфордского словаря также включают ряд редупликатов:

*chop-chop, n.2: “bribery and corruption in public life”* («взятничество и коррупция в общественной жизни»);

*dandy-candy, n.: “brightly coloured or fancy sweets”* («яркие или необычные сладости»);

*woolly-pully in woolly, adj. and n.: “a woollen pullover sweater”* («шерстяной свитер-пуловер»).

Ученые предлагают различные классификации редупликации как словообразовательного средства. К основным видам относят контрастную, точную редупликацию, редупликацию с изменением согласного или гласного звука и так называемую *shm*-редупликацию.

Контрастная редупликация используется, когда мы хотим подчеркнуть прототипическое значение слова, и достаточно распространена в неформальном английском языке.

– *Would you like coffee with soya milk?*  
(«Вы хотите кофе с соевым молоком?»)

– *No, thanks. I want coffee with milk milk.* («Нет, спасибо. Я хочу кофе с молоком-молоком».)

Разнообразные примеры встречаем в описании реальных жизненных ситуаций, когда редупликанты становятся авторскими новообразованиями, созданными «на один раз». Например, как реакция на информацию о том, что магазин закрыт, у автора статьи возникает вопрос “*fermé ou fermé-fermé?*” (“*Closed or closed-closed (really closed)?*”, «закрыт или закрыт-закрыт?») [5].

Каждый из случаев контрастной редупликации выделяет какую-либо из характеристик повторяющегося элемента, иногда указывая на стереотипное значение. Например, в случае с *I'll make the tuna salad, and you make the salad-salad.* («Я приготовлю салат из тунца, а ты сделай салат-салат») редупликант призван выразить значение «обычный, зеленый салат»). Во фразе *It's yellow-yellow, not lemon-yellow* («Он желтый-желтый, не лимонно-желтый») подчеркивается значение «обычный, стандартный желтый».

Семантический эффект данной конструкции заключается в фокусировке денотата дублированного элемента на более четком, отграниченном, специализированном аспекте [6, p. 308].

Точная редупликация приводит к образованию слова, в котором две или даже три части совершенно одинаковые. В эту категорию чаще всего попадают детские слова, которые показывают, как дети изучали язык, но есть и другие примеры. Распространенный редупликант *Blah, blah, blah* («и так далее») используется для завершения предложения, когда вам не нужно быть определенным или когда тема скучна; *hush-hush* («секретный, тайный») передает значение «тайна, которая подлежит обсуждению с другими».

Редупликация с изменением согласного или гласного звука встречается в том случае, когда две части редупликанта не совсем одинаковые, но рифмуются друг с другом. К редупликации с чередованием звуков прибегают также и в рекламе, например, мороженое *tip-top*, ресторан *Киш-миш*, зоомагазин *Кис-кис*, шоколадный батончик *kit-kat*. Часто так образуются названия продуктов, например, *Tic Tac, Fruit Loops, Nutter Butters, Slim Jims, Kitkat* и т. д.

В словах типа *flip-flops* («летняя открытая обувь»), *willy-nilly* («волей-неволей»), *chit-chat* («дружеская, светская беседа») повторяющийся элемент выполняет интенсифицирующую функцию.

Наиболее необычным типом редупликации может выступать так называемая шм-редупликация (*Shm-Reduplication*), когда основное слово повторяется с заменой начальных звуков на сочетание «шм» («*shm*» или «*schm*»). Данная разновидность характерна как для английского, так и для русского языков.

Подобные формы часто используются, чтобы передать иронию, сарказм, скептицизм и шутки: *apple-shmapple; baby-shmaby; bagel-shmagel; breakfast-shmeakfast; fancy-schmancy; money-shmonev*. Всем известное *танцы-шманцы* – это пример так называемой шм-редупликации в русском языке. Чаще всего такие слова являются окказио-

нализмами, созданными в конкретном контексте «на один раз».

Таким образом, будучи не самым продуктивным способом словообразования в английском языке, редупликация играет важную роль в обогащении словарного запаса английского языка. Многообразие форм редупликации дает представление об актуальных процессах в современном словообразовании, а также способствует более глубокому познанию языка и анализу стилистических новообразований в развивающейся лексической системе.

### Цитированная литература

1. **Rubino, Carl.** Reduplication: Form, function, and distribution. – Текст: непосредственный // Bernhard Hurch (ed.), *Studies on reduplication*. – Berlin: Walter de Gruyter, 2005. – P. 1, 11–12, 15–16, 23.
  2. **Nordquist, R.** Reduplicative Words. – Текст : электронный // ThoughtCo. – 2023. – Apr. 5. – URL: [thoughtco.com/reduplicative-words-1692030](https://www.thoughtco.com/reduplicative-words-1692030).
  3. Encyclopedia Britannica. – URL: <https://www.britannica.com/topic/Austronesian-languages/Morphology-and-canonical-shape#ref604927>. – Текст : электронный.
  4. **Fee J., & Ingram, D.** Reduplication as a strategy of phonological development. – Текст : электронный // *Journal of Child Language*. – 1982 № 9 (1), 41–54. – URL: [doi:10.1017/S0305000900003603](https://doi.org/10.1017/S0305000900003603) (дата обращения: 28.10.2023).
  5. **Luu, C.** The nitty-gritty on reduplication: so good, you have to say it twice. JSTOR. – Текст : электронный // *Natural language and linguistic theory*. – 2016, October 26. – URL: <https://daily.jstor.org/the-nitty-gritty-on-reduplication-so-good-you-have-to-say-it-twice/> (дата обращения: 28.10.2023).
  6. **Ghomeshi J., Jackendoff R., Rosen N., Russell. K.** Contrastive Focus Reduplication in English (The Salad-Salad Paper). – Текст: электронный // *Natural Language & Linguistic Theory* 22. – 2004. – № 2. – P. 307–507. – URL: <http://www.jstor.org/stable/4048061> (дата обращения: 27.10.2023).
-

УДК 615.1:811.111'25:001.4

## ОСОБЕННОСТИ ПЕРЕВОДА ФАРМАЦЕВТИЧЕСКИХ ТЕКСТОВ С АНГЛИЙСКОГО ЯЗЫКА НА РУССКИЙ

Н. В. Зеленин, Т. В. Стаматова, М. М. Староверова

*Необходимость перевода документов, содержащих аналитико-нормативное описание медико-фармацевтической продукции, с английского языка на русский возрастает по мере развития фармацевтического рынка Приднестровья и активизации работы по обеспечению контроля качества лекарственных средств. Авторы рассматривают специфику построения англоязычного текста нормативных документов и анализируют некоторые трудности и особенности, связанные с переводом таких текстов.*

**Ключевые слова:** аналитико-нормативный документ, фармацевтический текст, фармацевтические термины, регистрационное досье лекарства, деловой и научный стиль речи, переводческие трансформации.

## FEATURES OF TRANSLATION PHARMACEUTICAL TEXTS FROM ENGLISH TO RUSSIAN

N. V. Zelenin, T. V. Stamatova, M. M. Staroverova

*The need to translate documents containing analytical and regulatory descriptions of medical and pharmaceutical products from English into Russian increases as the pharmaceutical market of Pridnestrovie develops and work is intensified to ensure quality control of medicines. The article discusses the specifics of constructing the English text of regulatory documents and analyzes some of the difficulties and features associated with the translation of such texts.*

**Keywords:** analytical and normative document, pharmaceutical text, pharmaceutical terms, drug registration dossier, business and scientific style of speech, translation transformations.

Контроль качества медико-фармацевтической продукции, поступившей на фармацевтический рынок Приднестровья по контрактам из стран дальнего зарубежья, связан с переводом большого количества англоязычных аналитико-нормативных документов, подтверждающих качество лекарственных препаратов. Один из проблемных вопросов, связанный с переводом текстов таких документов, вытекает из отсутствия единой устоявшейся и общепринятой системы терминологии в сфере контроля качества лекарств. Пере-

вод фармацевтических текстов является одним из самых востребованных и сложных видов перевода. Его значимость велика как для провизоров, так и для пациентов. Переводчику необходимо не только уметь владеть языками, с которых и на которые он переводит, но и иметь соответствующие фармацевтические и медицинские знания. Если переводчик не обладает требуемыми для перевода знаниями, то он должен иметь возможность проконсультироваться со специалистом-фармацевтом или медицинским работником по вопросам,

---

*Для цитирования:* Зеленин, Н. В. Особенности перевода фармацевтических текстов с английского языка на русский / Н. В. Зеленин, Т. В. Стаматова, М. М. Староверова – Текст : электронный // Вестник Приднестровского государственного университета. Серия : Гуманитарные науки. – 2024. – № 1 (76). – С. 67–76. – URL: <http://spsu.ru/science/nauchno-izdatelskaya-deyatelnost/vestnik-pgu>.



затрагивающим ту или иную тему. В аналитико-нормативных документах предприятий-производителей, регламентирующих качество лекарств, и в содержании аннотаций к лекарственным препаратам в зависимости от страны-производителя при описании качественных показателей лекарственных средств отмечаются разнообразные подходы к применению фармацевтических терминов и, соответственно, неоднобразный их перевод. Именно поэтому специалисту, занимающемуся переводом подобных документов, без понимания особенностей написания такого текста и фармацевтических знаний затруднительно переводить и трактовать термины, используемые в фармацевтических текстах.

Актуальность рассматриваемой темы связана с особенностями перевода фармацевтических текстов с английского языка на русский и обусловлена необходимостью совершенствования фармацевтического перевода, неуклонным ростом фармацевтического рынка, появлением в обороте новых лекарственных препаратов и методов их исследований. Вопросам, связанным с техникой перевода фармацевтических и медицинских текстов, посвящены работы таких ученых, как Н. Ю. Антонова, Т. Л. Владимирова, А. В. Добронравов, Е. А. Жукова, А. В. Иванищева, Т. В. Куркина, И. Б. Маслова, Л. Н. Пономаренко, Я. И. Рецкер, И. Филиппова и других. С точки зрения практической деятельности растет необходимость перевода нормативных документов, сопровождающих партии лекарств, без которых импорт и контроль качества препаратов невозможен. Таким образом, возрастает потребность в переводе отдельных фармакопейных статей и текстов фармацевтических нормативных документов с иностранных языков. Теоретическая значимость статьи заключается в том, что результаты исследования помогут практикующим переводчикам корректно и верно осуществлять перевод фармацев-

тических текстов, а результаты и выводы могут быть применены в образовательном процессе при проведении занятий со студентами, обучающимися в высших и средних специальных медицинских учебных заведениях по направлению «Фармация».

Исследование особенностей перевода аналитико-нормативных документов, представляемых для подтверждения качественных показателей лекарств, с английского языка на русский проводилось, исходя из накопленного практического опыта и в соотношении с текстами соответствующих статей Фармакопеи РФ. Это позволило выделить стиливые, лексические и грамматические особенности текстов с последующим аналитическим рассмотрением трудностей, возникающих при переводе. За основу были взяты главы «General texts», «General monographs» и «Monographs on dosage forms» из документа European Pharmacopoeia, Tenth Edition 2019 «General Notices», главы, а также аналитико-нормативные документы предприятий-производителей, сопровождающие партии лекарств и содержащие информацию об общих сведениях фармакопеи, стандартах, требованиях.

При переводе англоязычного фармацевтического текста, прежде всего, необходимо учитывать, что фармация рассматривается как наука, которая изучает способы и процессы производства, изготовления, анализа, исследования, хранения и отпуска пользователям лекарственных средств, а базой профессионального фармацевтического языка является система терминов, которая описывает лекарственные препараты и их воздействие на человека. Для корректного перевода необходимо понимать особенности построения фармацевтических текстов по видам и стилям с языковой точки зрения. В этом смысле применяется описательный вид (тип) текста и два стиля написания фармацевтических документов, из существующих пяти,

которые применяются в зависимости от содержания документа. От содержания документа зависит стиль написания, и соответственно, логика перевода документа, независимо от того, будет ли это регистрационное досье лекарственного препарата, инструкция по его применению или регламенты по производству и контролю качества препарата, статья фармакопеи или аналитическая нормативная документация по качественным показателям, включая краткую характеристику лекарственного средства и техническую документацию. Фармацевтические тексты обычно отражают особенности исполнения, связанные с применением официально-делового и научного стилей написания документов. Так, регистрационное досье, инструкции по применению лекарственного препарата и различные регламенты традиционно написаны с применением официально-делового стиля речи, а тексты статей фармакопеи, являющихся государственными стандартами, относятся к научному стилю речи.

Официально-деловой стиль определяет основу взаимоотношений в деловой сфере и направлен на обеспечение официально-деловых отношений специалистов. Официально-деловой стиль выражается в употреблении, как правило, безличных предложений, отличается официальностью и манерой изложения, не допускающей возможности двойного толкования и применения литературных приемов, украшающих изложение текста. Такому тексту присуща строгость способов построения предложений [1, с. 66].

Фармацевтические тексты содержат в различных сочетаниях как признаки, присущие официально-деловому стилю, так и элементы, характерные для научного стиля, которые близки по способу исполнения. Научный стиль написания, как и официально-деловой, предназначен для передачи научной информации соот-

ветствующим образом подготовленной и заинтересованной аудитории [2, с. 5]. Особенностью рассматриваемых стилей написания является высокая насыщенность терминами, т. е. словами или словосочетаниями, выражающими определенное понятие в специальной области знания или деятельности. Для них характерно применение заимствованных и интернациональных сокращений и аббревиатур, и образующихся от них производных слов [2, с. 8].

Официально-деловому и научному стилю речи присуще применение глаголов несовершенного вида, за исключением случаев, когда в Фармакопее в описательных текстах применяются времена группы Perfect. От них образуются формы настоящего времени, которые имеют вневременное обобщенное значение.

В научном стиле широко используются возвратные глаголы с суффиксом «ся» в страдательном (пассивном) залоге. Применение пассивной формы глагола объясняется тем, что при описании научного явления внимание сосредоточивается на нем самом, а не на производителе действия [2, с. 9]. С этой же целью в научных фармацевтических текстах также широко используются краткие страдательные причастия: текст проверен, испытание завершено [2, с. 9].

В официально-деловых и научных текстах не принято употреблять местоимение 1-го лица единственного числа *я*, его заменяют местоимением *мы* (авторское *мы*). Местоимения 3-го лица множественного числа в тексте являются, как правило, ослабленными, неопределенными или обобщенными [2, с. 9].

Существительные во множественном числе обычно используются для обозначения сорта или вида вещественных существительных или некоторых отвлеченных понятий, таких как мощност, емкость, а также понятий, выражающих

количественные показатели глубины, длины, теплоты [2, с. 9].

Рассматривая синтаксические особенности официально-делового и научного стилей, следует отметить, что современный деловой и научный стиль написания документов характеризуется частым применением безличных предложений, так как в современной официальной речи личная манера изложения уступила место безличной [2, с. 10].

При переводе англоязычных фармацевтических текстов следует учитывать, что англо-саксонский деловой стиль предполагает наличие ряда стилистико-грамматических конструкций, которые чужды русскому языку. Это, прежде всего, выражается в том, что англоязычный текст отличается широким применением личных глагольных форм, в то время как характерной чертой русскоязычного официального и научного текста является употребление безличных или неопределенно-личных оборотов [3, с. 129].

В англоязычных научных текстах описательного характера обычное действие часто выражается глаголом в будущем времени. Еще одной отличительной чертой англоязычного научного текста является употребление пассивных оборотов, в то время как для русского языка страдательный залог не характерен [3, с. 129].

Авторы англоязычных научных статей широко используют различные сокращения, абсолютно неупотребительные в русском языке. Кроме того, в англоязычном фармацевтическом тексте встречаются слова или выражения, имеющие иное образно-смысловое содержание, не принятое в русском языке [4, с. 3]. Так, в английском языке подлежащее в предложении как субъект или объект действия обычно выражается неодушевленным существительным значительно чаще, чем в русском, что не соответствует нормам русского языка

[4, с. 130]. Характерным для медицинских и фармацевтических текстов является частое употребление в роли определений существительных, образующих двух- и трехчленные цепочки [5, с. 130].

Обобщив изложенный выше материал, можно сделать вывод о том, что стилистические особенности в русском и английском языках разнятся, но некоторые из них являются общими. Так, например, в фармацевтических текстах на русском и английском языках используются термины, безличные формы глаголов, общенаучная и общеупотребительная официальная лексика, сложные грамматические конструкции с разными типами союзов. Наличие указанных выше различий в языковой сфере приводит к появлению проблем при переводе фармацевтических текстов. Рассмотрим некоторые из наиболее часто встречающихся трудностей перевода.

Первое, на что специалисту надо обращать внимание при работе с фармацевтическими текстами, – это корректный перевод терминов, аббревиатур и сокращений. Современная фармацевтическая терминология представляет собой одну из самых специфических терминологических систем, основанную на традиционном использовании латинского языка, который до сих пор продолжает выполнять важную роль в практике врачей, фармацевтов, биологов и других специалистов [4, с. 4]. В профессиональном языке провизора специальные выражения употребляются на латинском языке, органы и части человеческого тела, названия лекарств имеют латинские или латинизированные названия. Рецепты выписываются по универсальным правилам с использованием латинского языка. Еще одним фактором расширения применения терминологии в той или иной области фармации является активное внедрение в практику обращения лекарственных средств терминов-англицизмов, которые можно встретить

в нормативной документации по описанию качественных и количественных показателей лекарственных средств, в фармацевтической химии и в сфере управления медицины и фармации.

При переводе сокращений и аббревиатур необходимо учитывать, что аббревиатуры являются важной частью лексики не только в фармацевтике, но и во многих медицинских текстах. В английском языке существует развитая система сокращений и аббревиатур, что становится проблемой при поиске соответствующих эквивалентов аббревиатур в русском языке. Это приводит к тому, что специалисты, не найдя соответствующего эквивалента и не имея права придумывать собственные сокращения по принципу аналогии, прибегают к возможностям описательного перевода [6, с. 11]. В современном английском языке наблюдается тенденция к сокращению любого термина. В русском языке не принято широко применять аббревиатуры, поэтому то, что называется термином в русском языке, в английском превращается в аббревиатуру. Rx “Prescription” «препараты рецептурного отпуска», FPP “Finish pharmaceutical product” переводится как «готовое лекарственное средство» [7, с. 302].

Из практики перевода отмечаем, что некоторые термины, наиболее часто встречающиеся в текстах, имеют устойчивые переводные значения. Например, можно выделить такие часто встречающиеся термины, сокращения и аббревиатуры, как: “assay” – «количественный анализ», API, “active pharmaceutical ingredient” – активный фармацевтический ингредиент, “capsule shell” [9] – оболочка капсулы [8], “water-bath” [9] – водяная баня [8], “vaccine strain” [9] – вакцинный штамм [8].

В фармацевтических текстах терминология относится к разным частям речи, но, как правило, преобладают термины-существительные test, apparatus, sample, volume 200, mass, в том числе двухкомпонентные

(dosage form – лекарственная форма) и трехкомпонентные (cod liver oil – рыбий жир). Кроме того, нередко встречаются термины-глаголы (prescribe – прописывать).

В целом терминология Европейской Фармакопеи имеет разнородный характер и включает часто применяемые термины:

а) описывающие фармацевтические методы, средства и процедуры: relate, request test, sample, suction, torque test, dilute, method;

б) описывающие предмет фармацевтики – вещества, среды и пр.: active substance, tincture, solvent, washy, solution, material;

в) описывающие структуру Фармакопеи – monographs on dosage forms, general monograph, monograph, pharmacopoeia.

Практически во всех случаях приведенные выше термины переводятся одинаковыми словами. Вместе с тем некоторые термины, например cap, test, apparatus не во всех случаях переводятся одинаково. Так, термин cap имеет три перевода – «колпачок», «крышка», «наконечник». У термина test существует как минимум два разных перевода: «испытание» и наиболее часто применяемый вариант – «анализ». Кроме того, в зависимости от словосочетания он может иметь значение «методика», например relevant identification test. Таким образом, у термина test, как и у многих других, могут быть разные значения. Термин apparatus переводится как «аппарат», «прибор», «установка», а в словосочетании paddle apparatus как «лопастная мешалка». В последнем случае слово функционирует в составе термина-словосочетания, следовательно, этот вариант перевода относится к словосочетанию, а не к самому слову apparatus. Также у термина apparatus могут быть варианты соответствия для одного и того же значения. Глава Европейской Фармакопеи под названием “General Notices” в разделе 1.5 содержит перечень аббревиатур,

применяемых в фармакопейных статьях. Анализ оригинала и перевода показывает лексические особенности перевода аббревиатур. Определено, что практически все аббревиатуры на английском языке имеют соответствующие эквиваленты в русском: absorbance – оптическая плотность, Ar Relative atomic mass [9] – (А.м.Аг) Относительная атомная масса [8], Bp – Boiling point [9] – (Т.К.бп) Температура кипения [8], CRS Chemical reference substance – (CRS) Стандартный образец химического вещества [8]. Из рассмотренного материала видно, что при переводе сохраняется изначальная английская форма аббревиатуры, заключенная в скобки.

При переводе некоторых аббревиатур используются такие лексические приемы, как добавление, опущение, описательный перевод и смысловое развитие (модуляция). Например, symptoms of toxicity [9] – токсическая реакция (опущение), causes [9] – способно вызвать [8] (добавление), rock forming unit sorplaque-forming units [9] «бляшкообразующая единица или бляшкообразующее число [8] (описательный перевод), specified pathogen-free [9] – коллекции микроорганизмов без специфических патогенов [8] (модуляция). В целом можно сделать вывод, что в силу определенного постоянства и при наличии у специалиста опыта и профессиональных знаний аббревиатуры не вызывают особых сложностей при переводе на русский язык.

Одной из распространенных и часто встречаемых трудностей является правильный перевод единиц измерения. В текстах встречаются единицы измерения, значения которых иногда необходимо переводить или пересчитывать, при этом важно учитывать и национальные стандарты, принятые в той или иной стране. Как показывает практика, системы измерения в ряде стран различаются, поэтому такие особенности следует принимать во внимание при переводе или пересчете по-

добных показателей. При этом нужно помнить, что при переводе единиц измерения имена существительные количественно доминируют над глаголами. В подобных случаях предпочтение отдается пассивным конструкциям и неличным формам глагола, что позволяет сделать описание процесса более полным и выбрать объективный стиль изложения материала. В таких текстах широко применяются времена Present Indefinite, Past Indefinite и Present Perfect. Времена группы Indefinite в соответствии с грамматическим предназначением соответствуют главной цели текста, направленной на донесение информации до пользователя [6, с. 12]. Перевод единиц измерения осуществляется в соответствии с принятыми правилами. В процессе анализа содержания переведенных текстов определено, что все единицы измерения и их показатели при переводе на русский язык остаются эквивалентными и неизменными, меняется только их написание. Приведем пример: Unless otherwise prescribed, determine the loss on drying on 2.00–5.00 g of the comminuted herbal drug and dry at 105 °C for 2 h – Если не указано иное, определяют потери при сушке 2,00–5,00 г измельченного растительного препарата и высушивают при температуре 105 °C в течение 2 ч [9, с. 16].

Особое внимание в процессе работы с текстом необходимо обращать на перевод фразовых глаголов. В английском языке много фразовых глаголов, смысл которых также очень важно правильно передать, потому что многие из них идиоматичны. При переводе с нарушением единства фразового глагола теряется смысл всего высказывания. Это такие глаголы, как to give off – выделять, испускать запах (цвет), to check in – регистрироваться, to check off – огораживать и т. д. [6, с. 11].

Нередко структура английского предложения в фармацевтическом тексте содержит сложные грамматические конструкции,



связанные с инфинитивными и причастными оборотами, что затрудняет определение логического ударения в предложении. Все это приводит к возникновению неоднозначности трактовки переводимого текста [7, с. 310]. Переводимую информацию необходимо передавать объективно, поэтому нужно следить за тем, чтобы строение грамматических структур было правильным и легко воспринимаемым. Связи между частями предложения, предложениями в абзаце и между абзацами, как правило, выражаются посредством большого числа союзов, союзных слов (and, as, if, than, then, or, nor). Широко используются двойные союзы: as...as, whether...or, both... [6, с. 12]. Таким образом, к трудностям и особенностям перевода фармацевтических текстов относится корректное переложение смысла терминов, единиц измерения, аббревиатур, англицизмов, а также сложных грамматических конструкций.

При переводе следует учитывать стилистические особенности, присущие фармацевтическим текстам на английском языке. В тексте оригинала на английском языке отмечаются стилистические особенности, которые выражаются в том, что в предложениях часто используются:

- глаголы в повелительном наклонении, т. е. глаголы, побуждающие к действию: add, shake, titrate [9];

- научные термины: sodium thiosulfate, conical flask, starch solution, formaldehyde solution, zink hollow cathode lamp [9];

- названия единиц измерения: “mL”, “mg”, “g”, “mL/ min”, “nm”, “ppm”, “m”, “mm”, “percent”, “°C” [9];

- даты, номера, другие числовые данные, ссылки на другие источники уточнений: “01/2017:0776”, “(2.2.23, Method I)”, “see Tests 2.4.4” [9];

- сложные грамматические конструкции;

- фразовые глаголы: “to carry out”, “to contain of”, “to dilute with”, “to titrate with”, “to comply with”, “to dissolve in” [9];

- атрибутивные конструкции: “the freshly prepared solution”, “iodinated potassium iodide solution”, “faint persistent yellow colour”, “wide-bore fused silica”, “flow rate”, “silver nitrate solution” [9];

- полные формы слов, таких как “do not”, “is not” (вместо сокращенных форм “don’t”, “isn’t”) [9];

- временные формы Present Simple, Present Perfect (“the substance to be examined to which 0,2 mL of selenium standard solution (100 ppm Se) R has been added”) [9];

- повторы и одинаково построенные предложения;

- Passive Voice: “is detected”, “is examined”, “has been prepared”, “is used” [9].

- общеупотребительная лексика: “texts”, “purpose”, “event”, “to apply”, “to depend”, “certain” [9].

Также стилистическими особенностями фармацевтических текстов на английском языке являются отсутствие эмоциональной окраски (все предложения понятны и информативны) и структурированный текст (информация дается блоками, формируя структуру), наличие разделов, подразделов способствует навигации по статьям.

Как известно, грамматический строй русского языка отличается от грамматического строя английского языка, поэтому допускается разница в стилистических характеристиках текстов.

При переложении английского текста на русский язык к стилистическим особенностям перевода относится следующее:

- текст написан преимущественно в настоящем времени;

- применяют сложносочиненные и сложноподчиненные предложения, описывающие характеристики веществ, их тестирование и методики приготовления;

- для процесса, описывающего получение вещества, используют глаголы в форме множественного числа 3-го лица:

«К 6,0 г вещества добавляют 10 мл раствора формальдегида R», «постепенно осторожно добавляют 2 мл соляной кислоты R», «растворяют 10 г в воде R и доводят до 100 мл тем же растворителем», «доводят 1,0 мл испытуемого раствора до 100,0 мл гептаном R» [8];

– общеупотребительная лексика: условия, оценивать, вода, включать [8];

– использование таких терминов, как раствор, титрование, индикатор, тонкослойная хроматография, соль натрия, суспензия, примесь [8];

– упоминание источников: «2.2.2», «Методика I, 2.2.1», «см. „Показатели“» [8];

– наличие единиц измерения: %, °C, г, мл, мин, мл/мин, ч [8];

– структурированный текст (информация описывается по блокам, формируя структуру и облегчая восприятие текста);

– повторы и одинаково построенные предложения;

– предложения с причастными и деепричастными оборотами. Таким образом, можно сделать вывод, что и оригинал, и перевод отражают особенности официально-делового и научного стилей.

Практика и опыт работы авторов статьи позволяют отметить, что при переводе фармацевтических текстов приходится обращаться к применению различного рода переводческих трансформаций, которые представляют собой определенные приемы перевода, предполагающие преобразование переводимого текста с языка оригинала на текст языка перевода, когда, исходя из контекста, не представляется возможным найти точного лексического соответствия. Трансформации бывают лексическими и грамматическими.

Лексические трансформации представляют собой отклонение при переводе от словарных соответствий путем замены отдельных слов исходного языка на слова,

присущие переводному языку и не являющиеся их эквивалентами.

Грамматические трансформации связаны с перестройкой предложения, изменением его структуры и с заменой синтаксического и морфологического порядка. В теории перевода существует определенная классификация трансформаций, которую в настоящей статье рассматривать не будем. Практика переводческой работы с фармацевтическими текстами показывает, что наиболее часто применяемыми грамматическими трансформациями являются: замена формы слова и изменение порядка слов. Периодически используются грамматические трансформации, связанные с заменой части речи, членением предложения, заменой члена предложения, изменением структуры предложения.

Лексические переводческие трансформации многообразны, каждая имеет свои особенности перевода. Прежде всего рассмотрим часто используемую лексическую трансформацию – добавление. Добавления некоторых слов в тексте перевода не влекут за собой сильного изменения предложения или его смысла. Иногда в тексте на английском языке встречаются фразы, которые понятны и без добавлений, но по правилам русского языка необходимо наличие дополнительных слов. Например, “at 37 °C” [9] – «при температуре 37 °C» [8]. Бывают случаи, когда добавление некоторого количества слов в тексте перевода необходимо для того, чтобы уточнить о чем-то или напомнить. Например, “the requirement softensity” [9] – «требования по плотности материала» [8], “the shaft” [9] – «вращающийся металлический вал, на который крепится корзинка» [8].

Еще одной часто используемой лексической трансформацией является конкретизация. Частая конкретизация значения в переводе обусловлена тем, что в английском языке большинство слов имеют много

значений, а в русском тексте необходимо более конкретно выражать мысль. Приведем несколько примеров конкретизации значения: “the unit” – «единица лекарственной формы», “fragments” – «фрагменты», “cloth” – «сетка», “shaft” – «вал» [8].

В практике перевода отмечается много случаев применения такого приема, как описательный перевод. Например, “evaporation cap” [9] – «крышка, предохраняющая от испарения» [8], “powder edherbal drugs” [9] – «лекарственное растительное сырье в виде порошка» [8], “the raising and lowering device” [9] – «механизм, осуществляющий подъем-опускание» [8].

Наименее используемые лексические трансформации – целостное преобразование, опущение, калькирование, модуляция и генерализация значения.

Заслуживают рассмотрения и грамматические трансформации как периодически возникающие особенности перевода, в частности при переводе фармакопейных статей. Определено, что наиболее используемой грамматической трансформацией является изменение формы слова, которое обычно происходит в пассивных конструкциях, т. е. при переводе пассивная форма меняется на активную или наоборот: “The test is carried out using three such apparatuses each containing a single sample” [9] – «Испытание выполняют, используя три таких прибора, в каждый помещают отдельный образец» [8]. Пример замены формы активного залога на пассивную форму: “Its parallel sides coincide with the ends of the cylinder” [9] – «Их параллельные стороны совмещены» [8]. Так как грамматические строи английского и русского языков отличаются, в переводе неизбежно изменение порядка слов, что происходит довольно часто. Например, “Examine the samples after the period prescribed in the monograph” [9] – «По истечении времени, указанного в фармакопейной статье, исследуют образцы» [8]. Иногда меняется порядок слов, определя-

ющих какое-то главное существительное, обычно в атрибутивных конструкциях в английском языке. Например, “capsule shell” – «оболочка капсулы», “a woven stainless steel wire cloth” – «сетка из проволоки из нержавеющей стали».

Помимо изменения формы глагола может изменяться форма множественного числа на форму единственного числа и наоборот. Например, “drawings” – «изображение», “registry number cas” – «регистрационные номера».

Как показал анализ, при переводе на русский язык, происходит замена части речи, например, глагола на существительное: “to determine” – «для определения», “to obtain” – «до получения». Встречаются и другие замены: “for heating” – «нагревающего» (замена существительного на причастие), “submerged” – «погружение» (замена прилагательного на существительное), “to be inverted” – «переворачивать» (замена прилагательного на глагол).

Так как английский язык более компактный, то при переводе на русский язык предложение может оказаться длиннее и больше по количеству слов. Чтобы текст на русском языке не казался сложным для восприятия, существует такой прием, как членение предложения, т. е. разделение длинного предложения на несколько коротких, с сохранением первоначального смысла.

Применяется и такая грамматическая трансформация, как замена члена предложения, например, замена союза второстепенного члена предложения, связующего части предложения, на обстоятельство действия: “and” [10] – «далее» [11]; замена обстоятельства на определение: “in diameter” [9] – «диаметром» [8].

В заключение отметим, что при переводе фармацевтических текстов (инструкций и аннотаций к лекарствам, аналитико-нормативных документов по качеству лекарств, фармакопейных статей, рекламных материалов) следует учитывать, кто выступает

в качестве пользователя данного перевода. Это может быть пациент или врач, провизор, проводящий контроль качества лекарств, поступающих на фармацевтический рынок, или специалист по рекламе. Исходя из этого знания, стоит выбирать тактику перевода. Во многих случаях может быть применен прием описательного перевода. Вместе с тем в текстах маркетинговой направленности целесообразно выделить экспрессивность, с помощью которой удерживается внимание пользователя. Для этого допустимо использование экспрессивных грамматических и лексических структур. Однако перевод рецептурных текстов, аннотаций к лекарствам, аналитико-нормативных документов, кроме понимания ответственности за качество переведенного материала, требует еще от переводчика обладания глубокими фармацевтическими и медицинскими знаниями, учета особенностей перевода.

### Цитированная литература

1. Жукова, Е. А. Особенности официально-делового стиля / Е. А. Жукова. – Текст : непосредственный // Вестник Московского информационно-технологического университета – Московского архитектурно-строительного института. – 2018. – № 1. – С. 65–67.
2. Зеленин, Н. В., Деловой английский язык для экономистов : учебно-методическое пособие // Н. В. Зеленин, М. М. Староверова. – Тирасполь : Изд-во Приднестр. ун-та, 2019. – 152 с. – Текст : непосредственный.
3. Карацева, Н. В. Структурные и стилистические особенности научного медицинского текста / Н. В. Карацева, М. В. Кожухов. – Текст : непосредственный // Университетские чтения – 2015: материалы научно-методических чтений ПГЛУ, Пятигорск, 13–14 января 2015 года. – Пятигорск : Пятигорский государственный лингвистический университет, 2015. – С. 118–122.
4. Зеленин, Н. В. Английский профессиональный язык для фармацевтов : учебно-методическое пособие / Н. В. Зеленин, М. М. Староверова, Т. В. Стаматова, В. Ф. Торлак. – Тирасполь : Изд-во Приднестр. ун-та, 2022. – С. 166. – Текст : непосредственный.
5. Пономаренко, Л. Н. Лингвостилистические особенности медицинских текстов в переводческом аспекте / Л. Н. Пономаренко, Е. А. Мишутинская, И. С. Злобина. – Текст : непосредственный // Гуманитарная парадигма. – 2018. – № 1(4). – С. 9–14.
6. Ширинян, М. В. Трудности медицинского перевода и способы их преодоления при обучении студентов неязыковых вузов / М. В. Ширинян, С. В. Шустова. – Текст : непосредственный // Язык и культура. – 2018. – № 43. – С. 295–316.
7. Микова, С. С. Теория и практика письменного перевода : учебное пособие / С. С. Микова, В. В. Антонова, Е. В. Штырина. – Москва : РУДН, 2013. – 328 с. – Текст : непосредственный.
8. Государственная Фармакопея Российской Федерации. – XIV издание / Министерство здравоохранения Российской Федерации. – Москва, 2018. – Текст : непосредственный.
9. The European Pharmacopoeia / The European Directorate for the Quality of Medicines & HealthCare of the Council of Europe. – Strasbourg, 2019. – 10-th edition. Volume 1. – 4370 p. – URL: <https://www.pharmaceuticalsky.com/2021/04/online-european-pharmacopoeia.html> (дата обращения : 10.03.2023). – Текст : электронный.
10. Hornby, A. S. Oxford Advanced Learner's Dictionary of Current English / Oxford: Oxford University Press. – 1982. – Текст : непосредственный.
11. Мюллер, В. К. Большой англо-русский и русско-английский словарь. – Москва : ЭКСМО, 2009. – Текст : непосредственный.

# ПЕДАГОГИКА И ПСИХОЛОГИЯ

УДК 378.147

## НЕКОТОРЫЕ ОСОБЕННОСТИ ЯЗЫКОВОГО ОБРАЗОВАНИЯ СТУДЕНТОВ ПЕДАГОГИЧЕСКОЙ НАПРАВЛЕННОСТИ В ПРИДНЕСТРОВСКОМ УНИВЕРСИТЕТЕ

*Л. И. Васильева*

*Рассматриваются вопросы, связанные с методической системой преподавания лингвистических дисциплин будущим педагогам и психологам в Приднестровском университете, выделены основные направления деятельности кафедры, связанные с формированием коммуникативной компетенции будущих педагогов. В процессе обучения важным представляется выявление специфики преподавания дисциплин, эффективных приемов, способов актуализации языкового материала.*

**Ключевые слова:** *методическая система, коммуникативная направленность, коммуникативно-деятельностный подход, лично ориентированный подход, сопоставительно-типологический метод, принцип вариативности в содержании, принцип аспектного подхода, принцип активной коммуникации.*

## SOME FEATURES OF THE LANGUAGE EDUCATION OF PEDAGOGICAL STUDENTS AT THE PRIDNESTROVIAN UNIVERSITY

*L. I. Vasilyeva*

*The article deals with issues related to the methodological system of teaching linguistic disciplines to future teachers and psychologists at the Pridnestrovian University, highlights the main activities of the department aimed at the formation of the communicative competence of future teachers. In the learning process, it is important to identify the specifics of teaching disciplines, effective techniques, ways of updating language material.*

**Keywords:** *methodological system, communicative orientation, communicative-activity approach, personality-oriented approach, comparative-typological method, the principle of variability in content, the principle of aspect approach, the principle of active communication.*

Современные тенденции в подготовке специалистов обусловлены рядом серьезных противоречий – между увеличивающимся объемом научной информации и традиционной педагогической системой; между растущими требованиями

*Для цитирования: Васильева, Л. И. Некоторые особенности языкового образования студентов педагогической направленности в Приднестровском университете / Л. И. Васильева. – Текст : электронный // Вестник Приднестровского государственного университета. Серия : Гуманитарные науки. – 2024. – № 1 (76). – С. 77–83. – URL: <http://spsu.ru/science/nauchno-izdatelskaya-deyatelnost/vestnik-pgu>.*



к профессионализму выпускников вуза и недостаточным уровнем их квалификации. Устранение противоречия предполагает совершенствование образования на основе анализа педагогической реальности, переосмысления накопленного опыта, т. е. образование, ориентированное на результат, на высокопрофессионального выпускника, конкурентоспособного, стремящегося к саморазвитию.

В Приднестровье функционирует система высшего образования, ориентированная на российские и мировые стандарты. Приднестровский государственный университет (ПГУ) – единственный вуз в республике, который ведет подготовку педагогических кадров для всей системы образования, для учреждений образования всех уровней и типов. Центром педагогического и психолого-педагогического образования является факультет педагогики и психологии, реализующий программы подготовки учителей начальных классов, работников системы дошкольного образования, дефектологов, психологов, социальных педагогов.

Важной составляющей такой подготовки является языковое образование, формирование у студентов коммуникативной компетенции. В ПГУ уже 40 лет этим занимается кафедра родного языка и литературы в начальной школе, участвующая в подготовке учителей начальных классов, работников сферы дошкольного образования, социальных педагогов, психологов, дефектологов – всех специальностей и профилей дневной и заочной форм обучения факультета педагогики и психологии. Таким образом, в поле деятельности кафедры около двух тысяч студентов.

Русский язык является функционально первым среди трех официальных языков республики – русского, молдавского и украинского. Однако в большинстве своем жители Приднестровья являются носителями массового координативного би-

лингвизма. В условиях поликультурности республики использование русского языка ориентировано, с одной стороны, на его сохранение как национального достояния с более чем тысячелетней историей, с другой – на активное изучение и повседневное употребление как средства общения и орудия интернационализации.

Этот постулат и лежит в основе деятельности кафедры. Организационно она была оформлена в 1983 году. Сегодня на кафедре работают шесть преподавателей – четыре доцента, старший преподаватель и преподаватель, среди которых: советник Российской академии естественных наук, заместитель директора Приднестровского научного центра Российской академии образования кандидат педагогических наук доцент Л. И. Васильева, ведущий научный сотрудник научно-исследовательской лаборатории «Психолого-педагогическое проектирование» ПНЦ РАО, кандидат педагогических наук доцент М. Г. Вахницкая.

Кафедра проводит исследования в области преподавания современного русского языка в русской аудитории, преподавания русского языка и культуры речи, преподавания методики обучения языку и литературе в начальной школе будущим педагогам, психологам.

Процесс модернизации российского, а вслед за ним и приднестровского образования, переход на новые стандарты образования выдвигает определенные требования к компетентности современного учителя, педагога, психолога. Основная его характеристика – речевое поведение, главное умение – умение общаться. Богатство, разнообразие, доказательность речи, обобщенное умение построить речевое высказывание у будущих учителей начальных классов формируется при изучении всего курса современного русского языка.

Преподавание современного русского языка и методики его преподавания

в начальной школе на факультете педагогики и психологии как одно из направлений работы кафедры предопределило научно-методические исследования по теме «История развития и функционирование лексико-грамматической системы русского языка». Их цель – выявление методической концепции преподавания всех разделов современного русского языка будущим учителям начальных классов, которая была бы наиболее эффективной.

Системный и комплексный подходы требуют выделения стержневого начала, формирующего единую систему знаний на базе разностороннего обоснования предмета методического исследования. Конечная цель обучения языку – освоение коммуникативной деятельности, поэтому языковедческие факторы являются организующими. Лингвистические данные, получаемые в ходе исследований, подвергаются дидактической обработке: определяются технологии обучения, обеспечивающие не поуровневое, а целостное формирование языковой личности, что позволит ей в дальнейшем реализовывать себя в любом речевом поступке, объединяя все его составляющие: строительный материал и инструментарий, образ и проект, мотив и цель [1].

Субъект-субъектный характер современного учебного процесса предполагает коммуникативное лидерство учителя, тогда как подготовка даже учителей-филологов пришла в противоречие с теми требованиями и условиями, которые диктует современная средняя школа: коммуникативная ориентация школьного курса русского языка не соответствует традиционному системно-описательному характеру преподавания этого предмета в вузе. Исходя из этого, кафедра понимает необходимость усиления именно мотивационно-прагматического уровня в формировании языковой личности учителя начальных классов, что требует не

столько изменения содержания образования и введения новых курсов, сколько выстраивания преподавания современного русского языка на основе коммуникативной и профессиональной направленности.

Коммуникативный подход, утвердившийся в зарубежной и российской теории, предполагающий усвоение языка непосредственно в функции общения, существенно изменил методические ориентации преподавателей кафедры. Одним из ключевых понятий данного подхода выступает коммуникативная компетенция, отражающая способность будущего учителя к профессиональному общению. В условиях высшей школы эта компетенция часто воспринимается как сопутствующая, «обслуживающая» формирование у студентов лингвистической и языковой компетенции. Однако именно в процессе коммуникации студенты овладевают и педагогическим тактом, и культурой общения, и этикой взаимоотношений, и, самое главное, способностью строить собственную методическую систему учителя, преподающего русский язык на основе коммуникативно-деятельностного подхода [2].

В своих научно-методических изысканиях кафедра ориентируется на наблюдаемую в языкознании тенденцию к изучению функциональной стороны языка, обусловленную как теоретическими причинами, так и чисто прагматическими целями: усиление функционально-семантической составляющей при изучении языковых единиц находится в полном соответствии с практической направленностью обучения русскому языку на педагогических факультетах. Современный вузовский курс русского языка должен иметь познавательную-практическую направленность, т. е. давать знания о языке и речи и формировать различные языковые и речевые умения.

Таким образом, основными задачами преподавания современного русского языка в методической системе кафедры являются:

1) изучение системы языка в связи с его основными функциями;

2) построение системы заданий, учитывающей формирование лингвистической, языковой и речевой компетенций студентов;

3) построение учебного процесса с учетом взаимосвязи обучающихся и обучаемых, средств обучения, его содержания, используемых приемов.

Другое направление деятельности кафедры – преподавание официального русского языка в молдавской аудитории. Учебный процесс преподавания русского языка в нерусской аудитории строится на концептуальной основе синтеза интегрированного, компетентностного, коммуникативно-деятельностного, личностно ориентированного подходов в обучении.

Интеграция позволяет объединить структурные элементы знаний, формируя целостную картину мира. Интегрированные знания развивают интеллектуальные способности, формируют умения обобщать материал, мыслить целостными категориями, развивают общелогические умения анализа и синтеза, моделирования будущей профессиональной деятельности.

В кафедральных исследованиях раскрыты причины, цели и задачи интеграции занятий по русскому языку и другим учебным дисциплинам. Так, определены цели и задачи интегрированных занятий по русскому языку и культуре речи, молдавскому и английскому языкам. Это активизация и актуализация лексики и грамматики на трех языках, формирование целостного мировосприятия с акцентом на общечеловеческие ценности.

Использование коммуникативно-деятельностного подхода позволяет проводить интеграцию не только в целях профессиональной направленности обучения,

но и в целях развития личностных качеств. Преподаватели работают в направлении выявления коммуникативных механизмов языка, регулирующих функционирование языковых единиц, их участие в речевом акте носителей русского языка как неродного, а также правил построения собственных речевых произведений в разных речевых сферах, связанных с профессиональной и другими видами деятельности.

Эффективное обучение студентов официальному языку возможно лишь при условии включения в образовательный процесс текстов различной стилевой, стилистической и жанровой классификации. Подбор текстов осуществляется в зависимости от профессиональной направленности обучаемых. Традиционные этапы работы с текстом приобретают особые черты, направленные на развитие речевой, лингвистической, культурной компетенций и на их основе – коммуникативной.

Выбор текста в качестве центрального звена обучения способствует реализации интегративного подхода, обеспечивая выход в другие области знания, сообщая сведения о культуре русского народа, сведения из отрасли, являющейся профилирующей для студентов. Интегрируемые в процессе изучения языка на основе текста предметы имеют не только общие цели, содержание, методы обучения, но и общую деятельностную основу – речевую деятельность на русском языке.

Личностно ориентированный подход усиливает личную мотивационную заинтересованность обучающихся в приобретении знаний, в получении конечного результата и направлен на саморазвитие, самообразование и самореализацию обучающихся.

Методическая концепция преподавания неродного языка имеет научную основу. Она обладает признаками системы: логика процесса, взаимосвязь всех

частей, целостность. Для нее характерна возможность целеполагания, планирования; проектирование учебного процесса; поэтапная диагностика, варьирование средствами и методами с целью коррекции обучения. Методика эффективна по результатам, гарантирует достижение базового уровня стандарта обучения русскому языку как неродному.

Преподаватели, читающие официальный язык, в достаточной степени владеют молдавским языком, что позволяет им проводить внутриязыковые и межъязыковые сопоставления. Транспозиция помогает легче усвоить необходимый материал. Важно заметить, что при этом сосредотачивается внимание обучаемых не только на анализе различных форм сопоставляемых языков, но и на изучении их содержательной стороны, ибо язык – не простая совокупность фонем, слов и их сочетаний, а универсальная содержательная структура, функционирующая в социуме. Русско-молдавские взаимосвязи находят широкое отражение на занятиях, в тематике рефератов, курсовых и дипломных работ [3].

В условиях многонациональной республики особенно важен сопоставительно-типологический метод обучения и исследования языков, позволяющий привести студентов к пониманию взаимосвязи национальных языков, культур, умению мыслить аналитически, сопоставляя категории частного и общего, национального и межнационального. Регионально ориентированное использование языка, по словам К. Д. Ушинского, «создает инстинкт местности» и в то же время расширяет представление о странах, народах – носителях языков.

На кафедре сложился определенный опыт работы по речезыковой подготовке будущих педагогов с учетом духовного потенциала обучаемых путем приобщения их к общечеловеческой культуре в аспекте социального опыта. Это проявляется в

выборе технологий обучения определенной направленности, использовании межпредметных и внутрипредметных связей, совершенствовании функционального билингвизма, лингвистического страноведения и правоведения и т. п.

Принцип учета системных, функциональных и коммуникативных свойств языка и речи в преподавании реализуется посредством создания методических разработок, составления лексического и терминологического минимума, подбора типовых фраз, характерных для данной области знания, подбора текстов, отражающих разные сферы подключения и т. п. Ежегодно сотрудники кафедры публикуют учебно-методические пособия, научные статьи, методические рекомендации по разнообразным аспектам методики обучения русскому языку как неродному.

Таким образом, синтез компетентностного, интегрированного, коммуникативно-деятельностного, личностно ориентированного подходов как методическая система позволяет приблизить учебную деятельность русского языка как неродного к содержанию и формам будущей профессиональной деятельности. По характеру содержания и структуры данную систему можно определить как гуманитарную и профессионально-ориентированную, по философской основе – как гуманистическую, антропоцентрическую, компетентностную.

Другое направление кафедры – преподавание будущим педагогам и психологам русского языка и культуры речи. Вузовская дисциплина «Русский язык и культура речи» – в определенном смысле междисциплинарный комплекс, возникший благодаря современному состоянию развития науки с приоритетом интеграционных процессов, своеобразный синтез двух самостоятельных лингвистических дисциплин: «Русский язык» и «Культура речи». Их интеграция в рамках одной дисциплины

предполагает качественно новый уровень изучения студентами языка и речи в единстве, формирование у молодого поколения представления о системности языка и привитие умений и навыков эффективного использования языка в речи.

Кафедра определила для себя следующие принципы в построении данного курса. *Принцип вариативности в содержании* – в зависимости от профессиональной направленности содержание конкретного материала может быть расширено или сужено. Кроме того, оно позволяет построить работу как со студентами, имеющими высокий уровень языковой и речевой компетенции, так и с теми, кто испытывает трудности либо в следовании нормам устной и письменной речи, либо в осуществлении эффективного общения в разных жанрах и ситуациях.

*Принцип аспектного подхода* – учет будущей профессии студентов в формировании специфических речевых умений: владение основами речевого поведения в социально ориентированном общении, правилами построения ораторской речи, владение правилами поведения перед микрофоном и телекамерой, умение выразительно читать и др.

*Принцип активной коммуникации* – разработка системы заданий, направленных на стимулирование активности студентов в группе: проведение ролевых игр, соревнований, обсуждений демонстрируемых фрагментов различной деятельности, подключение студентов к организации хода занятия и др. [4].

Основные характеристики профессионального русского языка, которому должны обучать в вузе (моновариантность, однозначность, нейтральность, меньший объем лексики, меньшее проявление синонимии и омонимии, а также сфера его функционирования – коммуникация на официально-деловом уровне), обусловили появление на факультете педагогики

и психологии таких курсов, как «Педагогическая риторика», «Культура речи и деловое общение», «Культура делового общения», «Технологии деловой коммуникации» и др.

Кафедра на протяжении последних лет решает проблему: какой должна быть методика преподавания данных дисциплин для успешного формирования необходимой языковой и речевой компетентности будущего педагога, психолога?

Русский профессиональный язык, базируясь на литературной форме, существенно отличается от нее: он более строго подходит к отбору языковых средств, стремится к исключению вариантов и имеет большую ориентацию на письменную речь.

Использование на практических занятиях определенной системы заданий и тестов по формированию устойчивых навыков владения русским языком в профессиональной сфере приводит к выработке навыков и умений ориентироваться в современной языковой ситуации и противостоять негативным тенденциям языкового развития.

Преподавание русского языка в рамках данных курсов связано с необходимостью использования современных коммуникативных технологий, которые отвечают требованиям нашего времени и выполняют основную функцию языка. Специфика преподавания данных дисциплин заключается в выявлении принципов отбора лексико-грамматического материала, определении содержания обучения, разработке заданий по лексической и грамматической стилистике и др. [5].

Таким образом, в преподавании всех дисциплин, читаемых как в русской, так и в нерусской аудитории, но имеющих одну главную цель – формирование языковой личности, кафедра выделяет в качестве единицы их содержания комплекс умений и навыков для формирования коммуника-



тивной компетенции с учетом профессиональной направленности будущих педагогов.

Кафедра имеет длительный опыт международного сотрудничества. В разное время, начиная с конца 80-х годов, наши сотрудники направлялись в ведущие вузы Российской Федерации для повышения квалификации, на стажировки, в аспирантуру. За прошедший период защищено 8 кандидатских диссертаций. С 2002 года при кафедре функционирует аспирантура 13.00.02 «Теория и методика обучения и воспитания (русский язык)».

В условиях поликультурности Приднестровья особое значение имеет межкультурная коммуникация, языковые контакты, высокая культура двуязычия, поэтому, с одной стороны, необходимо формировать национальное самосознание, осмысление значимости родного языка, с другой – признание и понимание ценностей культуры и языка русского народа. В связи с этим одна из главных задач работы кафедры – поднять на качественно новый уровень всю систему обучения русскому языку как родному и как неродному, русскому языку и культуре речи, культуре речи и деловому общению исходя из требований подготовки всесторонне развитой языковой личности.

### Цитированная литература

1. **Васильева, Л. И.** О формировании языковой личности бакалавров начального образования в процессе изучения лексикологии

русского языка / Л. И. Васильева. – Текст : непосредственный // Научно-методический журнал. – Тирасполь : Изд-во Приднестр. ун-та, 2019. – С. 56–62.

2. **Поселягина, Л. В.** Технология обучения русскому языку : учебное пособие для студентов направления подготовки высшего образования – бакалавриата «Педагогическое образование» / Л. В. Поселягина. – Омск : Изд-во ОмГА, 2016. – 80 с. [http://lib.omga.su/files/p/poseylyagina\\_tehn\\_obuch\\_ruyaz.pdf](http://lib.omga.su/files/p/poseylyagina_tehn_obuch_ruyaz.pdf) (дата обращения: 25.10.2023). – Текст : электронный.

3. Методические рекомендации по методике преподавания русского языка как неродного / авторы-составители Н. В. Углова, О. А. Притужалова. – Липецк: ГАУДПО ЛО «ИРО», 2019. – 129 с. – URL : [http://www.iro48.ru/%D0%9C%D0%A0\\_%D0%A0%D0%9A%D0%9D.pdf](http://www.iro48.ru/%D0%9C%D0%A0_%D0%A0%D0%9A%D0%9D.pdf) (дата обращения: 14.09.2023). – Текст: электронный.

4. **Вылегжанина, С. Ю.** Дидактический потенциал дисциплины «Русский язык, культура речи и риторика» в формировании методической компетентности будущих педагогов / С. Ю. Вылегжанина. – Текст: электронный // Вестник Вятского государственного университета. Серия: Проблемы высшего образования. – 2021. – № 1. – URL : <http://www.vestnik.vsu.ru/pdf/educ/2021/01/2021-01-04.pdf> (дата обращения: 22.09.2023).

5. **Акишева, А. Т.** Изучение профессионального русского языка как важнейшее средство в овладении избранной специальностью / А. Т. Акишева. – Текст : электронный // Педагогика высшей школы. – 2017. – № 2 (8). – С. 89–92. – URL : <https://moluch.ru/th/3/archive/55/1931/> (дата обращения: 22.09.2023).

## ТОЛЕРАНТНОСТЬ В СТРУКТУРЕ ПРОФЕССИОНАЛЬНО-ПРАВСТВЕННЫХ КАЧЕСТВ БУДУЩИХ ПЕДАГОГОВ

Э. А. Музенитова, Л. Т. Ткач

*Воспитание в контексте толерантного отношения к миру признается педагогической наукой и практикой одним из важнейших направлений развития образования. Толерантность как отношение человека к другим людям и миру в целом составляет основу взаимодействия на основе понимания и доверия к окружающему. Эффективное развитие толерантности как профессионально-нравственного качества студентов в поликультурной образовательной среде вуза возможно при соблюдении определенных организационно-педагогических условий.*

**Ключевые слова:** аксиологический подход, толерантность, мироотношение, поликультурная образовательная среда.

## TOLERANCE IN THE STRUCTURE OF PROFESSIONAL AND MORAL QUALITIES OF FUTURE TEACHERS

E. A. Muzenitova, L. T. Tkach

*Education in the context of a tolerant attitude towards the world is recognized by pedagogical science and practice as one of the most important directions in the development of education. Tolerance as a person's attitude towards other people and the world as a whole form the basis of interaction based on understanding and trust in the environment. The effective development of tolerance as a professional and moral quality of students in a multicultural educational environment of a university is possible if certain organizational and pedagogical conditions are observed.*

**Keywords:** axiological approach, tolerance, attitude to the world, multicultural educational environment.

В теории и практике профессионального педагогического образования в современных условиях особое внимание следует уделить формированию личностных качеств будущих педагогов и развитию компетенций, отвечающих требованиям современного социокультурного пространства.

Характерной чертой социума является его поликультурность. Возможные пути решения проблем формирования и

развития обучающихся в поликультурном образовательном пространстве отражены в работах А. Г. Асмолова, В. П. Борисенкова, О. В. Гукаленко, А. Я. Данилюка, А. Н. Джуринского и др. Развитие образовательного процесса в контексте поликультурности предполагает учет основополагающих позиций аксиологического подхода в образовании [1].

Система профессионального образования, выстраиваемая на основе положений

---

*Для цитирования:* Музенитова, Э. А. Толерантность в структуре профессионально-нравственных качеств будущих педагогов / Э. А. Музенитова, Л. Т. Ткач. – Текст : электронный // Вестник Приднестровского государственного университета. Серия : Гуманитарные науки. – 2024. – № 1 (76). – С. 84–89. – URL: <http://spsu.ru/science/nauchno-izdatelskaya-deyatelnost/vestnik-pgu>.

аксиологического подхода, наряду с дидактическим процессом, направленным на усвоение обучающимися знаний о педагогической деятельности, психологических особенностях воспитанников и их познавательных возможностях, о нормах профессионально-педагогической этики, предполагает активное внедрение разнообразных форм совместной деятельности, направленных на развитие нравственности, которая выступает в качестве основного мотива профессиональной деятельности. Важным постулатом аксиологического подхода в педагогике выступает мысль о том, что образование, выполняя функцию передачи знаний и навыков, должно обеспечивать развитие ценностно-смыслового отношения к окружающей действительности [2]. В поликультурном образовании в структуру профессионально значимых ценностей педагога должны входить честность, толерантность, справедливость, уважение к другим и самому себе. Они же становятся основой и регулятором процессов воспитания и обучения. Проектирование содержания педагогического образования на основе аксиологического подхода предполагает включение в его состав сведений и способов деятельности, направленных на оказание помощи студентам в осознании и оценке своих ценностных ориентаций, развитии критического мышления и принятия осознанных решений в процессе формирования гражданской и моральной ответственности, развития этических норм и нравственных принципов [3].

На основе анализа психолого-педагогической литературы (К. А. Абульханова-Славская, Е. В. Бондаревская, Н. М. Борытко, Н. В. Кузьмина, А. К. Маркова, В. А. Мижериков, Л. М. Митина, Н. К. Сергеев, Е. Н. Шиянов и др.) нами сделан вывод о том, что нравственные качества занимают важное место в структуре профессионально значимых личностных качеств педагога. Установлено, что не-

отъемлемым требованием, предъявляемым педагогической профессией, является сформированность нравственной позиции педагога как системы, состоящей из следующих компонентов: эмоционально-оценочные, интеллектуальные, волевые качества личности, отношение к педагогической действительности и педагогической деятельности. Качество их сформированности определяет профессиональные потребности и выступает источником активности. Педагога нельзя воспринимать только как носителя и ретранслятора той или иной области научных знаний. В совместной деятельности с обучающимися он призван выступать как высоконравственная личность, демонстрировать и распространять добро, справедливость, обладать чувством совести, чести, долга и других нравственных качеств. Нравственная позиция сопряжена с проявлением характера, гражданского поведения и личностных качеств педагога, а его система ценностей выступает в качестве основного двигателя и регулятора профессиональной деятельности, определяет ее мотивы, направленность и активность. Принятие будущими педагогами ценностей педагогической деятельности позволяет впоследствии определять уровень сформированности их профессионально значимых личностных качеств.

Положения аксиологического подхода регулируют исследование вопроса о формировании нравственно-ценностного, толерантного мироотношения субъектов образовательного процесса к окружающей действительности. Такое отношение к миру возможно при наличии направленности человека к осмыслению оснований жизни, сущности явлений природы, смыслов социокультурной жизни. В направленности объединены качества, которые характеризуют отношение человека к окружающему миру и являются социальными по содержанию [4]. Они же лежат в основе регулирования его поведения.

К ним относятся интересы, взгляды, убеждения, социальные установки, ценностные ориентации, морально-этические принципы и мировоззрение. Толерантное мироотношение характеризуется способностью к целостному видению современного мироустройства, природной и культурной реальности, на основе которой происходит становление терпимого отношения к инакомыслию, другим обычаям, культурам, нормам поведения, существующим в поликультурном социуме и природе. При этом следует понимать, что определение границ толерантности осуществляется в результате установления нахождения другого понимания мира в границах культуры как творческой созидательной деятельности, основанием которой является целостный, системный взгляд на вещи, способность видеть единство в разнообразии [5].

Эта позиция позволит проектировать содержание основной профессиональной образовательной программы по психолого-педагогическому направлению и выстраивать процесс ее реализации с целью подготовки обучающихся, способных формировать у детей представления о целостной картине материального и духовного мира, передаче им не только интеллектуальных, но и духовно-нравственных ценностей.

Мы рассматриваем в качестве необходимого условия, выступающего регулятором отношений человека с миром, организацию процесса воспитания, направленного на формирование таких качеств личности, как миролюбие, признание возможности существования иных точек зрения, позиций, мнений и культурных приоритетов, способность к самоуважению. На основе исследований проблем толерантности в философии, социологии и других научных направлениях (А. Г. Асмолов, Б. С. Братусь, М. Поташник, Г. У. Солдатова, П. Кинг, Дж. Милль, К. Поппер, А. Тейлор) формировалось представление о толерантности как понятии и явлении. Общим в разно-

образных подходах к определению этого феномена является то, что толерантность осознается как необходимость уважения прав человека, его свобод, человеческого достоинства, проявления заботы о людях, способность к принятию другого человека таким, каков он есть. Понимание сущности и смыслов толерантности формировались на основе исследований терпимости: в структуре моральных качеств личности (Д. В. Зиновьев, В. М. Золотухин), как возможного условия ненасильственного поведения в культуре взаимоотношений людей (В. Г. Маралов, Г. У. Солдатова), личностных установок толерантного поведения (А. Г. Асмолов) [6].

Толерантность как личностное качество определяет отношение человека к окружающему миру и лежит в основе взаимодействия между людьми, основанного на понимании и доверии к другим. Такого рода доверительные отношения, по мнению Т. П. Скрипкиной, следует рассматривать в психолого-педагогическом и этическом аспектах толерантности в системе «человек–человек». Этическая составляющая толерантности базируется на гуманистических идеях, утверждающих непреходящую ценность различий, достоинств и добродетелей человека. Толерантность как норма цивилизованного компромисса между конкурирующими культурами и готовность принять иную логику и взгляды служит условием сохранения разнообразия, своего рода историческим правом на различия и непохожесть [7].

В педагогической науке и практике воспитание в контексте толерантного отношения к миру признается одним из направлений развития образовательного процесса. Современными психолого-педагогическими исследованиями установлено, что мироотношение человека может формироваться в следующих аспектах: отношение к себе, другим людям, предметному миру (Л. В. Абдульманова,

Л. А. Венгер, Н. И. Ганошенко, Л. В. Грабаровская, Т. В. Ермолова, М. В. Корепанова, М. И. Лисина, С. Ю. Мещерякова, Р. Б. Стеркина, О. С. Ушакова и др.), познание человеком природы (Н. Ф. Виноградова, С. Д. Дерябо, Л. Ф. Захаревич, Л. В. Тарасова, Н. Е. Черноиванова, В. А. Ясвин и др.), идентификация в культуре (Н. А. Ветлугина, А. Г. Гогоберидзе, Т. С. Комарова, И. Э. Куликовская, Л. В. Компанцева, А. И. Савенков, Е. А. Тупичкина, Р. М. Чумичева и др.).

Особенности мироотношения как целостного явления позволяют утверждать, что у будущего педагога оно определяет выбор способов активного взаимодействия с миром и характер этих отношений. Толерантность как профессионально-нравственное качество формируется именно на основе мироотношения, которое может иметь как толерантный, так и интолерантный характер.

Нами предпринята попытка систематизировать всю обобщенную номенклатуру профессионально-нравственных качеств педагога в контексте их значимости в профессиональном становлении поликультурно ориентированного педагога. Это позволило сделать вывод о том, что для обучающихся по психолого-педагогическому направлению для успешной профессиональной деятельности в поликультурном образовательном пространстве наиболее ценным профессионально-нравственным качеством является толерантность.

Преимущественно проблема толерантности исследуется по следующим основным теоретическим направлениям:

– толерантность как основа диалога «Я и другой», предполагающая признание идеи, отражающей многообразие культур (М. М. Бахтин, Р. Р. Валитова, В. А. Лекторский, Л. В. Скворцов и др.);

– толерантность в качестве психологической устойчивости и переносимости разрушительных социальных воздействий

(Н. С. Бурлакова, Ф. Леонтиу, Е. Т. Соколова и др.);

– толерантность как способность к уважению мнения других, признанию равенства и многообразия человеческой культуры, отвержение доминирования и насилия во взаимоотношениях представителей разных культур (А. Г. Асмолов, С. К. Бондырева, Т. П. Скрипкина и др.);

– толерантность как характеристика личности (Г. Олпорт, В. А. Тишков и др.);

– толерантность как синоним терпимости к представителям других групп в условиях социальных отношений (Н. М. Лебедева, Г. У. Солдатова, Т. Г. Стефаненко, Е. А. Шлягина и др.).

Можно сделать вывод о том, что смысловая нагрузка определения толерантности связана с признанием единства и многообразия мира и человеческих отношений, многомерности и многофакторности человеческой культуры, норм, верований и готовностью к взаимодействию с представителями других культур на основе доверия и согласия. Обобщение результатов разнообразных исследований проблемы позволило определить понятие «толерантность» как духовно-нравственное качество личности со специфичным проявлением в различных сферах человеческой жизни, детерминирующее мироотношение к многообразию мира людей, предметов, культуры и природы. В группу психических толерантных качеств следует включить: недопустимость равнодушия и безразличия к окружающему, эмпатию, позитивное эмоциональное отношение к людям, неприемлемость озлобленного и враждебного отношения к явлениям окружающего мира, великодушие, отвержение установок на конфликтное отношение. К группе духовно-нравственных качеств, соотносящихся с толерантностью, можно отнести следующие: открытость, миролюбие, доверие, стремление к компромиссам, отсутствие судейской позиции, признание нормальности многообразия интересов,



идей, ценностей, мировоззренческих позиций, осуждение пороков, а не их носителей, совесть, стремление превратить других чужих в других своих, отсутствие догматизма во взглядах на мир, способность к прощению и взаимопониманию, признание права других на свободный выбор вплоть до права совершения ими ошибок, отношение к миру и человеку в нем как к ценности, ответственность за себя и других [8]. Содержание указанных свойств и качеств личности, выступающих характеристиками толерантности, свидетельствует о том, что они определяют позицию личности по отношению к самой себе и окружающему миру, способствуют дифференцированному восприятию, оценке и модальности отношения (интолерантное/толерантное). Данный подход был положен в основу исследования вопроса о содержании понятия «мироотношение», так как в нем одним из качественных показателей выступает толерантность. Мироотношение конкретного человека – это его практическая философия, выражающаяся в системе отношений с Миром на основе сформированной системы взглядов. При определении в качестве основных модусов человеческой жизни чувства, разума и действия, можно обозначить характеристики его мироотношения: сила переживаний, осознанность и поведенческая активность (В. Л. Абушенко, М. М. Бахтин, И. А. Беляев и др.).

Формирование внутренней позиции обучающихся с целью превращения его из объекта в активный субъект образовательного процесса происходит через приобретение воспитанниками общечеловеческих, национальных, духовных ценностей, углубление знаний в сфере культуры межнационального общения, утверждение положительных эмоционально-нравственных характеристик по поводу явлений национальной жизни, выработку самостоятельных оценочных суждений, гуманного подхода к людям другой национальной принадлежности.

Знание особенностей и самобытности культуры своего народа способно помочь студенту глубже понять национальный характер, его нравственно-духовные принципы и идеалы и проникнуться уважением к их носителям. Только почитая и уважая национальные реалии, можно воспитать уважение к интернациональным традициям культур. Дело в том, что усвоение национальных культурно-исторических ценностей включает осознание гармонии интеркультурных, т. е. требуется раскрытие культурных достижений других народов и овладение ими. Одновременно необходимо сформировать культуру межнационального общения, так как ее уровень является одним из показателей состояния толерантных отношений и цивилизованности общества в целом, а также состояния дел в системе интернационального воспитания, в частности.

Воспитание толерантности в поликультурной образовательной среде осуществляется на основе приоритета культурологического подхода, что в свою очередь предполагает утверждение общечеловеческих ценностей, возрождение прогрессивных этнокультурных традиций, восстановление основ гуманистического, демократического воспитания, утверждение норм взаимодействия и непосредственного общения представителей различных национальностей, сопряжение прогрессивных педагогических технологий со средствами народной педагогики. Пробуждение интереса молодежи к другим народам, культурам связано с более глубоким познанием среды обитания других наций, их психологических особенностей и т. п.

Подготовка обучающихся к восприятию воспитательных воздействий осуществляется посредством пробуждения у них интереса к знаниям культуры и истории соседних народов, учета личностных потребностей, запросов и способностей каждого. Для достижения этих целей

проводятся проблемные беседы в виде живого рассказа преподавателя, способствующего экстренному информированию студентов о «горячих» событиях в районах межнациональных конфликтов и др.

Эффективное развитие толерантности как профессионально-нравственного качества обучающихся в поликультурной образовательной среде вуза возможно при соблюдении определенных организационно-педагогических условий:

1) развитие данного качества у студентов должно стать одной из приоритетных задач организации образовательного процесса;

2) процесс подготовки к профессионально-педагогической деятельности необходимо выстраивать на основе аксиологического и культурологического подходов с использованием принципа диалога культур;

3) в ходе взаимодействия в системе «преподаватель–студент» следует создать обстановку взаимного уважения и доверия, проявления которых базируются на авторитете педагогов и их готовности к оказанию помощи и поддержки обучающихся;

4) создание условий для осуществления сотрудничества студентов между собой и педагогом в условиях формального и неформального образования;

5) формирование единого представления о традиционных ценностях мировой, национальной и региональной культуры;

6) осуществление отбора нравственно ориентированного содержания дидактического материала и профессионально значимых текстов, учитывающих этнические особенности различных культур;

7) включение в содержание подготовки специально разработанных педагогических ситуаций, целенаправленно влияющих на проявление толерантности у студентов, включение студентов в рефлексивно-оценочную деятельность и др.

Развитие толерантности осуществляется через осознание и принятие ее цен-

ности на основе включения механизмов эмоционально-волевого регулирования, ведущего к соразмышлению в ситуациях профессионально-нравственного выбора и осознанию профессионального долга.

## Цитированная литература

1. **Гукаленко, О. В.** Поликультурное образование: теория и практика : монография / О. В. Гукаленко. – Ростов-на-Дону : РГПУ, 2003. – 512 с. – Текст : непосредственный.

2. **Марачковская, О. Л.** Развитие личностно-смысловой деятельности студентов средствами поликультурного содержания педагогического образования / О. Л. Марачковская, Л. Т. Ткач. – Текст : непосредственный // Известия Южного федерального университета. Педагогические науки. – 2016. – № 5. – С. 101–108.

3. **Гукаленко, О. В.** Технологическое обеспечение процесса освоения обучающимися поликультурного содержания педагогического образования / О. В. Гукаленко, В. П. Борисенков, Л. Т. Ткач. – Текст : непосредственный // Высшее образование сегодня. – 2023. – № 4. – С. 2–9.

4. **Платонов, К. К.** Структура и развитие личности / К. К. Платонов. – Москва : Наука, 1986. – 254 с. – Текст : непосредственный.

5. **Каган, М. С.** Философская теория ценности / М. С. Каган. – Санкт-Петербург : Петрополис, 1997. – 204 с. – Текст : непосредственный.

6. **Музенитова, Э. А.** Воспитание толерантного мироотношения у дошкольников средствами фольклора : монография / Э. А. Музенитова. – Ростов-на-Дону : ИПО ПИ ЮФУ, 2009. – 216 с. – Текст : непосредственный.

7. **Скрипкина, Т. П.** Психология доверия : учебное пособие / Т. П. Скрипкина. – Москва : Academia, 2000. – 263 с. – Текст : непосредственный.

8. **Бондаревская, Е. В.** Теория и практика личностно-ориентированного образования / Е. В. Бондаревская. – Ростов-на-Дону : Булат, 2000. – 351 с. – Текст : непосредственный.

## ПРЕЕМСТВЕННОСТЬ КАК ОСНОВА РЕАЛИЗАЦИИ НЕПРЕРЫВНОГО ОБРАЗОВАНИЯ ЛИЧНОСТИ

*А. М. Курлат, Е. И. Хачикян*

*Раскрывается значение и сущность преемственности как основы непрерывного образования личности в целостной системе образования в контексте реализации требований образовательных стандартов. Обобщается опыт профессиональной подготовки будущих педагогов к реализации задач непрерывного образования личности дошкольника. Сформулированы общие выводы о необходимости подготовки будущих педагогов к данному виду деятельности.*

**Ключевые слова:** непрерывное образование, личность, преемственность, стандарты образования, профессиональная подготовка, компетенции.

## CONTINUITY AS A BASIS FOR IMPLEMENTATION OF PERMANENT EDUCATION OF PERSONALITY

*A. M. Kurlat, E. I. Khachikyan*

*The author reveals the meaning and essence of continuity as the basis of permanent education of a person in an integrated education system in the context of the implementation of the requirements of educational standards. The article summarizes the experience of professional training of future teachers to implement the tasks of continuous education of a preschool child's personality. The general conclusions about the need to prepare future teachers for this type of activity are formulated.*

**Keywords:** permanent education, personality, continuity, educational standards, professional training, competencies.

Последние десятилетия система образования многих государств функционирует в условиях активной реструктуризации и радикальных перемен. Большинство преобразований продиктованы требованиями образовательных стандартов последнего поколения, внедренных на разных ее уровнях.

Благодаря согласованности в образовательных стандартах различных уровней социально-культурных, общественно-государственных ожиданий относительно уровня образования обучающихся, что представляется ориентирами для учредителей

организаций образования, специалистов образовательных систем, семей воспитанников и широкой общественности, неизменной продолжает оставаться ключевая задача образовательных учреждений – обеспечение непрерывного образования. В данном контексте образование как целостная система, призвана обеспечить непрерывность воспитания, обучения и образования личности на всех возрастных этапах и формирование ее готовности освоить новый образ жизни, деятельности, социальный и профессиональный опыт,

---

*Для цитирования:* Курлат, А. М. Преемственность как основа реализации непрерывного образования личности / А. М. Курлат, Е. И. Хачикян. – Текст : электронный // Вестник Приднестровского государственного университета. Серия : Гуманитарные науки. – 2024. – № 1 (76). – С. 90–94. – URL: <http://spsu.ru/science/nauchno-izdatelskaya-deyatelnost/vestnik-pgu>.

исходя из потенциальных возрастных и личностных возможностей.

Основываясь на великих гуманистических, лично-ориентированных идеях, передовые достижения отечественной и зарубежной педагогической науки и практики, современная система образования обеспечивает непрерывность обучения за счет осуществления преемственности между ступенями образования и целенаправленной последовательной передачи накопленных фундаментальных знаний, информации, ценностей, опыта, традиций и нововведений.

Сравнительный, этимологический и семантический анализ сущности определения «преемственность» в основных научных и филологических первоисточниках указал на отсутствие однозначного ее трактования.

С точки зрения науки «преемственность представляется сложной, комплексной категорией, интегрирующей в себя множество относительно самостоятельных аспектов, основными из которых являются философский, социальный, психологический и педагогический» [1, с. 8].

Философскую сущность категории «преемственность» достаточно широко раскрывают работы ученых-философов Г. Гегеля, Э. А. Баллера, Б. С. Батурина, А. И. Зеленкова, Г. Н. Исаенко, З. А. Мукашева, А. В. Петрова, У. А. Раджибова, В. Г. Рубанова и др. Согласно ключевым положениям исследований ученых преемственность определяется «моментом развития; объективной связью между старым и новым в процессе развития; необходимым условием любой формы развития, функциональным состоянием направлений развития» [1, с. 8]. Помимо этого, категория «преемственность» представляется проявлением диалектического закона «отрицание отрицания», указывающего на то, что «преемственность – объективная, необходимая связь между новым и старым в процессе развития и одна из наиболее существенных черт закона "отрицание отрицания"» [1, с. 9].

Следовательно, проявление преемственности в педагогических процессах и явлениях с философской позиции рассматривается в контексте «связи старого с новым и нового со старым, при котором возникающие в условиях этой связи диалектические противоречия разрешаются путем организационного взаимодействия соответствующих компонентов» [1, с. 8].

Преемственность как предмет исследования в плане психологического рассмотрения представлена в фундаментальных исследованиях Л. И. Божович, Л. С. Выготского, А. Н. Леонтьева, С. Л. Рубинштейна и др. В контексте психического развития личности преемственность определяется учеными «обязательным условием психологического развития личности; необходимой взаимосвязью этапов, линий развития, деятельности, новообразований и психологической зрелости» [1, с. 8].

В качестве педагогического феномена сущность, социально-педагогические основы и содержание преемственности определены научными трудами Ш. И. Ганелина, С. М. Годника, Ю. А. Кустова, В. Э. Тамарина и др. Согласно концептуальным научным положениям исследований ученых преемственность в педагогическом процессе представляется «основной траекторией познания; особенностью развивающего обучения; общепедагогическим и методологическим принципом обучения, общепедагогической закономерностью, дидактическим условием, средством оптимизации методов обучения, повышения эффективности воспитания и обучения, фактором обеспечения качества учебно-воспитательного процесса, межпредметной связью и др.» [1, с. 9].

В контексте рассматриваемой проблемы особенно значимым представляется выделение особенностей преемственности, что является основополагающим принципом построения системы непрерывного образования личности.

Как целостное, непрерывное общественное явление, современная «система образования состоит их нескольких взаимосвязанных и взаимодействующих ступеней», связь и преемственность которых осуществляется на основе сквозной вертикальной интеграции содержания образования, обеспечивающей планомерность, целостность, поступательность и преемственность развития личности на уровне дошкольного, начального, общего, среднего и высшего образования [2, с. 38].

Согласно стержневым положениям образовательных стандартов, социально-педагогический процесс преемственности проявляется в последовательной смене циклов социально-педагогических взаимодействий, которые реализуются на стыке уровней системы образования, несмотря на их специфические особенности.

Для успешной реализации требований образовательных стандартов на сегодняшний день огромное значение имеют теоретические концепции и технологические предложения относительно осуществления преемственности между звеньями, составляющими систему образования согласно теории С. Я. Батышева, Б. С. Гершунского, С. М. Годника, В. Я. Лыковой, А. П. Сманцера и др.

Приемлемыми направлениями и достаточно продуктивными формами практической реализации преемственности между образовательными системами и учреждениями образования по основным направлениям деятельности являются разработки В. А. Гущенко, Л. Е. Егоровой, И. И. Ильцова, Е. Л. Осоргина, Э. И. Трофимова и др.

Вместе с тем результаты исследований реальной ситуации реализации задач преемственности по основным направлениям деятельности И. И. Гончаровой, Т. В. Кудрявцева, А. П. Сманцера, В. Я. Лыковой, Р. М. Чумичевой и других указывают на значительные трудности осуществления преемственности между звеньями, составляю-

щими современную систему образования. Очевидны несостыковки реализации преемственности. По мнению ученых, проявляются нестыковки и в содержании образования, и в формах и методах работы, и в характере взаимодействия технологий реализации учебно-воспитательного процесса и др.

Несмотря на проявление множественных проблем содержательного, технологического, психологического, методического плана в практике реализации задач преемственности между уровнями образования сегодня, осуществление преемственных связей по основным направлениям взаимодействия остается неоспоримым условием и прочным фундаментом успешной реализации непрерывного образования личности.

В соответствии с требованиями современных измерений механизм реализации преемственности в системе образования предусматривает развитие по двум траекториям: вертикали и горизонтали. Преемственность по вертикали характеризует многочисленные связи, характерные для смежных образовательных ступеней, а преемственность по горизонтали – весь арсенал последовательных связей, присутствующих в рамках каждой ступени образования. Преемственность по горизонтали принято называть операционально-инструментальной, поскольку речь идет о многократном, систематическом вовлечении обучающегося как «субъекта образования» в различные педагогические взаимоотношения: «родители – обучающийся», «педагог – обучающийся», «специалист – обучающийся», «администратор – обучающийся». Очевидно, что такое последовательное педагогическое взаимодействие должно происходить по определенному алгоритму, программе, с координацией и кооперацией усилий всех участников взаимодействия [1, с. 19].

Следует отметить, что эффективность преемственности по горизонтали находится в прямой зависимости от



рационального распределения педагогического воздействия на личность, а также от сплоченности участников, вовлеченных в процесс педагогического взаимодействия на каждой ступени образования. Эффективность реализации преемственности образования по вертикали зависит от осведомленности педагогического сообщества относительно предыдущего и последующего этапа образования субъекта и квалифицированного дальнейшего использования достижений и потенциала личности. Успешность решения задач преемственности по вертикали обеспечивается путем использования передовых организационно-педагогических и образовательных технологий воспитания и образования.

Поэтому научными педагогическими центрами и лабораториями ведутся целенаправленные исследования, разрабатываются концепции, программы и модели реализации преемственности между звеньями системы образования, учитывающие возрастные анатомо-физиологические, психологические и индивидуальные особенности «субъекта» непрерывного образования – личности.

Однако, как показывают результаты исследований и современная образовательная практика, выделяется проблема несовершенства решения задач преемственности в этом направлении деятельности на разных уровнях образования. Вместе с тем проблема целесообразности, необходимости и значения обеспечения преемственности образования личности в рамках непрерывной образовательной системы на современном этапе остается актуальной и требует от работников системы образования особого подхода и соответственной профессиональной подготовки. Поскольку в условиях стандартизации образования проблема преемственности уровней современной системы образования приобретает особый стратегический характер и социально значимый смысл, она становится фундаментальной

проблемой научного педагогического сообщества, государственной политики в сфере образования и системы высшего профессионального образования в целом.

Данное положение выделяется в научных трудах Л. М. Митиной, которая определяет интегральные характеристики личности, обеспечивающие эффективность профессионально-педагогической деятельности [3, с. 395].

В связи с этим целесообразным посчитали включение в учебный план и основную профессиональную образовательную программу подготовки обучающихся по направлению 44.03.02 «Психолого-педагогическое образование» дисциплины «Организационно-методические основы подготовки детей к школе», цель которой состоит в формировании у будущих педагогов теоретических основ и организационно-методической компетентности в области реализации задач преемственного и непрерывного образования личности дошкольника в условиях системы дошкольного образования через решение ряда задач:

- обоснование актуальности, значения проблемы преемственного и непрерывного образования личности дошкольника;

- формирование целостного представления о становлении и развитии проблемы преемственного и непрерывного образования личности дошкольника в истории дошкольной педагогики;

- раскрытие значения, специфики и содержания взаимодействия участников педагогического процесса на стыке дошкольного и начального уровня образования;

- обеспечение формирования у обучающихся профессиональных компетенций, опосредующих реализацию требований ГОС дошкольного образования в направлении преемственного и непрерывного формирования личности дошкольника.

Дисциплина «Организационно-методические основы подготовки детей к школе» относится к первому блоку обязательной

части учебного плана и имеет логические и содержательно-методические взаимосвязи с такими профильными дисциплинами, как «Современные направления педагогики», «Теоретическая и практическая педагогика», «Введение в профессиональную деятельность». Учебная дисциплина также реализует межпредметную связь с содержанием задач нескольких педагогических практик по данному профилю.

Содержание дисциплины рассчитано на 144 часа и раскрывается тремя разделами:

1. Актуальность, сущность и содержание преемственного, непрерывного образования личности дошкольника через всестороннюю подготовку к школе.

2. Организация взаимодействия дошкольного учреждения, школы и семьи в работе по подготовке детей к школе.

3. Модель и статус первоклассника как результат преемственного, непрерывного образования личности дошкольника через всестороннюю подготовку к школе.

Содержание разделов дисциплины, на наш взгляд, обеспечивает прочное формирование у обучающихся определенных компетенций ГОСТ ВО и их индикаторов: ОПК-5: способен осуществлять контроль и оценку формирования образовательных результатов обучающихся, выявлять и корректировать трудности в обучении и ОПК-7: способен взаимодействовать с участниками образовательных отношений в рамках реализации образовательных программ.

Изучение дисциплины предусматривает контактную работу с обучающимися и самостоятельную учебную, исследовательскую и творческую деятельность.

Практика изучения данной дисциплины обучающимися направления 44.03.02 «Психолого-педагогическое образование», профиля «Педагогика дошкольного образования» на протяжении нескольких лет позволила убедиться в том, что условия вузовского образования в состоянии обеспечить достаточный уровень формирования

компетенций, необходимых для реализации основных требований стандарта дошкольного образования и образовательных программ, однако для повышения качества преемственного, непрерывного образования личности дошкольника совершенствованию должен подвергаться сам процесс профессиональной подготовки будущих педагогов. В теоретическом плане это возможно реализовать, на наш взгляд, через расширение перечня профильных дисциплин, обогащение их содержания современными научными данными, обеспечение межпредметной связи содержания смежных дисциплин. А в практическом плане это обеспечивается преломлением содержания профильных дисциплин через задания педагогических видов практик, следствием является обеспечение формирования необходимой палитры общекультурных, общепрофессиональных и профессиональных компетенций.

## Цитированная литература

1. Курлат, А. М. Формирование у студентов профессиональных компетенций реализации преемственности дошкольного и начального школьного образования : монография / А. М. Курлат. – Калуга : Эйдос, 2015 г. – 88 с. – Текст : непосредственный.

2. Сманцер, А. П. Парадигмальные основы преемственности в системе непрерывного образования / Сманцер А. П. – Текст : непосредственный // Культура, искусство, образование: проблемы: перспективы развития. – Смоленск : Изд-во СГИИ, 2000. – С. 38–45.

3. Митина Л. М. Психологические условия совершенствования профессиональной подготовки педагогических кадров / Л. М. Митина. – Текст : непосредственный // Современные тенденции развития дошкольного образования и профессиональной подготовки кадров : материалы международной научно-практической конференции, 20 октября 2017 г., г. Тирасполь. – Тирасполь, 2017. – С. 393–399.

УДК 378. 147. 88

## ФОРМАРЯ КОМПЕТЕНЦЕЙ ДЕ ЧЕРЧЕТАРЕ А ВИТОРИЛОР ПЕДАГОЖЬ АЙ ШКОЛИЙ ПРИМАРЕ

Л. Л. Николау, Н. И. Васильева, Л. Л. Томила

*Ын артиколул дат сынт прекэутате аспекте конченуале але прочесулуй де формаре а компетенцей де черчетаре а виоторилор педагожь ай школий примаре. Сынт еведенцияте компонентеле структурале але компетенцей де черчетаре, принципиле ши кондициле педагожиче де формаре а компетенцей де черчетаре а виоторилор ынвэцэторь ла класеле примаре. Есте дескрипсэ експериенца де формаре а компетенцей де черчетаре ла студенций дирекцией де прегэтире «Ынвэцэмынтул педагожик» профиулул «Ынвэцэмынтул примар».*

**Кувинте кес:** активитате де черчетаре, компетенцэ де черчетаре, компетенца де черчетаре а ынвэцэторулуй школий примаре, прочесул де формаре а компетенцей де черчетаре а виоторилор ынвэцэторь ла класеле примаре.

## FORMATION OF RESEARCH COMPETENS OF FUTURE TEACHERS OF PRIMARY SCHOOL

L. L. Nicolau, N. I. Vasilieva, L. L. Tomilina

*This article discusses the conceptual aspects of the process of formation of research competence in future primary school teachers. The structural components of research competence, principles and pedagogical conditions for the formation of research competence of future primary school teachers are revealed. The article describes the experience of the formation of research competence among students of the training direction «Pedagogical education» of the profile «Primary education».*

**Keywords:** research activity, research competence, research competence of an primary school teacher, the process of forming the research competence of a future primary school teacher.

### Актуалитатя проблемей инвестигате.

Ын кондициле социал-экономиче актуале де функционаре а ынвэцэмынтулуй примар, ау крескут семнификатив черинцеле пентру прегэтиря профессионалэ а ынвэцэторилор ла класеле примаре. Астэзы шкоала примарэ аре невое де кадре дидактиче, че диспун де ун нивел ыналт де абилитэць ын реализаря обьективелор прочесулуй де предаре-ынвэцэаре, каре сынт гата ши пот сэ креезе кондиций психолого-педагожиче оптимале пентру дезволтаря персоналитэций елевулуй, сэ апличе актив иноваций педагожиче ши сэ-

шь перфекционезе континуу куноштинцеле профессионале. Дирижаря ефективэ а прочесулуй де дезволтаре а елевилор де вырстэ школарэ микэ ши а нивелулуй мэстрией профессионале проприй, пресупуне презентца ла педагог а уней абилитэць бине формате ын домениул черчетэрий педагожиче.

Ачест аспект ал прегэтирий профессионале а педагогулуй мереу а фост актуал ши импортанца луй спореште деосебит ын кондициле модернизэрий ынвэцэмынтулуй. Ын прочесул реализэрий вариателор ситуаций педагожиче, ынвэцэторул

*Для цитирования:* Николау, Л. Л. Формаля компетенцей де черчетаре а виоторилор педагожь ай школий примаре / Л. Л. Николау, Н. И. Васильева, Л. Л. Томила. – Текст : электронный // Вестник Приднестровского государственного университета. Серия : Гуманитарные науки. – 2024. – № 1 (76). – С. 95–100. – URL: <http://spsu.ru/science/nauchno-izdatelskaya-deyatelnost/vestnik-pgu>.

требуе сз дее довадэ де компетенцэ ын кэ-утаря солуциилор оптимале де резолваре а лор, де стабилире а легэтурилор де каузэ ши ефект ын ситуация педагожикэ креатэ, де детерминаре а кэилор оптимале де резолваре а ей ши проектаре а резултателор.

Астфел, формаря ла виитоареле cadre дидактиче пентру ынвэцэмынтул примар а компетенцей де черчетаре педагожикэ, се презинтэ ка ун обьектив импортант ал прегэтирий професионале атыт ын аспект теоретик, прекум ши акционал-практик.

**Тратаря кончептулуй де «компетенцэ де черчетаре».** Ын литература психолого-педагожикэ компетенца де черчетаре есте трататэ ка:

- о карактеристикэ а персоналитэций, добындитэ ын прочесул ши ка резултатул уней активитэць спечиал организате;

- о калитате интегративэ а педагогулуй, карактеристикэ персоналитэций педагогулуй де а ефектуа активитатя де черчетаре;

- о унитате интегратэ де аптитудинь ши атитудинь психопедагожиче;

- моделул уней конструкций, че констэ дин калитэць интеллектуале, куноштинце методоложиче, причеперь ши абилитэць спечиале;

- о компетенцэ де базэ, детерминатэ де компартиментул де черчетаре а омулуй [1].

Н. М. Демьянович пропуне урмэтоаря дефинире а кончептулуй де компетенцэ де черчетаре: «Компетенца де черчетаре а педагогулуй поате фи прекэутатэ ка о ынсушире динамикэ а персоналитэций педагогулуй, каре се експримэ ын унитатя гэтинцей мотивационал-аксиоложиче, штиинцифико-педагожикэ ши акционал-практикэ де а проекта ши реализа активитатя де черчетаре, прекум ши де а апплика резултателе ей ын активитатя са практикэ, де а дезволта ын база активитэций де черчетаре експериенца са иновационал-педагожикэ ши де а спори калитатя ынвэцэмынтулуй» [1, п. 43].

А. В. Багачук ши М. Б. Шашкина афирмэ, кэ компетенца де черчетаре а педагогулуй есте о карактеристикэ интегративэ а персоналитэций сале, каре преведе поседаря куноштинцелор методоложиче, техноложиилор де черчетаре ши фолосиря лор ын активитатя професионалэ [2].

Дупэ кум менционязэ Е. В. Яковлева, компетенца де черчетаре фаче парте дин компетенцеле професионале але ынвэцэ-турулуй ла класеле примаре ши преведе «... поседаря куноштинцелор деспре черчетаря педагожикэ, абилитэцилор де а ефектуа активитатя де черчетаре, причеперилор де а имплимента резултателе черчетэрий ын активитатя са професионалэ» [3, п. 3702].

Прин урмаре, *компетенца де черчетаре а ынвэцэтурулуй школий примаре* поате фи трататэ ка о карактеристикэ спечиалэ а персоналитэций педагогулуй, каре демонстраязэ поседаря де кэтре спечиалист а причеперилор ши модалитэцилор де активитате де инвестигаре ла нивел де техноложие – техноложие де кэутаре ши добындире а ноилор куноштинце, нечесаре пентру солуционаря проблемелор де инструире, едукацие ши дезволтаре а копиилор де ырстэ школарэ микэ, де моделаре а прочесулуй инструктив-едукатив ын кореспундере ку обьективеле аксиоложиче але ынвэцэмынтулуй примар контемпоран, ку мисиуня институций де ынвэцэмынт ши резултателе едукационале сконтате.

**Партикуларитэць релеванте але прочесулуй де формаре а компетенцей де черчетаре а вииторилор педагожь ай школий примаре.** Скопул еснциал ал ынвэцэмынтулуй педагожик професионал супериор модерн есте де а асигура ынсуширя де кэтре вииторул спечиалист ну нумай а унуй комплекс де куноштинце ши причеперь, дар ши де а форма ла студенць мотивация ши гэтинца пентру аутоинструире ши аутоперфекционаре континуэ, коншти-ентизаря валорий ши нечеситэций добындирей ши апрофундэрий куноштинцелор

ши причеперилор сале ын домениул активитэций педагожиче профессионале.

Формаря компетенцей де черчетаре а студенцилор ын прочесул де прегэтире профессионалэ а вииторилор ынвэцэторь ла класеле примаре реализат ла факултатя де педагожие ши психоложие а Университэций де Стат дин Нистрения ын нумеле луй Т. Г. Шевченко се презентэ ка обьектив де базэ импортант. Анализинд Стандардул едукационал де стат ал ынвэцэмынтулуй супериор ла дирекция де прегэтире «Ынвэцэмынтул педагожик» ши резултателе планификате але ынсуширий програмей едукационале де базэ ла профилул «Ынвэцэмынтул примар» путем спуне, кэ компетенца де черчетаре ну есте евиденциятэ апарте. Ынсэ компонентеле ачестей компетенце сынт рефлектате ын тоате компетенцеле профессионале, а челор метапрофессионале ши ын доуэ компетенце дин группул компетенцелор универсале (КУ): КУ-1: Капабил сэ кауте, сэ анализезе критик ши сэ синтезезе информация, сэ апличе абордаря системикэ пентру резолваря сарчинилор формулате; КУ-2: Капабил сэ детермине гама де сарчинь ын кадрул обьективулуй стабилит ши сэ алягэ челе май оптималье модурь де резолваре а ачестора, реешинд дин нормативеле стабилите, ресурселе диспонибиле ши лимитэциле [4].

Компетенца де черчетаре ын лукрэриле штиинцифиче де профил есте прекэуатэ ка о иерархия динамикэ де компоненте интердепенденте. В. В. Трофимов ш. а. евиденциязэ урмэтоареле элементе структурале але компетенцей де черчетаре: мотивационалэ, когнитив-информационалэ, операционал-акционалэ, рефлексивэ, креативэ [5, п. 66].

Ын структура компетенцей де черчетаре а ынвэцэторулуй Т. Ю. Ломакина, С. В. Дзюбенко ш. а. евиденциязэ урмэтоареле компоненте интердепенденте:

Прима – компонента мотивационал-аксиоложикэ, каре детерминэ атитудиня педагогулуй фацэ де активитатя де черчетаре, тендинца луй де а о реализа ка ун элемент импортант ал прочесулуй де аутодезволтаре ши аутореализаре профессионалэ.

А доуа – компонента теоретико-методоложикэ ка элемент де базэ, деоарече пресупуне ынсуширя куноштинцелор теоретико-методоложиче (поседаря концинутулуй ноциунилор ши категориилор фундаментале, поседаря методелор де черчетаре теоретикэ ши эмпирикэ, куноаштеря реализэрилор штиинцей ын домениул педагожией иновационале етч.).

А трея – компонента организационал-акционалэ, каре детерминэ поседаря де кэтре педагог а причеперий де а планифика, организа ши реализа проприя активитате де черчетаре педагожикэ [6].

Пентру асигураря ефичиенцей, прочесул де формаре а компетенцей де черчетаре а виитоарелор кадуре дидактиче урмэзэ а фи реализат ын база урмэторулуй систем де принципий организационале:

1. Принципиул мотивэрий студенцилор пентру активитатя де черчетаре штиинцифико-педагожикэ.

2. Принципиул континуитэций ын активитатя де черчетаре а студенцилор пентот паркурсул анилор де студий ла факултате.

3. Принципиул интегрэрий активитэций де ынсушире а концинутулуй дисциплинелор де студиу ши а активитэций де черчетаре.

4. Принципиул интегрэрий активитэций де проектаре ши де черчетаре а прочеселор ши феноменелор педагожиче.

5. Принципиул абордэрий интердисциплинаре ын реализаря активитэций де черчетаре.

6. Принципиул карактерулуй системик ал активитэций де черчетаре.



7. Принципиул аутоорганизэрий активитэций де черчетаре.

8. Принципиул ындрумэрий активитэций де черчетаре, интеракциуня студентулуй ку кондукэторул штиинцифик ал активитэций де черчетаре [5, п. 66–67].

**Аспекте але реализэрий прочесулуй де формаре а компетенцей де черчетаре а студенцилор.** Формаря компетенцей де черчетаре ла студений дирекцией де прегэтире «Ынвэцэмынтул педагожик» профилул «Ынвэцэмынтул примар» аре лок трептат. Ынчепынд ку анул ынтый, ын кадрул диферитор дисциплинь, вииторий педагожъ ла класеле примаре ышь лэржеск куноштинцеле деспре черчетаря педагожикэ, формындушь абилитэць де а ефектуа активитатя де черчетаре. Ла лекцииле теоретиче ши практиче, ын кадрул лукралуй де сине стэтэтор ла студенць се формязэ аша причеперь, ка: де а анализа ши а жeneralиза литература психолого-педагожикэ, де а анализа ши резолва ситуаций педагожиче, де а систематиза феноменеле ши фаптеле педагожиче, де а скоате ла ивялэ легэтуриле де каузэ ши эффект ын десфэшураря прочеселор педагожиче, де а модела проблеме/ситуаций педагожиче ши кэиле де резолваре а лор, де а алкэтуи диферите проекте ш.а. Студений, де асеменя, ынсушеск эксперименца де а скрие реферате, рапортурь пе диферите теме.

О контрибуцие деосебитэ ын формаря компетенцей де черчетаре а бакалаврилор о аре дисциплина «Методоложия ши методика черчетэрилор психолого-педагожиче». Концинутул ачестей дисциплине пермите вииторилор ынвэцэторь де ла класеле примаре сэ-шь формезе унеле репрезентэрь жeneralале деспре активитатя де черчетаре. Студений се куноск ку ноциуниле де методоложие, методэ де черчетаре, методика черчетэрий; детерминэ карактеристичиле техноложиилор де черчетаре; се куноск ку методика органи-

зэрий ши десфэшурэрий уней черчетэрь штиинцифиче психолого-педагожиче.

Ла формаря компетенцей де черчетаре ын деосебь контрибуе практика педагожикэ. Де планул де ынвэцэмынтул пентру профилул «Ынвэцэмынтул примар» сынт превэзуте шасе типурь де практикэ педагожикэ. Уна дин примеле практичь аре денумиря «Лукраул де черчетаре штиинцифик (общинеря примелор абилитэць де черчетаре)». Дин денумиря практичий реесэ ши скопул принципал ал ачестей практичь. Ын кадрул практичилор реализате ын школиле дин републикэ ла вииторий педагожъ се формязэ причепериле: де а анализа ши систематиза литература штинцификэ, методикэ ши документеле, че регламентязэ прочесул едукационал дин шкоала примарэ; де а фолоси реализэриле штиинцей психолого-педагожиче ын прочесул едукационал; де а анализа програма де лукра а педагогулуй ши мануалеле пентру класеле примаре; де а дуче обсервэрь асупра прочесулуй инструктив-едукатив дин шкоала примарэ; де а студия ши анализа эксперименца де лукра а педагожилор; де а организа экспериментул педагожик; де а анализа дателе кэпэтате ын кадрул черчетэрий ш. а.

Ун апорт есенциал ын формаря компетенцей де черчетаре а вииторилор педагожъ ау аша форме де лукра ын афара орелор де курс ку студений: прегэтиря ши презентаря рапоартелор ла диферите конференце штинцифико-практиче, публикаря ымпреунэ ку професорий а диферитор материале, партичипаря ла конкурсуриле лукрарилор штиинцифиче а студенцилор, активитатя ын кадрул черкулуй шиинцифик студенцеск «Педагогул» ш.а.

Акумуларя де кэтре студенць а эксперименцей де черчетаре аре лок ши ын прочесул елаборэрий тезелор ануале ши тезелор де калификаре. Се атраже о маре атенцие формэрий ла вииторий педагожъ а унор аша калитэць семнификативе дин пункт де ведере професионал ка: причеперя

де а формула сарчина, де а планифика лукрул ши а реализа планул, инициатива, ау-тоапречиеря, рефлексия ш.а.

Ла катедра де педагожие ши методика ынвэцэмынтулуй примар тимп де кыцьва ань, ын мод експериментал аре лок верификаря ефичиенцей уней ной модалитэць де организаре а активитэций де черчетаре, реализате де студенць пе тот паркурсул анилор де студий. Студенций де ла анул ынтый алег проблема, каре ва черчетатэ де ей пе паркурсул тутурор анилор де студиу. Ын контекстул ачестей проблеме сынт формулате темеле ла тоате лукрэриле де курс ши тема лукрэрий де калификаре. Де екземплу, ын кадрул черчетэрий проблемей «Кум де дезволтат агенция копиилор ку дезабилитэць ын прочесул де инструири ын шкоала примарэ?», а фост формулатэ тема тезей де калификаре – «Дезволтаря агенцией копиилор ку дезабилитэць ын прочесул де инструири ын шкоала примарэ» ши темеле тезелор ануале: «Организаря инструирий елевилор ку дезабилитэць ын шкоала примарэ», «Дезволтаря агенцией копиилор ку дезабилитэць ын прочесул де предаре а лимбей русе ын класеле примаре», «Дезволтаря посибилитэцилор когнитиве ла елевий мичь ын кадрул инструирий математиче».

Аша мод де организаре а активитэций де черчетаре а студенцилор ла ын-деплиниря лукрэрилор де курс ши де калификаре фаче, ка ей май бине сэ ын-сушыскэ методоложия, ложка, методика ши техника черчетэрий штинцифико-педагожиче, дукинд черчетэрь май профунде асупра уней проблеме. Фэкинд обсервэрь асупра активитэций де черчетаре а студенцилор импликаць ын експеримент, путем спуне, кэ ачешть студенць май бине се дескуркэ ку аша акциунь ка: формуляря ипотезей; алежеря ши утилизаря ын експериментул педагожик а методелор диагностиче, ку ажуторул кэ-рора се ва верифика веридичитатя ипо-

тезей; алкэтуирия методичий лукрулуй експериментал ши ефектуаря експериментулуй педагожик; систематизаря ши жгенерализаря резултателор лукрулуй експериментал; формуляря конклузиилор; презентаря ын скрис а материалулуй ын лукраря де курс сау де калификаре.

Формаря компетенцей де черчетаре ын маре мэсурэ депинде агыт де кондициле екстериоаре, кыт ши де доринца ши активисмул студенцилор, де характерул активитэций лор. Деоарече компетенца де черчетаре се формязэ немижлочит ын кадрул реализэрий практиче а активитэций де инвестигаре, ам урмэрит скопул де а детермина кыт де атрактив есте ачест доменуу де активитате пентру студенць. Пентру а детермина че атитудине ау вииторий педагожь ай школий примаре фацэ де активитатя де черчетаре, ам реализат ун сондаж де опиний а студенцилор че студиязэ ла анул 4 профилул «Ынвэцэмынтул примар», каре сынт ла етапа де финализаре а студиилор ла факултате ши ау елаборат тезеле де калификаре. Ла сондаж ау партичипат 23 де студенць абсолвенць.

Ын прочесул анализей резултателор анкетэрий, ын обьективул агенцией сау пласат скимбэриле калитативе, че сау продус ын нивелул де прегэтире професионалэ а абсолвенцилор. Дателе, кэпэтате ын урма сондажулуй, ворбеск деспре тендинца позитивэ а скимбэрилор, че сау продус ын прегэтиря спечиалиштилор ын резултатул активитэций де черчетаре, реализате ын периоада студиилор ла факултате. Рэспунсул ла ынтребаря «Ынвэцэторул контемпоран требуе сэ реализезе активитате де черчетаре педагожикэ?» а фост афирматив ла тоць респонденций. Експликинд позиция са, студенций менционязэ, кэ активитатя де черчетаре реализатэ де ей а контрибуит ла спория куноштинцелор теоретиче, а асигурат крештеря нивелулуй де прегэтире професионалэ, а детерминат ын маре мэсурэ формаря причеперий

де а перфекциона прочесул педагожик, де а спори ефичиенца инструирий, едукацией ши дезволтэрий копиилор ын база резултателор инвестигациилор, а стимулат прочесул де аутодезволтаре ши аутоинструире ка вииторь спечиалиштъ. Менционэм деосебит позиция вииторилор педагожъ, каре сусцин, кэ активитатя де черчетаре ажутэ педагогулуй сэ се аутоафирме ка персоналитате ши спечиалист.

Апречиеря нивелулуй де формаре ла вииторий ынвэцэторь де ла класеле примаре а компетенцей де черчетаре аре лок ын кадрул атестэрий финале де стат, ын прочесул де презентаре ши апэра ре а тезей де калификаре. Резултателе сусцинерей тезелор де калификаре де кэтре абсолвенций дирекцией де прегэтире «Ынвэцэмынтул педагожик» профилул «Ынвэцэмынтул примар», презентате ын табелеле 1 ши 2, не пермит сэ афирмэм фаптул, кэ компетенца де черчетаре ла вииторий педагожъ е форматэ ла ун нивел дестул де ыналт.

Анализынд резултателе сусцинерий тезелор де калификаре, путем менциона, кэ нумэрул де абсолвенць ла каре компетенца де черчетаре есте ла нивелул де базэ

есте дестул де мик: 17 % ын анул де студииу 2021–2022 ши 15 % ын анул де студииу 2022–2023. Ла нич ун студент компетенца де черчетаре ну есте форматэ ла нивелул медиу сау жос.

Вом евиденция унеле критерий, пе каре не-ам базат ла апречиеря нивелулуй де формаре а компетенций де черчетаре ла вииторий ынвэцэторь ла класеле примаре:

– куноаштеря карактеристичилор методоложиче але активитэций де черчетаре педагожикэ, а есенцей ши партикуларитэцилор утилиэрий методелор де черчетаре;

– причеперя де а деписта старя проблемей инвестигате прин фолосиря диверселор методе де диагностикэ психопедагожикэ;

– причеперя де а формула обьективеле активитэций де черчетаре ши проблема инвестигатэ, де а формула ши аргумента ипотезе;

– причеперя де а проекта активитатя де черчетаре;

– причеперя де а планифика, организа ши реализа експериментул педагожик (експериментул де констатаре, експериментул

Табела 1

### Резултателе сусцинерий тезелор де калификаре ын анул де студииу 2021–2022

Група	Нумэрул де студенць	Нумэрул де студенць че ау фост нотаць ку:				Балул медиу
		Нота 5 (ексчелент)	Нота 4 (бине)	Нота 3 (суфичиент)	Нота 2 (инсуфичиент)	
ФП18ДР62НО1	15	15 (100 %)	–	–	–	5
ФП17ВР62НО1	13	10 (77 %)	3 (23 %)	–	–	4,8
ФП19ВР61НО1	13	9 (69 %)	4 (31 %)	–	–	4,7
Ын тотал	41	34 (83 %)	7 (17 %)	–	–	4,8

Табела 2

### Резултателе сусцинерий тезелор де калификаре ын анул де студииу 2022–2023

Група	Нумэрул де студенць	Нумэрул де студенць че ау фост нотаць ку:				Балул медиу
		Нота 5 (ексчелент)	Нота 4 (бине)	Нота 3 (суфичиент)	Нота 2 (инсуфичиент)	
ФП19ДР62НО1	7	6 (86 %)	1 (14 %)	–	–	4,85
ФП18ВР62НО1	20	17 (85 %)	3 (15 %)	–	–	4,85
ФП19ВР61НО1	14	12 (86 %)	2 (14 %)	–	–	4,86
Ын тотал	41	35 (85 %)	6 (15 %)	–	–	4,85

де формаре, екпериментул де контрол), де а реализа ши коректа акциуниле сале ын конформитате ку програма активитэций де черчетаре;

– причеперя де а анализа резултателе активитэций де черчетаре, де а прелукра ши интерпрета дателе кэпэтате, де а ефектуа аутоевалуаря активитэций де инвести-гаре, де а формула конклузий;

– причеперя де а елабора рекомандэрь методиче, де а ле реализа ын прочесул практичий педагожиче;

– причеперя де а реализа интеракциу-ня ку алць партичипанць ай прочесулуй педагожик (педагожь, елевь, пэринць);

– причеперя де а експрима орал ши скрис резултателе черчетэрий, де а презенте идеиле сале, де а партичипа ла диску-цие пе тема инвестигатэ.

Анализа експериенцей ноастре де мункэ ку студений не пермите сэ евиден-цием урмэтоареле кондиций педагожиче, че контрибуе ла формаря компетенцей де черчетаре а вииторилор ынвэцэторь ла класеле примаре ын прочесул студиилор ла университетате:

– формаря ла студенць а кончеперий аксиоложиче а активитэций де черчетаре педагожикэ ши а резултателор ей;

– реализаря диагностичий педагожиче а нивелулуй де формаре а компетенцей де черчетаре а студencilор ла фиекаре етапэ а студиилор ши реализаря мэсурилор де корекцие нечесаре;

– креаря ын университетате, ла факул-тате а унуй медиу пропиче активитэций де черчетаре а студencilор;

– реализаря уней колаборэрь систе-матиче динтре професорь ши студенць ын активитатя де черчетаре;

– реперул пе експериенца индивиду-алэ а студентулуй, респектаря интересе-лор ши преферинцелор студентулуй ын алежеря проблемей инвестигате, а ынсэр-чинэрилор креативе ын прочесул де ре-ализаре а активитэций де черчетаре;

– дезволтаря капачитэцилор рефлексиве але студencilор;

– дезволтаря унор капачитэць професионал валороасе але персоналитэ-ций педагогулуй (активизм, респон-сабилитате, инсистенць, креативитате етч.);

– утилизаря вариателор форме де лукру ын прочесул организэрий активитэ-ций де черчетаре а студencilор атыт ын кадрул студиерий дисциплинилор универ-ситаре, а активитэций де сине стэтэтоа-ре ши активитэций ын кадрул практичий педагожиче.

**Конклузий.** Компетенца де черче-таре а ынвэцэторулуй школий примаре презинтэ о компонентэ де базэ ши есен-циалэ ал нивелулуй де компетенць про-фесионалэ а кадрулуй педагожик, компо-нентэ, че ын маре мэсурэ детерминэ ши асигурэ ефичиенца активитэций профе-сионале.

Проблема формэрий ши дезволтэрий компетенцей де черчетаре а вииторилор педагожь ай школий примаре ну есте о проблемэ ноуэ ын домениул штиинцей ши практичий ынвэцэмынтулуй професи-онал педагожик. Ла етапа контемпоранэ проблема абордатэ есте актуализатэ де партикуларитэциле активитэций профе-сионале а ынвэцэторулуй, дин перспек-тива реализэрий обьективелор трасате ын Стандарделе едукационале де стат ын домениул ынвэцэмынтулуй примар ши ынвэцэмынтулуй професионал супериор. Есте сесизатэ асигураря инсуфичиентэ ку рекомандэрь методиче ын домениул дезволтэрий капачитэций де черчетаре а виитоарелор кад্রে дидактиче ын аспект акционал-практик. Техноложия формэ-рий компетенцей де черчетаре а студен-цилор че фак студииле ла профилул «Ын-вэцэмынтул примар» се презинтэ дрепт обьектив семнификатив ал системулуй контемпоран де прегэтире професионалэ а вииторилор педагожь.

## Литература читатэ

1. **Демьянович, Н. М.** Исследовательская компетентность учителя: актуальность, сущность и структурные компоненты / Н. М. Демьянович – Текст : электронный // Початкова школа. – 2022. – № 4. – С. 40–43. – URL: <https://www.adu.by/images/2023/07/demjanovich.pdf> (дата обращения: 11.10.2023).
2. **Шашкина, М. Б.** Формирование исследовательской деятельности студентов педагогического вуза в условиях реализации компетентностного подхода / М. Б. Шашкина, А. В. Багачук. – Красноярск : Краснояр. гос. пед. ун-т им. В. П. Астафьева, 2006. – 240 с. – Текст : непосредственный.
3. **Яковлева, Е. В.** Формирование исследовательской компетенции у будущих учителей начальных классов в процессе обучения в вузе / Е. В. Яковлева. – Текст : электронный // Научно-методический электронный журнал «Концепт». – 2015. – Т. 13. – С. 3701–3705. – URL : <http://e-koncept.ru/2015/85741.html> (дата обращения: 11.10.2023).
4. Государственный образовательный стандарт высшего образования по направлению подготовки 6.44.03.01 «Педагогическое образование», утвержденный приказом Министерства образования и науки Российской Федерации от 22.02.2018 г. № 121 (с изменениями и дополнениями от 26.11.2020 г., 08.02.2021 г.). – Текст : непосредственный.
5. Система формирования исследовательских компетенций и технологических заделов в научной и образовательной деятельности / под редакцией профессора В. В. Трофимова, профессора В. Ф. Минакова. – Санкт-Петербург : Изд-во СПбГЭУ, 2018. – 199 с. URL: [http://wtrofimov.ru/wp-content/uploads/2019/04/%D0%9C%D0%BE%D0%BD%D0%BE%D0%B3%D1%80%D0%B0%D1%84%D0%B8%D1%8F\\_2019-1.pdf](http://wtrofimov.ru/wp-content/uploads/2019/04/%D0%9C%D0%BE%D0%BD%D0%BE%D0%B3%D1%80%D0%B0%D1%84%D0%B8%D1%8F_2019-1.pdf) (дата обращения: 15.10.2023). – Текст : электронный.
6. **Ломакина, Т. Ю.** Теория и практика развития исследовательских компетенций учителя / Т. Ю. Ломакина, С. В. Дзюбенко. – Москва: Нестор – История, 2017. – 192 с. – URL: <https://nestorbook.ru/lomakina-t-yu-dzyubenko-s-v-teoriya-i-praktika-razvitiya-issledovateljskih-kompetentsiy-uchitelya> (дата обращения: 11.10.2023). – Текст : электронный.



УДК 519.816 : 378.147

## ФОРМИРОВАНИЕ ПРОФЕССИОНАЛЬНЫХ КОМПЕТЕНЦИЙ НА ПРИМЕРЕ ПРЕПОДАВАНИЯ ДИСЦИПЛИНЫ «ТЕОРИЯ ПОЛЕЗНОСТИ И ПРИНЯТИЯ РЕШЕНИЙ»

Е. И. Белая, Л. С. Николаева, Т. И. Старчук

*Рассматривается методика формирования и оценки профессиональных компетенций на примере преподавания дисциплины «Теория полезности и принятия решений». Проведен подробный анализ умений, формируемых и контролируемых на каждом этапе выполнения студентом индивидуального исследовательского проекта по теме «Многокритериальные задачи принятия решений». Описаны применяемые в проекте методы принятия решений, основанные на анализе иерархий и построении нечетких отношений предпочтения на множестве альтернатив на основе критериев их выбора. Затронуты вопросы межпредметных связей и надпрофессиональных компетенций.*

**Ключевые слова:** профессиональные компетенции, теория принятия решений, метод анализа иерархий, нечеткое отношение предпочтения.

## FORMATION OF PROFESSIONAL COMPETENCIES ON THE EXAMPLE OF TEACHING THE DISCIPLINE “THEORY OF UTILITY AND DECISION-MAKING”

E. I. Belaia, L. S. Nikolaieva, T. I. Starchuk

*The article discusses the methodology of formation and assessment of professional competencies on the example of teaching the discipline “Theory of utility and decision-making”. A detailed analysis of the skills formed and controlled at each stage of the student’s individual research project on the topic “Multi-criteria decision-making tasks” is carried out. The methods of decision-making used in the project are described, based on the analysis of hierarchies and the construction of fuzzy preference relations on a variety of alternatives based on their selection criteria. The issues of interdisciplinary relations and supra-professional competencies are touched upon.*

**Keywords:** professional competencies, decision theory, hierarchy analysis method, fuzzy preference relation.

В условиях динамичного рынка труда и турбулентности мирового экономического развития начала двадцатых годов XXI века конкурентоспособность студентов университетов обеспечивает формирование и развитие их профессиональных и надпрофессиональных компетенций [1].

Статья посвящена вопросам формирования и оценки профессиональных

компетенций на примере преподавания дисциплины «Теория полезности и принятия решений», которая является базовой в цикле Б.1 Федерального государственного образовательного стандарта высшего образования (ФГОС ВО) по направлению 38.03.05 «Бизнес-информатика» (бакалавр). Отметим, что профессиональные компетенции характеризуются сложностью состава,

*Для цитирования:* Белая, Е. И. Формирование профессиональных компетенций на примере преподавания дисциплины «Теория полезности и принятия решений» / Е. И. Белая, Л. С. Николаева, Т. И. Старчук. – Текст : электронный // Вестник Приднестровского государственного университета. Серия : Гуманитарные науки. – 2024. – № 1 (76). – С. 103–109. – URL: <http://spsu.ru/science/nauchno-izdatelskaya-deyatelnost/vestnik-pgu>.

процесс их формирования подчиняется принципам межпредметности, надпредметности, практикоориентированности, личностной мотивированности. Профессиональная компетентность представляется своеобразным измерителем, индикатором, качественно-количественной характеристикой уровня профессионализма специалиста.

Применяемые авторами образовательные технологии направлены на взаимодействие участников образовательной деятельности и развитие индивидуальных и личностных качеств обучающегося, наличие которых обуславливает его активную позицию как в профессиональном, так и в социальном плане [2]. В работе авторы обращают внимание на деятельностный характер компетентности как системы обобщенных умений в сочетании с предметными умениями и знаниями в конкретных областях, а также проявление собственно компетентности в умении осуществлять личностно обусловленный выбор в конкретной ситуации [3]. Отметим, что важнейшим показателем профессиональной компетентности специалиста является его способность самостоятельно решать задачи, определяемые условиями реальной профессиональной деятельности. Эффективность формирования профессиональной компетенции в целом и всех ее структурных компонентов детерминирована субъектной позицией студента, поскольку его активная, мотивированная, целенаправленная познавательная деятельность является главным фактором успешности. Определяющее значение субъектной позиции студента в профессиональном образовании имеет самостоятельная познавательная деятельность студента. Активизация и стимулирование познавательной самостоятельности студентов, прежде всего в рамках самостоятельной работы, является приоритетным направлением модернизации процесса обучения в высшей школе [3]. Та-

ким образом, активная самостоятельная работа студентов – это основа формирования профессиональных компетенций будущих специалистов.

Рассмотрим процессы формирования и оценки профессиональной компетенции ПК-13 «Способность использовать основные методы естественнонаучных дисциплин в профессиональной деятельности для теоретического и экспериментального исследования» на примере индивидуального исследовательского проекта по теме «Многокритериальные задачи принятия решений». В процессе его выполнения учащийся вынужден использовать материал не только из различных разделов теории полезности и принятия решений, но и из ранее изученных курсов, в частности, из линейной алгебры (теория матриц), математического анализа (теория множеств и функции многих переменных) и информатики (поиск информации в сети интернет, работа в программных пакетах MS Office: Word, Excel, PowerPoint).

На первом этапе студентам предлагается выявить проблему и определить цель исследования. Уже на этом этапе используется индивидуальный подход, учитывающий личностные особенности студентов. Практика показывает, что часть ребят довольствуются близкими им целями из предложенного преподавателем списка (например выбор косметического средства, автомобиля, холодильника или любой другой бытовой техники), а некоторые предлагают свою (например, выбор квартиры для приобретения или аренды, школы для младшей сестры, дивана или мобильного телефона), так как с аналогичными проблемами они сталкивались в недавнем прошлом или планируют решать в недалеком будущем. Такой подход повышает мотивированность студентов, имеет положительный эмоциональный отклик и, как следствие, приводит к лучшему усвоению изучаемого теоретического материала.

На втором этапе каждый самостоятельно формулирует 5–6 критериев выбора альтернатив. При этом рекомендуется обращаться за помощью к открытым источникам информации: одноклассники, друзья, родители, интернет. Затем проводится коллективное обсуждение и корректировка критериев, уточнение формулировок, а иногда и выбранных целей.

На третьем этапе, пользуясь интернет-ресурсами, студент самостоятельно формирует и характеризует по всем критериям 5–6 альтернатив.

В результате первых трех этапов выстраивается иерархия (рис. 1):

- первый уровень: цель;
- второй уровень: критерии;
- третий уровень: перечень альтернатив.

Формулируем цель проекта: выбор смартфона.

Формулируем критерии выбора альтернатив:

- $K_1$ : диагональ экрана.
- $K_2$ : цена.
- $K_3$ : процессор.
- $K_4$ : емкость аккумулятора.
- $K_5$ : объем встроенной памяти.

С учетом введенных критериев каждый из рассматриваемых вариантов смартфонов получил следующее описание (все названия смартфонов и их характеристики взяты из данных сайта интернет-магазина IDC (<https://shop.idc.md>)):

$A_1$ : Cubot X70. Смартфон среднего ценового сегмента (2978 руб.), объем встроенной памяти очень большой (256 ГБ), процессор очень слабый (Mediatek Helio P60), диагональ экрана самая маленькая (6,58 дюйма), большая емкость аккумулятора (5200).

$A_2$ : Realme 11 Pro 5GRMX3771. Самый дорогой смартфон из списка (5474 руб.), объем встроенной памяти очень большой (256 ГБ), процессор очень мощный (MediaTek Dimensity 7050), диагональ

экрана средняя (6,7 дюйма), хорошая емкость аккумулятора (5000).

$A_3$ : Samsung Galaxy A14. Смартфон среднего ценового диапазона (3059 руб.), объем встроенной памяти небольшой (64 ГБ), процессор слабый (Samsung Exynos 850), диагональ экрана средняя (6,6 дюйма), хорошая емкость аккумулятора (5000).

$A_4$ :Infinix Hot 20. Смартфон имеет среднюю цену (2753 руб.), объем встроенной памяти большой (128 ГБ), процессор довольно хороший (MediaTek Helio G85), большая диагональ экрана (6,82 дюйма), хорошая емкость аккумулятора (5000).

$A_5$ :OnePlus Nord CE 2 Lite 5G. Менее бюджетный смартфон (4817 руб.), объем встроенной памяти большой (128 ГБ), мощный процессор (Qualcomm Snapdragon 695), средняя диагональ экрана (6,59 дюйма), хорошая емкость аккумулятора (5000).

На четвертом этапе проводится ранжирование критериев путем расчета нормализованных оценок вектора приоритета для каждого критерия. Показатель сравнительной важности элемента иерархии по соответствующему аспекту является субъективной оценкой, которая задается ЛПР (лицом, принимающим решение) или экспертом и измеряется по порядковой балльной шкале, приведенной в табл. 1.

Строим матрицу парных сравнений критериев (табл. 2), используя шкалу относительной важности, представленную

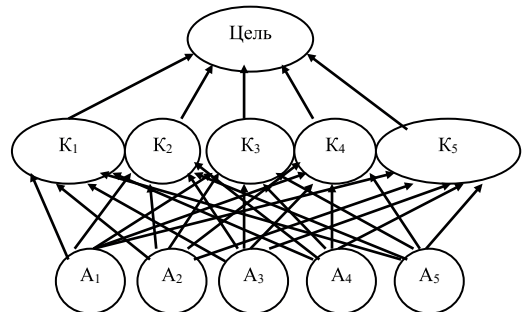

Иерархическая структура проблемы выбора

в табл. 1, и собственную систему предпочтений, и рассчитываем оценки компонент собственного вектора как среднего геометрического элементов строки. Получив сумму оценок компонент собственного вектора, вычисляем нормализованные оценки вектора приоритета для каждого критерия, разделив значение оценки собственного вектора на эту сумму. Чтобы проверить, насколько непротиворечивыми были суждения при составлении матрицы парных сравнений критериев, рассчитаем для нее индекс согласованности (ИС) и отношение согласованности (ОС), которое определяется как отношение индекса согласованности к индексу рандомизации (1,12 для  $n = 5$ ), вычисленному экспериментальным путем для обратно симметричных матриц ранга  $n$ , элементы которых генерировались случайным образом [4, с. 126]:

$$\text{ИС} = (L_{\max} - n) / (n - 1) = (5,34) / (5 - 1) = 0,085,$$

$$\text{ОС} = 0,085 / 1,12 = 8 \%$$

Величина  $\text{ОС} < 10 \%$ , значит, пересматривать свои суждения нет нужды.

Результаты расчетов, проведенных в Excel, представлены в табл. 2.

На пятом этапе строим матрицы парных сравнений для альтернатив (смарт-фонов) по каждому критерию и рассчитываем для каждой из них ОС, проверяя непротиворечивость своих суждений. Соответствующие таблицы строятся по аналогии с четвертым этапом и в связи с их однотипностью в данной работе не приводятся, но сведения из них используются на следующем этапе.

На шестом этапе подсчитываем значения вектора глобальных приоритетов для каждой из альтернатив как сумму произведений значения вектора приоритета для

Таблица 1

#### Оценка сравнительной важности элемента иерархии

Оценка	Градации важности	Объяснение важности
1	Равная	Одинаковый вклад элементов в вышележащий уровень
3	Умеренная	Небольшое преимущество вклада одного из элементов
5	Существенная	Большое преимущество вклада одного из элементов
7	Превосходящая	Значительное преимущество вклада одного из элементов
9	Наивысшая	Подавляющее преимущество вклада одного из элементов

2, 4, 6, 8 – соответствующие промежуточные значения

Таблица 2

#### Матрица парных сравнений критериев

Критерии	Диагональ экрана	Цена	Процессор	Емкость аккумулятора	Объем встроенной памяти	Оценки компонент собственного вектора	Нормализованные оценки вектора приоритета
Диагональ экрана	1	1/3	1/7	1/7	1/9	0,238	0,030
Цена	3	1	1/3	1/3	1/7	0,544	0,069
Процессор	7	3	1	1/3	1/7	1,000	0,128
Емкость аккумулятора	7	3	3	1	1/3	1,838	0,235
Объем встроенной памяти	9	7	7	3	1	4,210	0,538
Сумма по столбцам	27,00	14,33	11,48	4,81	1,73	7,830	ИС = 0,085
Произведение суммы по столбцам и нормализованной оценки вектора приоритета	0,819	0,996	1,466	1,129	0,930	$L_{\max} = 5,340$	ОС = 8 %

критерия и значения вектора локального приоритета этой альтернативы в отношении данного критерия (табл. 3).

Приходим к выводу, что, согласно методу анализа иерархий, лучшим выбором смартфона является Cubot X70.

На седьмом этапе задачу выбора смартфона решаем методом принятия решений, основанным на построении множества недоминируемых альтернатив на основе нечетких отношений предпочтения и по каждому из критериев  $K_1, K_2, K_3, K_4$  и  $K_5$  (описаны на втором этапе) на множестве сформированных на третьем этапе альтернатив  $A = \{A_1, A_2, A_3, A_4, A_5\}$  [5, 6]. Строим в табл. 4 нечеткие множества  $(A, \mu_{K_1}), (A, \mu_{K_2}), (A, \mu_{K_3}), (A, \mu_{K_4}), (A, \mu_{K_5})$ , функции принадлежности которых определяются путем экспертного назначения весов в соответствии с полученным на третьем этапе описанием альтернатив.

На основании функций принадлежности построены следующие отношения предпочтения на множестве альтернатив:

$$\mu_{R_1} = \begin{pmatrix} 1 & 0 & 0 & 0 & 0 \\ 0,4 & 1 & 0,2 & 0 & 0,3 \\ 0,2 & 0 & 1 & 0 & 0,1 \\ 0,7 & 0,3 & 0,5 & 1 & 0,6 \\ 0,1 & 0 & 0 & 0 & 1 \end{pmatrix};$$

$$\mu_{R_2} = \begin{pmatrix} 1 & 0,6 & 0,1 & 0 & 0,5 \\ 0 & 1 & 0 & 0 & 0 \\ 0 & 0,5 & 1 & 0 & 0,4 \\ 0,1 & 0,7 & 0,2 & 1 & 0,6 \\ 0 & 0,1 & 0 & 0 & 1 \end{pmatrix};$$

$$\mu_{R_3} = \begin{pmatrix} 1 & 0 & 0 & 0 & 0 \\ 0,8 & 1 & 0,5 & 0,3 & 0,1 \\ 0,3 & 0 & 1 & 0 & 0 \\ 0,5 & 0 & 0,2 & 1 & 0 \\ 0,7 & 0 & 0,4 & 0,2 & 1 \end{pmatrix};$$

$$\mu_{R_4} = \begin{pmatrix} 1 & 0,4 & 0,4 & 0,4 & 0,4 \\ 0 & 1 & 0 & 0 & 0 \\ 0 & 0 & 1 & 0 & 0 \\ 0 & 0 & 0 & 1 & 0 \\ 0 & 0 & 0 & 0 & 1 \end{pmatrix};$$

$$\mu_{R_5} = \begin{pmatrix} 1 & 0 & 0,8 & 0,5 & 0,5 \\ 0 & 1 & 0,8 & 0,5 & 0,5 \\ 0 & 0 & 1 & 0 & 0 \\ 0 & 0 & 0,3 & 1 & 0 \\ 0 & 0 & 0,3 & 0 & 1 \end{pmatrix}.$$

Таблица 3

Матрица вектора глобальных приоритетов

Альтернативы	Критерии					Глобальные приоритеты
	Диагональ экрана	Цена	Процессор	Емкость аккумулятора	Объем встроенной памяти	
	Численное значение вектора приоритета					
	0,030	0,069	0,128	0,235	0,538	
Cubot X70	0,074	0,289	0,060	0,429	0,369	0,329
Realme 11 Pro 5GRMX3771	0,250	0,032	0,357	0,143	0,369	0,287
Samsung Galaxy A14	0,097	0,142	0,099	0,143	0,035	0,078
Infinix Hot 20	0,508	0,452	0,126	0,143	0,114	0,158
OnePlus Nord CE 2 Lite 5G	0,071	0,084	0,357	0,143	0,114	0,148



Строим нечеткое отношение  $Q_1$ , которое является пересечением исходных отношений предпочтения:  $\mu_{Q_1}(A_i, A_j) =$

$$= \min \left\{ \mu_{R_1}(A_i, A_j), \dots, \mu_{R_5}(A_i, A_j) \right\}.$$

Определяем нечеткое множество недоминируемых альтернатив в множестве,

$$(A, \mu_{Q_1}): \mu_{Q_1}^{\text{нл}}(A_i) = 1 - \max_{A_j \in A} \mu_{Q_1}^S(A_j, A_i), \text{ где}$$

$$\mu_{Q_1}^{\text{нл}}(A_1) = 1, \mu_{Q_1}^{\text{нл}}(A_2) = 1,$$

$$\mu_{Q_1}^{\text{нл}}(A_3) = 1, \mu_{Q_1}^{\text{нл}}(A_4) = 1, \mu_{Q_1}^{\text{нл}}(A_5) = 1.$$

Значения нормированных на единицу весовых коэффициентов критериев рассчитаны на основе метода парных сравнений на четвертом этапе проекта и представлены в табл. 4. Данные коэффициенты заданы вектором  $\lambda = 0,300; 0,069; 0,128; 0,235; 0,538$ . Строим нечеткое отношение  $Q_2$ :

$$\mu_{Q_2}(A_i, A_j) = \sum_{k=1}^5 \lambda_k \mu_{R_k}(A_i, A_j).$$

$$\mu_{Q_2}(A_i, A_j) =$$

$$= \begin{pmatrix} 1 & 0,136 & 0,531 & 0,363 & 0,398 \\ 0,114 & 1 & 0,500 & 0,307 & 0,291 \\ 0,044 & 0,035 & 1 & 0 & 0,031 \\ 0,092 & 0,058 & 0,216 & 1 & 0,060 \\ 0,092 & 0,007 & 0,212 & 0,026 & 1 \end{pmatrix}.$$

Определяем нечеткое множество недоминируемых альтернатив в множестве

$$(A, \mu_{Q_2}): \mu_{Q_2}^{\text{нл}}(A_i) = 1 - \max_{A_j \in A} \mu_{Q_2}^S(A_j, A_i), \text{ где}$$

$$\mu_{Q_2}^{\text{нл}}(A_1) = 1, \mu_{Q_2}^{\text{нл}}(A_2) = 0,979,$$

$$\mu_{Q_2}^{\text{нл}}(A_3) = 0,513, \mu_{Q_2}^{\text{нл}}(A_4) = 0,729,$$

$$\mu_{Q_2}^{\text{нл}}(A_5) = 0,695.$$

Результирующее множество недоминируемых альтернатив  $\mu^{\text{нл}}(A)$  – это пересечение нечетких множеств  $\mu_{Q_1}^{\text{нл}}(A)$  и  $\mu_{Q_2}^{\text{нл}}(A)$ , т. е.  $\mu^{\text{нл}}(A_1) = 1, \mu^{\text{нл}}(A_2) = 0,979, \mu^{\text{нл}}(A_3) = 0,513, \mu^{\text{нл}}(A_4) = 0,729, \mu^{\text{нл}}(A_5) = 0,695$ .

Следовательно, рациональным следует считать выбор альтернативы, имеющей максимальную степень недоминируемости.

На восьмом этапе сравниваем результаты, полученные рассмотренными выше методами, и замечаем, что их выводы согласуются между собой, и лучшим выбором является альтернатива  $A_4$ : смартфон Cubot X70.

На девятом этапе студент представляет и защищает свой проект, проявляя свои коммуникационные навыки.

Построим в табл. 5 соответствие между индикаторами достижения профессиональной компетенции ПК-13 и этапами рассмотренного исследовательского проекта, по результатам которых они оцениваются.

Таблица 4

Значения функций принадлежности альтернатив нечетким множествам по каждому критерию

Альтернативы	Критерии					Множество недоминируемых альтернатив
	Диагональ экрана	Цена	Процессор	Емкость аккумулятора	Объем встроенной памяти	
	Весовые коэффициенты критериев					
	0,030	0,069	0,128	0,235	0,538	
Cubot X70	0,2	0,8	0,1	0,9	0,9	1,000
Realme 11 Pro 5GRMX3771	0,6	0,2	0,9	0,5	0,9	0,979
Samsung Galaxy A14	0,4	0,7	0,4	0,5	0,1	0,513
Infinix Hot 20	0,9	0,9	0,6	0,5	0,4	0,729
OnePlus Nord CE 2 Lite 5G	0,3	0,3	0,8	0,5	0,4	0,695

**Соответствие между индикаторами достижения профессиональной компетенции ПК-13  
и этапами исследовательского проекта**

Код индикатора	Наименование индикатора	Этап проекта
ИД-1ПК-13	Знает основы теории графов, элементы комбинаторики	1, 2, 3
ИД-2ПК-13	Знает терминологию, основные понятия и определения теории вероятностей и математической статистики	7, 9
ИД-3ПК-13	Знает основные типы моделей принятия решений и подходы к их анализу и синтезу с применением ЭВМ	3–7
ИД-4ПК-13	Знает теоретические основы информатики	1–9
ИД-5ПК-13	Знает основные понятия и категории цифровой экономики; концепции цифровой экономики; особенности функционирования сетевых организаций; виды деятельности, реализованные с помощью цифровых технологий, направления и степень воздействия электронных преобразований на реальные бизнес-процессы предприятий	3, 9
ИД-6ПК-13	Умеет определять эффективность различных вариантов организации бизнеса; применять имеющиеся знания для решения практических задач	–
ИД-7ПК-13	Владеет навыками поиска необходимой для принятия управленческих решений информации	3

Таким образом, предложенный авторами исследовательский проект охватывает все индикаторы достижения, кроме шестого, существенно использует межпредметные связи, способствует повышению мотивированности студентов и позволяет сформировать и оценить не только профессиональные, но и некоторые надпрофессиональные компетенции.

### Цитированная литература

1. **Воробьева, Е. Е.** Теория принятия решений : учебное пособие / Е. Е. Воробьева, В. Ю. Емельянов. – [изд. 2-е, перераб.]. – Санкт-Петербург, 2018. – 136 с. – Текст : непосредственный.

2. **Георге, И. В.** Формирование профессиональных компетенций студентов образовательных организаций высшего образования на основе организации самостоятельной работы: монография / И. В. Георге. – Тюмень : ТИУ, 2016. – 143 с. – Текст : непосредственный.

3. **Тарханова, И. Ю.** Образовательные технологии формирования универсальных компетенций студентов вуза / И. Ю. Тарханова, И. Г. Харисова. – Текст : непосредственный // Ярославский педагогический вестник. – 2018. – № 5. – С. 136–145.

4. Технология формирования надпрофессиональных компетенций студентов в условиях неопределенности будущего мира профессий : монография / А. В. Пеша, М. Н. Шавровская, М. А. Николаева [и др.]; под общ. ред. А. В. Пеша; М-во науки и высшего образования Рос. Федерации, Уральский гос. экономический ун-т. – Казань : Бук, 2022. – 240 с. – Текст : непосредственный.

5. **Флегонтов, А. В.** Моделирование задач принятия решений при нечетких исходных данных : монография / А. В. Флегонтов, В. Б. Вилков, А. К. Черных. – Санкт-Петербург : Лань, 2020. – 332 с. – Текст : непосредственный.

6. **Чернов, В. Г.** Нечеткие множества. Основы теории и применения : учебное пособие / В. Г. Чернов; Владим. гос. ун-т им. А. Г. и Н. Г. Столетовых. – Владимир : Изд-во ВлГУ, 2018. – 156 с. – Текст : непосредственный.

## ОЦЕНКА ДЕЯТЕЛЬНОСТИ ПРЕПОДАВАТЕЛЕЙ: КЛИЕНТООРИЕНТИРОВАННЫЙ ПОДХОД

*С. П. Дрозда, О. Ю. Федоренко*

*Актуализируются вопросы систем оценки преподавателей вузов, предлагаются комплексные решения, прошедшие апробацию в университетах мира.*

**Ключевые слова:** преподаватель, студент, вуз, качество, оценка, обучение, образование, рейтинг.

## EVALUATION OF TEACHERS' ACTIVITIES: CUSTOMER-ORIENTED APPROACH

*S. P. Drozda, O. Y. Fedorenko*

*The problems of teacher evaluation systems are updated and comprehensive solutions tested by universities around the world are proposed.*

**Keywords:** teacher, student, university, quality, assessment, ranking.

Процессы общественного развития на глобальном, региональном и локальном уровнях, а также социальные, экономические, технологические преобразования вызывают ряд противоречивых явлений, в том числе и в системе высшего образования. С одной стороны, это растущие требования к деятельности преподавателя вуза, с другой – нестабильность, неуверенность преподавателя в завтрашнем дне, готовность к критическому восприятию информации, целостному подходу к анализу явлений и процессов.

Современное образование предусматривает деятельность вузов в соответствии с потребностями и запросами потребителей их услуг. Оценка преподавателей студентами является одним из инструментов внутренней оценки качества образования,

что и определяет предмет данного исследования.

Оценка студентами своих преподавателей была введена в практику университетов в 1920-х годах в США. В конце 1960-х годов оценка эффективности преподавания студентами (SET) получила национальное и мировое распространение. До 1970-х годов оценка преподавателей студентами учитывалась при разработке положений по повышению качества преподавания в вузе [1, с. 620].

В дальнейшем оценка преподавателей как показатель их профессиональной компетентности стала основой кадровых решений. Такая трансформация вызвала негатив со стороны преподавателей, которые отмечали субъективность оценки студентов.

---

*Для цитирования:* Дрозда, С. П. Оценка деятельности преподавателей: клиентоориентированный подход / С. П. Дрозда, О. Ю. Федоренко. – Текст : электронный // Вестник Приднестровского государственного университета. Серия : Гуманитарные науки. – 2024. – № 1 (76). – С. 110–114. – URL: <http://spsu.ru/science/nauchno-izdatelskaya-deyatelnost/vestnik-pgu>.

Субъективность оценки объяснялась различными факторами: студентам важны оценки, а не качество образования, учитывались гендерные, расовые, возрастные и другие особенности студентов. Мы пришли к выводу, что низкий рейтинг преподавателя не всегда является следствием его деятельности: часто он обусловлен неконтролируемыми критериями: пол, возраст, визуальная привлекательность [2, с. 5].

П. Старк доказал, что процедура оценки SET вообще не может быть надежной. Те же авторы, которые утверждали обратное, по его мнению, провели свои исследования на низком научном уровне [3, с. 16].

А. Боринг считал, что «мужчины воспринимаются и женщинами, и мужчинами как более знающие учителя» [4, с. 39]. J. Felton проанализировал 3190 учителей по 65 678 сообщениям на специальном сайте и пришел к выводу, что физически привлекательные учителя получают более высокие оценки [5, с. 106].

В 1999 году были введены общенациональные «Стандарты образовательного и психологического тестирования в США». Стандарты содержали следующие разделы: валидность, надежность, справедливость тестирования; процесс (разработка, баллы, шкалы, администрирование, отчетность и ее интерпретация, права и обязанности пользователей тестов); применение тестов. Некоторые их положения были использованы в практике оценки преподавателей студентами [6, с. 84–85].

Г. Марш предложил авторский инструмент «Оценка качества образования студентами» [7, с. 776–778]. На основе изучения результатов оценки преподавателей за 13 лет ученый пришел к выводу о стабильности средних баллов и объективности оценки. Он указал на универсальность оценки и предостерег от использования ее в качестве единственного

или основного инструмента аттестации преподавателей.

Р. А. Берк в 2005 году предложил 12 технологий измерения эффективности обучения:

- 1) оценки студентов;
- 2) экспертные оценки;
- 3) самооценка;
- 4) видеозапись реального урока преподавателя;
- 5) интервью со студентами (различные формы обсуждения того, что происходит при изучении того или иного курса);
- 6) анкетирование выпускников (ретроспективный рейтинг преподавателя через год; пять; десять лет после окончания вуза);
- 7) оценка работодателя выпускника;
- 8) рейтинг администрации университета;
- 9) издательская и иная деятельность преподавателя;
- 10) вознаграждения и поощрения со стороны преподавателя;
- 11) показатели успеваемости студентов;
- 12) портфолио преподавателя [8, с. 52].

В 2018 году в Мичиганском университете была модернизирована система оценки работы преподавателей, появилось три уровня:

- 1) оценка студентами;
- 2) оценка коллегами;
- 3) оценка самим преподавателем [9, с. 52].

На первом уровне оформлялись такие документы, как сводный отчет (количественные оценки и комментарии студентов); отчет на преподавателя, объединяющий все количественные оценки на одной странице; отчет, в котором отображаются оценки и комментарии каждого студента; графический формат отчета. На втором уровне: обзоры рейтинговых исследований студентов, в том числе промежуточные

(в середине семестра); примеры работ студентов и их сравнение в начале и конце семестра для документирования роста знаний; опросы, разработанные отдельными преподавателями или кафедрами; информация, полученная от коллег с использованием специальных рекомендаций по их сбору и оценке; отзывы коллег о материалах курса: учебных программах, заданиях, мероприятиях. На третьем уровне: методическая рефлексия по конкретному курсу о целях курса; используемых методах преподавания и эффективности курса в достижении цели; собственные исследования по оценке обучения студентов; документальное подтверждение профессионального развития.

Сегодня формы и методы оценки меняются и совершенствуются. Социологи считают, что оценки студентов выявляют только случаи плохого преподавания. Исследователи отмечают усталость студентов и преподавателей от различных опросов и низкий уровень участия в них.

П. Грэвсток и Э. Грегор-Гринли подготовили отчет о более чем 100 оценках преподавателей студентами. Они пришли к выводу, что «анализ литературы в этой области не может быть исчерпывающим, учитывая огромное количество исследований, существующих на сегодняшний день» [10, с. 89–90].

Х. Хорнштейн считает, что оценка преподавателей студентами – это «неадекватный инструмент» и «тирания для преподавания». Сложная и непредсказуемая работа преподавателя в условиях меняющихся ценностей молодежи и рейтинговой системы толкает «не раскачивать лодку», чтобы не «вызвать разногласий» и, как следствие, не получить низкий рейтинг, ведущий к «сложным отношениям» [11, с. 8].

П. Спурен проанализировал сотни работ, посвященных материалам по оценке преподавателей, с помощью многомерного

анализа валидности измерений и пришел к выводу, что качество оценки студентами эффективности преподавания сомнительно. В опросах фигурируют понятия «эффективный преподаватель», «компетентный преподаватель», «новые методы обучения», «качество преподавания» [1, с. 600–612].

Н. Корнелл считает, что мнение студента важно, но студенты не обладают достаточными знаниями для распознавания хорошего преподавания. Преподаватель стоит перед дилеммой – быть хорошим преподавателем или быть удобным преподавателем, чтобы получить высокие оценки от студентов [12, с. 6–8].

Н. Бонге рассматривает вопрос о том, не вынуждены ли преподаватели «покупать» лучшие оценки студентов за счет более мягких оценок знаний учащихся. В результате оценки выше, а уровень знаний ниже. Система оценивания может привести не к повышению качества образования, что предлагается в качестве цели оценивания а, наоборот, к снижению реальной практики [13, с. 6].

Т. Васильева, С. Леонов, К. Багмет обращаются к мировому опыту в этой области в исследовании «Отечественный опыт оценки эффективности деятельности научно-педагогических работников». Обобщенные выводы отражают сложность и условность результатов оценки качества преподавания, поскольку: во-первых, деятельность преподавателя включает учебную, исследовательскую, методическую деятельность; во-вторых, при оценке невозможно избежать субъективизма; в-третьих, сегодня нет способов выявления влияния результатов исследований на повышение качества образования; в-четвертых, преподаватели и студенты часто сомневаются, что такая оценка выявляет реальные тенденции в образовании; в-пятых, сотрудники вузов часто признают неправомочность принятия



управленческих решений на основе результатов оценки [14, с. 18–20].

В большинстве университетов оценка качества преподавания студентами используется и как промежуточная оценка, и как обратная связь для улучшения преподавания, и как итоговое решение для рейтингов уровня педагогической компетентности и для принятия административных решений при внешних проверках.

Сегодня при формировании рейтинга преподавателя, включающего оценку студентов, учитываются следующие компоненты: институциональный (миссия; цели); управленческий (стратегии; процедуры; регламентация); технологический (наполнение; формы; методы); социально-коммуникативный (культура организации и способы разрешения конфликтов); оценочный (критерии и характеристики эффективности и свойств).

Большинство исследований показывают слабую корреляцию между повышением качества преподавания и оценками преподавателей студентами. Исследователи указывают на альтернативные тенденции и подчеркивают субъективность такой оценки. Нередки характеристики «странные отношения», «кнут» в руках администрации и студентов – они свидетельствуют о сознательном понижении статуса преподавателей, неудобном для многих студентов, но столь необходимом для повышения качества высшего образования. В результате возникает выбор: быть настоящим профессиональным преподавателем или преподавателем, «удобным для всех».

Растущая популярность университетских рейтингов отражает глобализацию мировой «индустрии знаний», в которой высшее образование воспринимается как товар. Коммерциализация ведет к ориентации на потребителя, поэтому оценка со стороны студентов (клиентов преподавателя) рассматривается

как важная ее составляющая. Вузы выбирают конфигурацию оценки, стремясь достичь большей объективности. Мнения исследователей диалектичны, что зависит от параметров исследования, научного инструментария, мировоззренческих и профессиональных установок авторов и других факторов. Университеты реагируют на новые вызовы и формируют принципы системы оценки качества услуг. Практика оценки преподавателей студентами в вузе расширяется. Вопрос о роли оценки преподавателей студентами остается открытым.

### Цитированная литература

1. **Спурен, П.** О валидности студенческой оценки преподавания: состояние дел / П. Спурен. – Текст : непосредственный // Review of Educational Research. – 2013. – Том 83, № 4. – С. 598–642.
2. **Андрушак, Г.** Системы оценки преподавателей студентами: лояльность преподавателей и надежность показателей / Г. Андрушак. – URL : [www.hse.ru/data/331/313/1234/Andruschak\\_05\\_07.pdf](http://www.hse.ru/data/331/313/1234/Andruschak_05_07.pdf) (дата обращения: 04.10.2023). – Текст : электронный.
3. **Старк, П.** Экспертный отчет о студенческих оценках преподавания (FacultyCourseSurveys) / П. Старк. – URL : [https://ocufa.on.ca/assets/RFA.v.Ryerson\\_Stark.Expert\\_Report.2016.pdf](https://ocufa.on.ca/assets/RFA.v.Ryerson_Stark.Expert_Report.2016.pdf) (дата обращения: 26.08.2023). – Текст : электронный
4. **Боринг, А.** Гендерные предубеждения в оценках студентами преподавания / А. Боринг. – Текст : непосредственный // Journal of Public Economics. – 2017. – № 1(145). – С. 27–41.
5. **Felton, J.** Web-ориентированные студенческие оценки преподавателей: взаимосвязь между воспринимаемым качеством, легкостью и сексуальностью / J. Felton. – Текст : непосредственный // Assessment & Evaluation in Higher Education. – 2019. – Том 29, № 1. – С. 91–108.

6. **Зварич, И. М.** Стандарты диагностики педагогической деятельности преподавателей в университетах США / И. М. Зварич. – Текст : непосредственный // Этнические измерения супермаркета: язык, литература, культура: сборник научных трудов. – Киев, 2011. – С. 82–85.
7. **Марш, Г.** Становятся ли университетские преподаватели более эффективными с опытом работы? Многоступенчатый рост показателей за 13 лет / Г. Марш. – Текст : непосредственный // Исследование психологии образования. – 2007. – Том 99, № 4. – С. 775–790.
8. **Берк, Р. А.** Обзор 12 стратегий измерения эффективности преподавания / Р. А. Берк. – Текст : непосредственный // Международный журнал преподавания и обучения в высшей школе. – 2005. – № 1(17). – С. 48–62.
9. Мичиганский университет. Оценка преподавательской деятельности. – URL: <https://go.umich.edu/faculty-staff/teaching-evaluation> (дата обращения: 10.06.2023). – Текст : электронный.
10. **Грэвесток, П.** Студент. Оценка курса: Исследования, модели и тенденции / П. Грэвесток, Э. Грегор-Гринли. – Торонто, 2018. – 149 с. – Текст : непосредственный.
11. **Хорнштейн, Х.** Преподавание с оценками студентов – неадекватный инструмент оценки работы преподавателей / Х. Хорнштейн. – Текст : непосредственный // Cogent Education. – 2017. – Том 4, № 1. – С. 1–8.
12. **Корнелл, Н.** Получают ли лучшие учителя лучшие оценки? / Н. Корнелл. – Текст : непосредственный // Frontiers in Psychology, 2016. – Том 7. – С. 1–8.
13. **Bunge, N.** Students Evaluating Teachers Doesn't Just Hurt Teachers. It Hurts Students / N. Bunge. – Текст : электронный // The Chronicle of Higher Education. 2018, Nov. 27. – URL : <https://www.chronicle.com/article/Students-Evaluating-Teachers/245169> (дата обращения: 04.08.2023).
14. **Васильева, Т. А.** Отечественный опыт оценки эффективности деятельности научно-педагогических работников / Т. А. Васильева, С. В. Леонов, К. В. Багмет. – URL: <http://dspace.uabs.edu.ua/bitstream/123456789/5213/1/vasileva.pdf> (дата обращения: 24.07.2023). – Текст : электронный.
-

УДК 377.1:005.8

## ФОРМИРОВАНИЕ ПРОФЕССИОНАЛЬНЫХ НАВЫКОВ СПЕЦИАЛИСТОВ СРЕДНЕГО ЗВЕНА ПРИ ИСПОЛЬЗОВАНИИ ПРОЕКТНОЙ ДЕЯТЕЛЬНОСТИ

*И. И. Журжи, М. А. Криворученко, Л. В. Елкина*

*Исследуется вопрос организации проектной деятельности для подготовки специалистов среднего профессионального образования. Проектная деятельность на сегодняшний день является эффективным приемом реализации подхода к обучению и развитию личности. Разработка и реализация проектов позволяет достичь ряда актуальных образовательных результатов, обеспечивая повышение качества профессионального обучения и готовность обучающихся к профессиональной деятельности.*

**Ключевые слова:** проектная деятельность, типы проектов, форма продуктов проектной деятельности, преимущества проектного метода.

## FORMATION OF PROFESSIONAL SKILLS OF MIDDLE-LEVEL SPECIALISTS WHEN USING PROJECT ACTIVITIES

*I. I. Jurji, M. A. Krivoruchenko, L. V. Elkina*

*The article examines the organization of project activities for the training of mid-level specialists. Project activity is recognized today as an effective method for implementing an approach to training and education. The development and implementation of projects makes it possible to achieve a number of relevant educational effects, ensuring an increase in the quality of vocational training and the readiness of students for professional activities.*

**Keywords:** project activity, types of projects, form of project activity products, advantages of the design method.

Происходящие в экономике изменения создают условия для повышения требований работодателей к квалификации работников, их профессиональной грамотности, навыкам творческой деятельности. Остро стоит потребность в специалистах, способных к профессиональной самореализации и работе в неординарных социально-экономических условиях.

Именно специалисты среднего звена сегодня широко востребованы на рынке труда, а это вчерашние учащиеся, которым

необходимо как освоить теоретические основы, так и получить опыт в профессии и в принятии решений.

Проблема самостоятельности учащихся при обучении, в частности профессиональном, не является новой. Этому вопросу отводили особую роль во все времена. Наиболее четкие концепции о важности самостоятельности в приобретении знаний имеются в исследованиях К. Д. Ушинского, Н. Г. Чернышевского, Д. И. Писарева и др. Данный вопрос остается актуальным

---

*Для цитирования:* Журжи, И. И. Формирование профессиональных навыков специалистов среднего звена при использовании проектной деятельности / И. И. Журжи, М. А. Криворученко, Л. В. Елкина. – Текст : электронный // Вестник Приднестровского государственного университета. Серия : Гуманитарные науки. – 2024. – № 1 (76). – С. 115–118. – URL: <http://spsu.ru/science/nauchno-izdatelskaya-deyatelnost/vestnik-pgu>.

и сегодня. Внимание к нему объясняется тем, что самостоятельность играет важную роль не только при получении среднего профессионального образования, но и в дальнейшей трудовой деятельности специалистов.

Как известно, обучающиеся прочно усваивают только то, что прошло через их индивидуальное усилие. В современных условиях особое значение имеют не столько собственно знания обучаемого, сколько его способность мастерски осуществлять определенную профессиональную деятельность.

Как пишет Альберт Эйнштейн: «Я ничему не учу своих учеников, я лишь создаю условия, в которых они сами научатся».

По стандартам третьего поколения молодые специалисты должны понимать сущность и социальную значимость своей будущей профессии, уметь организовывать собственную деятельность, выделять типовые методы и способы выполнения профессиональных задач, оценивать их эффективность и качество; принимать решения в стандартных и нестандартных ситуациях и нести за них ответственность; осуществлять поиск и использование информации; использовать информационно-коммуникационные технологии в профессиональной деятельности; работать в коллективе и в команде; заниматься самообразованием.

Именно организация проектной деятельности способна реализовать перечисленные задачи, создать условия, направленные на поддержку стремления студента к саморазвитию и самосовершенствованию в профессиональной деятельности [1].

В последнее время были внесены изменения в порядок организации обучения по программам профессионального образования в части практического, профессионального самоопределения студентов.

Проектная и исследовательская деятельность студентов является теперь не только сопряженной частью образования, но выделяется в отдельную сферу, одно из направлений модернизации образования.

Технология проектной деятельности заключается в организации учебных условий, при которых студент частично или полностью самостоятельно ставит перед собой реальную проблему и находит ее решение исходя из ситуации. Сопровождение самостоятельности обучающегося направлено на совершенствование личностно ориентированного принципа учебного процесса.

Проектная деятельность становится продуктивной педагогической технологией. Данный способ обеспечивает повышение качества профессионального обучения и готовность обучающихся к профессиональным действиям через формирование активности, оригинальности в принятии решений, мобильности, умения оперировать приобретенными знаниями для решения практических задач на производстве.

Существует множество классификаций проектов:

- по доминирующей деятельности учащихся: творческие, ролевые, практико-ориентированные, исследовательские, информационные;
- по продолжительности: мини-проекты, краткосрочные, долгосрочные;
- по количеству участников: индивидуальные и групповые;
- по форме продукта: буклет, веб-сайт, газета, мультимедийный продукт.

По своей содержательной специфике проекты могут быть:

- *ролевыми*. Создание и выполнение таких проектов считается особенно сложным. Студенты проявляют себя в роли исторических героев, профессиональных деятелей, туристических менеджеров, вымышленных персонажей и т. п. Продукт

данной деятельности иногда остается неточным до конца реализации. Чем завершится путешествие? Будет ли собрана коллекция? Факторы рентабельности Web-сайта?

- *практико-ориентированными*. Направлены на общественные интересы участников проекта. Продукт предварительно оговаривается и может быть использован в деятельности учебной группы, учебного заведения. Формы довольно разнообразны – от учебного пособия, лэпбука до рекомендаций по изучению тем и разделов учебного предмета.

- *информационными*. Состоят из сбора и анализа информации о каком-либо объекте, явлении, факте, обобщения и систематизации с целью ознакомления с ним широкой аудитории. Результатом данного проекта традиционно являются публикации, или, например, разработка справочной среды учебной группы колледжа.

- *творческими*. Рассчитаны на максимально свободный и нетрадиционный подход к форме продукта. Здесь возможны альманахи, игры, квесты, произведения изобразительного или декоративно-прикладного искусства, видеофильмы и т. п.

- *исследовательскими*. Достоверно научное исследование, которое состоит из обоснования актуальности выбранной темы, выделения задач исследования, обязательного выдвижения гипотезы с дальнейшей ее проверкой, анализа полученных результатов. При этом используются методы современной науки: эксперимент, моделирование, опрос и другие.

Данная классификация довольно расплывчатая, так как тенденции деятельности обучающихся могут быть воплощены в каждом проекте. А значит, каждый проект – исследовательский, точно так же как любой – творческий, ролевой, практико-ориентированный или информационный.

Работу над каждым проектом необходимо привести к конкретным, видимым практическим результатам, оформленным соответствующим образом. Конечно, индивидуальный проект выполняется по одной теме, однако в процессе реализации обучающийся применяет знания и умения, усвоенные при изучении смежных учебных дисциплин [2].

Как уже было сказано, метод проектов является «сопряженной» частью учебного процесса. На занятиях по математике со студентами специальности «Компьютерные системы и комплексы» используется метод проектов в виде видеофильмов «Космос и "космические приборы" с математикой неразделимы», сравнительно-сопоставительного анализа блокчейна и его применения, прогноза об искусственном интеллекте и его развитии. Конечно, формы продуктов проектной деятельности отличаются. Например, у студентов направления «Технологии легкой промышленности» были такие проекты: квест-игра об истории платьев и корсетов, web-сайт магазина шляпок и мужских костюмов, публикация «Геометрическая архитектура Тирасполя», экскурсия по восточным странам и история их моды.

Развитие профессиональных взглядов и формирование определенного уровня культуры – главное, чего необходимо достичь в результате проектной деятельности. Квалифицированный специалист должен характеризоваться внутренней стабильностью, удовлетворенностью собственными достижениями.

Вместе с тем проектно-исследовательская деятельность формирует способность к самостоятельному усвоению знаний, расширяет предметные знания, совершенствует умение управлять своим временем, использовать имеющийся потенциал для достижения целей, излагать и аргументировать выбранную позицию [3].



К показателям успешной деятельности педагога в данном направлении относят степень вовлеченности студентов в эту работу. Например, при подготовке проектных работ по математике мы в практической части проекта стали использовать аналитические, вычислительные задания по проведению экскурсии, сравнению трендов моды, при этом выполняли расчеты, писали выводы. Лучшие из проектов, конечно, необходимо представить на конкурс. Для профессионального образования важнейшим аспектом является участие студентов в практико-ориентированной деятельности, чему способствует, например, ежегодное проведение научно-исследовательских конференций и конкурсов, в частности конкурса web-квестов.

Открытый Всероссийский конкурс образовательных web-квестов «научный поиск» проводится теперь ежегодно, задействованы в нем все: от школьников и студентов до преподавателей вузов. Для участия открыты естественно-научное направление, направление гуманитарного характера и технической направленности. В этом году наши студенты принимали участие в основном этапе конкурса, где необходимо было представить образовательный web-квест технического и естественно-научного направления [4].

Если мы стремимся, чтобы нынешние студенты в будущем поступали осмысленно и несли ответственность за поступки, были активны и прогрессивны, инициативны и обязательны, не боялись трудностей, могли продуктивно решать жизненные задачи, определять пути для их разрешения, нам необходимо, чтобы проектирование как обязательный компонент прочно вошло в образование, в учебный процесс.

Для успешной реализации задач организации проектно-исследовательской деятельности и своевременной подготовки обучающимися индивидуальных проектов

необходима целенаправленная системная методическая работа в организации образования.

Внедрение новых информационных технологий в процесс обучения, особенно при реализации проектной и исследовательской деятельности, улучшит качество учебной работы, повысит производительность труда педагога через активизацию познавательной деятельности обучающихся. Использование метода проектов способствует повышению самостоятельности студентов как при изучении нового материала, так и при закреплении пройденного, ранее усвоенного. Участие в проектной деятельности позволяет обучающимся приобрести уникальный, профессиональный опыт, доступный при других формах обучения.

## Цитированная литература

1. **Полат, Е. С.** Современные педагогические и информационные технологии в системе образования : учебное пособие / Е. С. Полат, М. Ю. Бухаркина. – Москва : Академия, 2010. – 368 с. – Текст : непосредственный.
2. **Морева, Н. А.** Педагогика среднего профессионального образования / Н. А. Морева. – Москва : Академия, 2001. – 304 с. – Текст : непосредственный.
3. **Общая и профессиональная педагогика** / В. Д. Симоненко [и др.]. – Москва : Вентана-Граф, 2005. – 368 с. – Текст : непосредственный.
4. **Напалков, С. В.** Поисково-познавательные задания тематического образовательного web-квеста по математике как средство формирования ключевых компетенций учащихся / С. В. Напалков. – Текст : электронный // *Фундаментальные исследования*. – 2014. – № 8. – С. 469–474. – URL: <http://primakova.ucoz.ru/web-kvest/poiskovo-poznavatelnye-zadaniya-tematicheskogo-obr.pdf> (дата обращения: 07.05.2023).

УДК 378.147.88

## РОЛЬ ТАЙМ-МЕНЕДЖМЕНТА В САМООРГАНИЗАЦИИ УЧЕБНОГО ПРОЦЕССА СТУДЕНТА

Д. К. Жосан

*Раскрывается вопрос самоорганизации внеучебного времени студента. Преподавателю необходимо оказать методическую помощь в правильной организации самоменеджмента студента. Отражены основные причины дефицита времени студентов. Кроме этого, представлен эксперимент, касающийся рационального распределения времени.*

**Ключевые слова:** менеджмент, самоменеджмент, вуз, студент, самостоятельная работа, самоконтроль, время, самостоятельная работа.

## THE ROLE OF TIME MANAGEMENT IN THE SELF-ORGANIZATION OF THE STUDENT'S EDUCATIONAL PROCESS

D. K. Zhosan

*This article is devoted to the issue of self-organization of student's extracurricular time. The lecturer needs to provide methodological assistance in the proper organization of the student's self-management. The article has deal with the main reasons for the lack of time for students. In addition, the article reflects an experiment concerning the rational distribution of time.*

**Keywords:** management, self-management, university, student, independent work, self-control, time

Время – невосполнимый и самый ценный ресурс. При рациональном распределении времени человек живет насыщенной жизнью, выполняет рабочие вопросы оперативно и своевременно. По этим причинам в менеджменте появились разделы самоменеджмент и тайм-менеджмент.

Еще 2000 лет назад мыслитель Сенека разделил время на две категории: полезное (хорошее) и бесполезное (плохое). Он вел учет времени письменно и оценивал его эффективность.

В XV веке итальянский ученый Альберти для управления временем внедрил два правила: ежедневно утром обозначить

на бумаге дела и распределять их в порядке уменьшения степени важности.

В современном мире профессий и мобильности студентов возникает зачастую вопрос, который, несомненно, касается тайм-менеджмента: как рационально распределить время и все успеть выполнить к дедлайну?

Тайм-менеджеры выделили основные причины дефицита времени у студентов:

1) постоянная спешка. В спешке невозможно сосредоточиться на выполняемой в данный момент задаче;

2) отсутствие четкого распределения работ по степени важности. Зачастую студенты начинают выполнять более легкие,

---

*Для цитирования:* Жосан, Д. К. Роль тайм-менеджмента в самоорганизации учебного процесса студента / Д. К. Жосан. – Текст : электронный // Вестник Приднестровского государственного университета. Серия : Гуманитарные науки. – 2024. – № 1 (76). – С. 119–124. – URL: <http://spsu.ru/science/nauchno-izdatelskaya-deyatelnost/vestnik-pgu>.

посильные задачи, а на более серьезные у них не хватает времени;

3) постоянные доработки дома. Интеллектуальный труд, связанный с профессиональной деятельностью, зачастую тяжело разделить на учебное и свободное время. Это приводит к проникновению рабочего времени в свободное. При этом возникает «хроническая усталость». Студенты не успевают отдыхать, что сказывается на их здоровье и работоспособности;

4) «воры времени» – незапланированные дела. Наиболее крупные воры – незапланированные телефонные звонки, бесполезная трата времени на интернет-серфинг;

5) слабая мотивация труда приводит к низкой производительности.

Исследование посвящено проблеме рационального распределения времени студента при выполнении самостоятельной работы по курсу или модулю дисциплины.

В условиях пандемии 2020 года все вузы перешли в формат дистанционного образования. При опросе студентов выяснилось, что многим данный формат обучения не приносит положительных результатов, так как снижается самодисциплина, студенту приходится выполнять больше самостоятельной работы по учебным предметам. Также студенты отмечают, что при отсутствии «живого» общения с преподавателем и большем количестве заданий, которые необходимо в большей степени выполнять самостоятельно, у обучаемых появляется чувство страха и отчужденности.

В таком случае необходимо применять технику рационального распределения времени для лучшего достижения целей – самоменеджмент. Данная техника помогает задуматься и понять, что важно планировать свои дела и жизнь в целом, расставлять приоритеты, не «бросаться» на неожиданные и якобы важные дела [1, с. 46].

Тайм-менеджмент помогает психологически разгрузиться и чувствовать себя более уверенно.

Стивен Кови, автор мирового бестселлера «7 навыков высокоэффективных людей» выделяет 4 уровня управления временем.

1. Попытки упорядочить предстоящие дела. Автор рекомендует составлять записки, памятки, в которых следует синхронизировать поставленные цели и задачи.

2. Появление календарей и ежедневников предполагает планирование собственного времени на более далекие перспективы.

3. Для этого уровня характерно выставление долгосрочных, промежуточных и краткосрочных дел, на достижение которых должны быть направлены время и энергия без нарушения гармонии ценностей.

4. Данный уровень направлен на умение «управлять собой» во времени. Если студент доходит до этого уровня, значит он умеет балансировать во времени [2, с. 74].

Зачем нужна самостоятельная (внеаудиторная) работа студенту?

Обучаемому необходимо овладеть специальными знаниями, полученными во время лекций, практических занятий, самостоятельного просмотра и прослушивания информации. В таком случае студент должен самостоятельно скомбинировать полученные знания воедино для того, чтобы уметь применять их в профессиональной деятельности. Если на начальном этапе обучения в вузе студенту удастся рационально распределять временной ресурс, планировать, осуществлять самоконтроль, то к концу образовательного процесса обучаемый самостоятельно научится выстраивать приоритеты, а также корректировать свои ошибки.

Следует отметить один немаловажный момент: самостоятельная работа сту-

дентов может осуществляться как в учебное, так и во внеучебное время.

Во время учебного (аудиторного) процесса преподаватель может предложить выполнение заданий, регламентированных временем, написание эссе, создание микроситуаций и т. д.

Во внеучебное время подразумевается выполнение практических, проектных и творческих заданий, которые, в свою очередь, могут быть краткосрочными и долгосрочными.

Кроме самостоятельной (внеаудиторной) работы студенту в бюджет времени необходимо заложить *свободное время* – время для отдыха, развития творческих задатков, самосовершенствования и гармоничного развития личности.

Чтобы правильно выстроить учебный процесс и самостоятельную работу, студенту необходимо отталкиваться от своего свободного времени, а затем судить об уровне планируемой нагрузки на день, неделю, месяц.

Со стороны вуза студенту должна быть предоставлена помощь в организации самостоятельной работы. Студентам, обучающимся по индивидуальному плану, виды, объем, содержание заданий и график выполнения самостоятельной работы устанавливаются индивидуально.

Что касается учебных и учебно-методических материалов, они должны включать рекомендации по организации самостоятельной работы в рамках изучаемой дисциплины. Рекомендации по организации СРС могут включать указания по срокам, объему, качеству усвоения материала, учебные и научные издания, вопросы для самоконтроля, проверочные тесты, контрольные задания и т. п., примеры оформления самостоятельной письменной работы.

Следует отметить, что самостоятельная работа невозможна без коммуникации и информации (ее передачи или получения дополнительной).

Студентам выпускных курсов предлагают применять принцип Парето. Согласно данному принципу, 20 % затраченного времени дают 80 % конечного результата, а остальные 80 % времени – лишь 20 % результата. Предложенный принцип применяют в процессе написания выпускных квалификационных и курсовых работ; при подготовке контрольных и самостоятельных работ. Руководствуясь принципом Парето, необходимо приступать к выполнению ежедневных целей, чтобы планомерно двигаться к достижению крупных задач.

В техническом колледже им. Ю. А. Гагарина со студентами III курса направления «Компьютерные системы и комплексы» был проведен эксперимент, касающийся самоменеджмента и тайм-менеджмента в организации учебного процесса. Обучающимся были предложены разноплановые задания (подготовить сообщение “Does AI help or damage?“, выполнить тестовые и устные задания) по дисциплине «Английский язык». Ряд заданий выполнялся в аудиторном формате, а также несколько заданий были вынесены на самостоятельную работу. Студентам было выделено 4 практических занятия для своевременной сдачи заданий. Эксперимент показал, что из 22 человек только 25 % студентов смогли рационально распределить время, выполнить все задания в срок и получить успешные отметки. 25 % студентов выполнили задания не полностью к установленному сроку, аргументируя тем, что им не хватило количества времени для полного, успешного выполнения заданий. 25 % признались, что не умеют рационально использовать время и расставлять приоритеты. И 25 % студентов привыкли выполнять все задания в последний день, что не приводит к положительному результату, так как у студента не хватает времени полностью все осмыслить и продуктивно выполнить поставленные задачи.

После исследования проблемы тайм-менеджмента в самоорганизации учебного

процесса выяснились основные потери рабочего времени:

- при выполнении домашних заданий много времени тратится на посещение различных сайтов;

- внешние причины – телефонные звонки, незапланированные посетители;

- внутренние причины – нежелание, отсутствие самомотивации, интереса к учебе, временное или постоянное нежелание учиться;

- отсутствие грамотности тайм-менеджмента в самоорганизации учебного процесса.

После самоанализа личных качеств обучающиеся смогли выделить свои сильные и слабые стороны. Данные приведены в табл. 1.

Студенты, участвовавшие в эксперименте, дали рекомендации для рациональной самоорганизации учебного процесса:

- перед началом выполнения домашних заданий убрать из поля зрения все лишнее, что отвлекает внимание;

- если задание объемное, разбить его на этапы выполнения;

- приступив к работе, необходимо выполнять задания по предметам поочередно, а не одновременно по нескольким предметам;

- не работать на износ;

- не отвлекаться на пустую трату времени во время подготовки к следующему учебному дню (просмотры бессмысленных видео, телефонные разговоры и т. п.).

Таблица 1

### Сильные и слабые стороны в учебном процессе

Сильные стороны	Слабые стороны
Хорошая память, высокая интеллектуальная работоспособность, организованность, пунктуальность	Неорганизованность, медлительность, беспорядок на рабочем месте

Кроме этого, студенты группы «Компьютерные системы и комплексы», которые входили в 25 %, не умеющих рационально использовать время, сумели составить таблицу потерь рабочего времени и рекомендации по их устранению (табл. 2).

После анализа выполненной работы мы провели корректировку тайм-менеджмента в самоорганизации учебного процесса, что положительно сказалось на 18 % студентов из 25 % учащихся, участвовавших в эксперименте.

Цель эксперимента – выполнить требования для освоения общих компетенций:

- ОК-1. Понимать сущность и социальную значимость своей будущей профессии, проявлять к ней устойчивый интерес;

- ОК-2. Организовывать собственную деятельность, выбирать типовые методы и способы выполнения профессиональных задач, оценивать их эффективность и качество;

- ОК-4. Осуществлять поиск и использование информации, необходимой

Таблица 2

### Потери рабочего времени в самоорганизации учебного процесса

Занятие	Время	Советы по устранению
Разговоры по телефону, просмотр соцсетей	2–3 часа ежедневно	Выделить для этих занятий 30–40 минут в день
Поход по общественным местам, прогулки	1,5–2 часа трижды в неделю	Выделить для этих занятий 1–1,5 раз в течение рабочей недели и 1 раз на выходных
Поиск необходимых принадлежностей для учебы	20–30 минут	Приучить себя к порядку

---

для эффективного выполнения профессиональных задач, профессионального и личностного развития;

– ОК-8. Самостоятельно определять задачи профессионального и личностного развития, заниматься самообразованием, осознанно планировать повышение квалификации [3].

Резюмируя, хотелось бы отметить, что существует много методик и приемов тайм-менеджмента. От того, насколько будущий специалист овладеет технологиями тайм-менеджмента в учебное и свободное время, во многом зависит его профессиональная карьера.

### Цитированная литература

1. **Виханский, О. С.** Менеджмент: учебник / О. С. Виханский, А. И. Наумов. – [6-е изд., перераб. и доп.]. – Москва : Магистр Инфра-М, 2019. – 656 с.

2. **Мардас, А. Н.** Теория менеджмента : учебник для вузов / А. Н. Мардас, О. А. Гуляева. – [2-е изд., испр. и доп.] – Москва : Юрайт, 2020. – 307 с. – Текст : непосредственный.

3. ФГОС 09.02.01 Компьютерные системы и комплексы. – URL: <https://fgos.ru/fgos/fgos-09-02-01-kompyuternye-sistemy-i-kompleksy-849/> (дата обращения 08.10.2023 г.). – Текст : электронный.

---



## СЕМАНТИЧЕСКИЕ ПРОБЛЕМЫ НА ПУТИ ОСВОЕНИЯ АСИНХРОННОСТИ В ПРОГРАММИРОВАНИИ

*И. В. Демиденко*

*Проведен анализ влияния различий в смысловой нагрузке терминов «синхронный» и «асинхронный» в жаргоне опытного программиста, в сравнении с обыденным и филологическим пониманием значения данных терминов, на усваиваемость учебного материала одноименных тем начинающими программистами.*

**Ключевые слова:** поток, задача, параллельный, синхронный, асинхронный.

## SEMANTIC PROBLEMS ON THE WAY OF MASTERING ASYNCHRONY IN PROGRAMMING

*I. V. Demidenko*

*The analysis of the influence of differences in the semantic load of the terms “synchronous” and “asynchronous” in the jargon of an experienced programmer, in comparison with the ordinary and philological understanding of the meaning of these terms, on the assimilation of educational material of the same topics by novice programmers.*

**Keywords:** thread, task, parallel, synchronous, asynchronous.

В рамках подготовительных курсов, проводимых компанией *Dextechnology*, был выявлен резкий спад усваиваемости материала курсантами в рамках тем «Задачи», «Синхронность», «Асинхронность». Наблюдаемый спад усваиваемости материала ожидаем и может быть объяснен наложением ряда абстракций, таких как «поток», «задача», «синхронность» и «асинхронность».

Более углубленное исследование данной проблемы, сопоставление результатов практических работ и анонимного анкетирования курсантов с наблюдениями лекторов позволило выявить дополнительный барьер на пути эффективного усвоения материала данных тем.

Выявленный барьер имеет терминологические корни и обусловлен, с одной стороны, некорректным применением терминов «синхронность» и «асинхронность» в рабочем сленге инженеров-программистов, а с другой – расхождением в смысловой нагрузке данных терминов в обиходном понимании и применительно к программному обеспечению.

При освоении новых знаний мы, так или иначе, стараемся связать их с уже освоенными знаниями, в связи с чем при изучении и без того непростых абстракций, в терминах которых заложен свой особый смысл, нередко заходим в тупик.

Целью данной работы статьи является повышение эффективности освоения знаний по следующим темам: «потоки»,

---

*Для цитирования:* Демиденко, И. В. Семантические проблемы на пути освоения асинхронности в программировании / И. В. Демиденко. – Текст : электронный // Вестник Приднестровского государственного университета. Серия : Гуманитарные науки. – 2024. – № 1 (76). – С. 128–131. – URL: <http://spsu.ru/science/nauchno-izdatelskaya-deyatelnost/vestnik-pgu>.

«задачи», «синхронность» и «асинхронность», путем сравнительного анализа различий между интуитивным пониманием терминологии данных тем и их значением в программировании.

Для достижения поставленной цели проведен сравнительный анализ терминов «параллельный», «синхронный», «асинхронный» на примере работы симфонического оркестра. В ходе анализа сопоставлено понимание смысловой нагрузки каждого из упомянутых терминов с точки зрения людей, обладающих различной профессиональной подготовкой: опытного программиста, филолога.

**Параллельное выполнение.** С точки зрения филолога, *параллельное выполнение* каких-либо операций на примере работы оркестра выглядит следующим образом: дирижер дает указание двум исполнителям (Скрипач 1 и Скрипач 2) начать исполнение отрывка из сонаты. Каждый из них начинает игру, при этом вовсе не обязательно, что они начнут играть одновременно, как не обязательно и то, что они завершат отрывок в одно и то же время. Даже не обязательно, что они будут попадать в такт. Термин «параллельно» подразумевает лишь то, что в данный момент времени оба скрипача играют на скрипке. Не исключено, что один из них и вовсе ноты перепутал, параллелизм этого не отменяет (рис. 1).



Рис. 1. Параллельная работа двух скрипачей

Если мы спросим опытного программиста, что он думает по этому поводу, он скажет, что два метода могут выполняться параллельно, если мы запустим их в разных потоках (два скрипача). При этом мы не можем гарантировать, что выполнение этих методов закончится одновременно. Это наглядно видно при выводе на консоль логов выполнения работы скрипачей (рис. 2). Из-за того, что потоки могут быть нагружены и другой работой помимо той, которую мы на них возлагаем, наши методы выводят данные на экран в непредсказуемом порядке. Так, словно оба скрипача – совсем новички, им очень сложно держать темп и никак не удается работать как одна команда (см. рис. 1). Мы можем утверждать только то, что каждый из них сейчас играет.

В этом случае взгляды экспертов совпали. Филологи и программисты понимают одно и то же под термином «параллельно».

Понятие синхронности или асинхронности, о котором пойдет речь дальше, чаще всего употребляют применительно к задачам, а не потокам, поэтому, прежде чем переходить к анализу следующего термина, введем новую абстракцию – *Task* (задача). *Task* относится к потоку так же, как игра на скрипке относится к скрипачу. Поток – музыкант, скрипач в нашем случае (не забудьте про дирижера – он тоже музыкант). Задача (*Task*) – игра на скрипке (рис. 3).

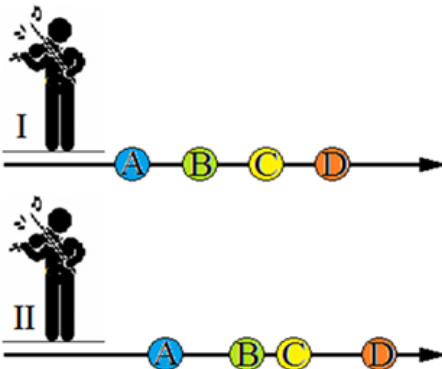
```

Скрипач 1 сыграл ноту А
Скрипач 2 сыграл ноту А
Скрипач 2 сыграл ноту В
Скрипач 1 сыграл ноту В
Скрипач 1 сыграл ноту С
Скрипач 2 сыграл ноту С
Скрипач 1 сыграл ноту D
Скрипач 2 сыграл ноту D

```

Рис. 2. Вывод результата параллельного исполнения двумя скрипачами



Рис. 3. Анатомия «потока–задачи»

*Task* не может выполняться без потока, как не может скрипка играть без скрипача. Но благодаря тому, что вся работа по выделению потока для выполнения новой задачи спрятана внутри абстракции *Task*, мы можем оперировать задачами как самодостаточными сущностями, не думая о потоках, так, как это делает дирижер в оркестре. Ему безразлично, кто сегодня на сцене – скрипач Петров или скрипач Иванов, для него это «скрипка», он ей говорит: «Играй», а не Петрову.

**Синхронное выполнение.** Филолог утверждает, что *синхронно* – это когда дирижер махнул палочкой, и обе скрипки начали играть одновременно, играют профессионально, и в ноты попадают, и темп игры одинаковый. Если встать между ними, возникнет стереоскопический эффект, будто одна и та же мелодия доносится из двух наушников (рис. 4).

Как это не парадоксально для филолога, в обиходном сленге программиста мы можем встретить две вариации термина «синхронное выполнение» применительно к последовательному и параллельному запуску задач [1]. Однако утверждение «Задачи выполняются синхронно...» некорректно, оно не отражает смысл проис-



Рис. 4. Синхронные скрипки

ходящего и вводит в заблуждение начинающих программистов, которые только знакомятся с рассматриваемой абстракцией.

Применительно к выполнению программного кода никакой синхронности не существует. Задачи могут выполняться либо последовательно, либо параллельно, но никак не синхронно [1].

Рассмотрим пример. Пусть дирижер (поток, в котором выполняется наш метод *Main*) запустил в работу две скрипки (рис. 5), после чего был осуществлен вызов метода *Wait* для ожидания завершения каждой из запущенных задач. Скрипки запустились и работают параллельно, а дирижер при этом заблокирован на строчке с вызовом *Wait* и ожидает завершения работы скрипок.

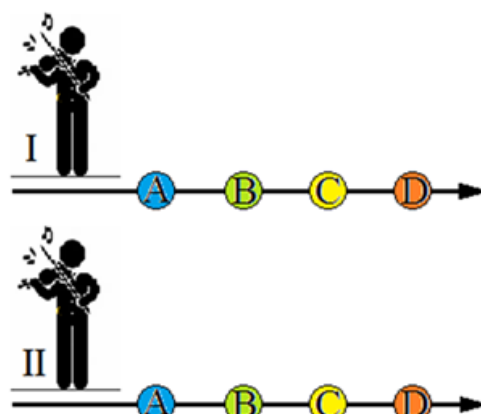
Сложившаяся ситуация может быть описана как «синхронное ожидание выполнения задач», «блокирующее ожидание выполнения задач», или просто «ожидание выполнения задач» [2]. Обратите внимание на крайне важный момент: мы говорим о синхронности применительно к процессу ожидания выполнения (иными словами – завершения), а не к самому процессу выполнения. Выполняются задачи

```

async static Task Main(string[] args)
{
    Console.WriteLine(«Дирижер дал указания скрипкам»);

    Task violin1 = Task.Run(() => Print(«Скрипка 1 закончила игру»));
    Task violin2 = Task.Run(() => Print(«Скрипка 2 закончила игру»));

    violin1.Wait();//блокирующее ожидание выполнения
    violin2.Wait();//блокирующее ожидание выполнения

    Console.WriteLine(«Дирижер готов раздавать новые указания»);
}

```

Рис. 5. Параллельный запуск задач с синхронным ожиданием выполнения

в данном случае параллельно. Именно параллельно, со всем присущим параллелизму хаосу в порядке вывода данных на монитор (рис. 6 и рис. 2), т. е. снова два неопытных скрипача играют на скрипках, каждый в своем ритме, как на рис. 1, никакой синхронности в их работе нет.

Мы можем расположить команду ожидания завершения задачи после каждой задачи (рис. 7), при этом дирижер будет ожидать завершения игры одной скрипки, прежде чем дать команду играть второй скрипке. В этом случае работа будет выполняться последовательно, один *Task* за другим (рис. 8).

В обиходе можно услышать, что это «последовательное синхронное выпол-

нение», но тут тоже ошибка. Поскольку термин «синхронно» неприменим к выполнению программы, корректно будет сказать, что это «синхронное ожидание выполнения» или «синхронное ожидание завершения», «блокирующее ожидание» [1]. Таким образом под синхронностью подразумевается именно факт блокировки потока, запустившего задачи (дирижера).

```

Дирижер дал указания скрипкам
Скрипка 2 закончила игру
Скрипка 1 закончила игру
Дирижер готов раздавать указания

```

Рис. 6. Результат последовательного выполнения задач с синхронным ожиданием выполнения

```

static void Main(string[] args)
{
    Console.WriteLine(«Дирижер дал указания скрипке 1»);

    Task violin1 = Task.Run(() => Print(«Скрипка 1 закончила игру»));
    violin1.Wait();//блокирующее ожидание выполнения

    Task violin2 = Task.Run(() => Print(«Скрипка 2 закончила игру»));
    violin2.Wait();//блокирующее ожидание выполнения

    Console.WriteLine(«Дирижер готов раздавать указания»);
    Console.ReadLine();
}

```

Рис. 7. Последовательный запуск задач с синхронным ожиданием выполнения

Дирижер дал указания скрипкам  
Скрипка 1 закончила игру  
Скрипка 2 закончила игру  
Дирижер готов раздавать указания

Рис. 8. Результат последовательного выполнения задач с синхронным ожиданием выполнения

**Асинхронное выполнение.** С точки зрения филолога, термин «асинхронно» на примере скрипок выглядит следующим образом:

*Представим две скрипки, которые решили подиуть над дирижером. Они начали одновременно, придерживались одного темпа игры, но при этом в их игре не совпала ни одна нота. Словно они разные произведения играли (рис. 9). Когда первая скрипка играет А, вторая играет В. Когда первая играет В, вторая играет А. И так на протяжении всей пьесы.*

Опытный программист, в свою очередь, утверждает, что, с точки зрения скрипки, асинхронное поведение мало чем отличается от случая, который мы описывали при рассмотрении синхронной работы.

В случае последовательного запуска задач (рис. 10) первая скрипка отыграла, вторая получает указание приступить к



Рис. 9. Асинхронные скрипки

работе и т. д. (рис. 11). Но дирижер при этом освобождается сразу после того, как раздал указания первой скрипке, и свободен до тех пор, пока скрипка не завершит работу. После этого его просят вернуться к дирижированию, он раздает указания и снова может быть свободен, пока выполняется новая задача.

Можно сказать, что для скрипки не существует ни синхронности, ни асинхронности. Термины синхронно/асинхронно применимы только к дирижеру.

Хоть это и не имеет ничего общего с тем, что под асинхронностью подразумевают филологи, такой подход называют асинхронным. Зачастую ошибочно применяют фразу «асинхронное выполнение задач» [3]. Корректней всего этот процесс можно описать фразой «асинхронное ожидание», а лучше «неблокирующее ожидание» [4].

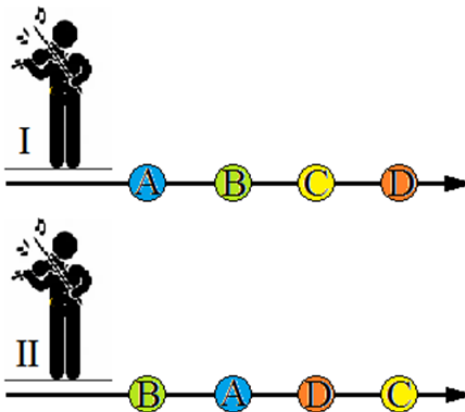
Стоит уяснить: несмотря на то, что после запуска асинхронного метода поток освобождается, выполнение метода, в котором производился запуск асинхронной задачи (в нашем случае метод *Main*), при этом не продолжается, оно останавливается на операторе *await* и ждет результата выполнения задачи. Да, поток в это время может быть привлечен к другой работе, но программный код в методе *Main* замер на строчке с *await* и ждет результата. Когда результат придет, какой-нибудь поток будет привлечен к дальнейшему выполнению метода (необязательно тот же, что выполнял метод *Main* до этого, для простоты объяснения мы сознательно опускаем этот момент).

При изучении литературы по данной теме можно столкнуться с такой фразой: «Пока выполняется асинхронная задача, выполнение кода возвращается в вызывающий метод – то есть в метод *Main*» [3]. Не допускайте ложного представления о том, что это приведет к дальнейшему выполнению метода *Main*. Как можно

```

async static Task Main(string[] args)
{
    Console.WriteLine(«Дирижер дал указания скрипке 1»);
    Task violin1 = PrintAsync("violin1");
    Console.WriteLine("Дирижер пошел по своим делам");
    await violin1;//не блокирующее ожидание выполнения

    Console.WriteLine(«Дирижер дал указания скрипке 2»);
    Task violin2 = PrintAsync("violin2");
    Console.WriteLine("Дирижер пошел по своим делам");
    await violin2;//не блокирующее ожидание выполнения

    Console.WriteLine(«Дирижер готов раздавать новые указания»);
}

static async Task PrintAsync(string text)
{
    Console.WriteLine($"Скрипка {text} играет");
    await Task.Delay(10000);
    Console.WriteLine($"Скрипка {text} закончила игру");
}

```

Рис. 10. Последовательный запуск задач с асинхронным ожиданием выполнения

увидеть на рис. 11, работа метода *Main* продолжилась только после того, как он – метод – дождался результата выполнения всех асинхронных задач.

Так же и дирижер, которому разрешено выпить чаю, пока скрипка отыгрывает партию, но не дозволено раздавать указания другим инструментам в это время. Рано еще, не положено согласно нотам. Потому термин «неблокирующее ожидание» звучит более информативно, чем термин «асинхронно».

Как показали наблюдения за процессом освоения материала курсантами, в этом месте возникает недопонимание, характеризуемое следующим вопросом: «Если дирижер свободен, почему он не может раздать указания другим инструментам?»

Тут стоит подчеркнуть, что дирижер может раздавать указания другим скрип-

```

Дирижер дал указания скрипке 1
Скрипка violin1 играет
Дирижер пошел по своим делам
Скрипка violin1 закончила игру
Дирижер дал указания скрипке 2
Скрипка violin2 играет
Дирижер пошел по своим делам
Скрипка violin2 закончила игру
Дирижер готов раздавать новые указания

```

Рис. 11. Результат последовательного выполнения задач с асинхронным ожиданием выполнения

кам, просто в описанном случае так стояла задача. В нотах пьесы было написано: сначала отыгрывает партия первой скрипки, после этого вступает вторая. Поэтому оператор *await* сказал дирижеру: «Займись чем-то другим, я тебя позову, когда первая скрипка отыграет».



Если мы возьмем другое музыкальное произведение, в котором надо запустить в работу сразу две скрипки, мы перепишем код следующим образом (рис. 12). При этом наш дирижер сначала запустит работу двух скрипок и пойдет по своим делам, пока скрипки не завершат работу. Скрипками манипулируют два независимых скрипача (два отдельных потока), поэтому дирижер свободен. Ну и, конечно же, мы не можем угадать порядок их завершения, как и в ранее рассмотренных случаях параллельного выполнения, мы лишь можем утверждать, что дождемся сначала, пока доиграет первая скрипка, а после, если не доиграла вторая, будем ждать и ее (см. рис. 12).

В этом месте у курсантов возникают вопросы следующего характера: «Чем же это отличается от синхронно-параллельного ожидания выполнения? Там было то же самое!»

Пожалуй, с точки зрения скрипок и скрипачей, положение дел очень похожее, и это может создать почву для путаницы. Но в синхронном варианте для того, чтобы дождаться окончания работы скрипок, мы заставляли дирижера ждать (см. рис. 5 и 7). Он не мог отвлечься от процесса работы скрипок. В асинхронном же режиме мы говорим ему: «Ты пока можешь сходить по-

пить чай, скрипки все равно не скоро закончат. А как закончат, мы сами тебя позовем».

Стоит только уточнить, что мы не знаем, какой работой займется наш поток. Распределением работы в данном случае занимаемся не мы. Применяя асинхронный подход, мы лишь гарантируем, что дирижер не будет зря занимать сцену. Он получит статус «свободен» и станет доступен для другой работы. Но чаще всего нас и не волнует, кто держит скрипку в руках – Петров, Иванов или сам дирижер.

Помимо описанных выше примеров могут иметь место случаи, которые на первый взгляд трудно классифицировать как синхронный или асинхронный.

Например, если мы просто напишем в методе *Main* запуск нескольких *Task* без какого-либо ожидания (рис. 13), это будет равнозначно тому, что дирижер раздал указания скрипачам, посмотрел на часы, увидел, что рабочий день окончен, развернулся и ушел, недослушав игру, т. е. на техническом языке метод *Main* завершит свою работу раньше, чем запущенные им задачи. Следовательно, результат их выполнения мы не увидим (рис. 14).

Блокировки запускающего потока вроде бы нет – следовательно, можно предположить, что это асинхронный случай.

```

async static Task Main(string[] args)
{
    Console.WriteLine("Дирижер дал указания скрипке 1");

    Task violin1 = PrintAsync("violin1");
    Task violin2 = PrintAsync("violin2");

    await violin1;//Не блокирующее ожидание выполнения
    await violin2;//Не блокирующее ожидание выполнения

    Console.WriteLine("Дирижер готов раздавать новые указания"); }
}

```

Рис. 12. Параллельный запуск задач с асинхронным ожиданием завершения

```
async static Task Main(string[] args)
{
    Console.WriteLine(«Дирижер дал указания скрипкам»);

    Task violin1 = Task.Run(() => Print(«Скрипка 1 закончила игру»));
    Task violin2 = Task.Run(() => Print(«Скрипка 2 закончила игру»));

    Console.WriteLine(«Дирижер ушел домой»);
}

static void Print(string text)
{
    Thread.Sleep(5000);
    Console.WriteLine(text);
}
```

Рис. 13. Параллельный запуск задач без ожидания завершения

Дирижер дал указания скрипкам  
Дирижер ушел домой

Рис. 14. Результат параллельного запуска без ожидания завершения задач

Но и ожидания при помощи оператора *await* тоже нет, следовательно, это не асинхронность. Данный пример стоит классифицировать просто как параллельное выполнение программы. Концепция синхронности и асинхронности к нему неприменима.

Применение терминов «синхронно», «асинхронно» в ходе объяснения упомянутых в статье тем крайне негативно сказывается на скорости усвоения материала начинающими программистами. Куда более эффективным является подход, при котором преподаватель в ходе объяснения темы применяет термины «запуск задачи с блокирующим ожиданием ее завершения», «запуск задачи с неблокирующим ожиданием ее завершения». Такой подход снижает степень абстракции материала, устраняет

проблему терминологического расхождения. В последующем, после успешного освоения материала, обучающихся ставят в известность, что данные варианты запуска задач в рамках профессионального жаргона принято называть синхронным и асинхронным соответственно.

## Цитированная литература

1. **Richter, J.** CLR via C#: Programming on the Microsoft .NET Framework. Microsoft Press, 2010. P. 813.
2. Task Wait. – URL: <https://learn.microsoft.com/ru-ru/dotnet/api/system.threading.tasks.task.wait?view=net-7.0> (дата обращения: 24.09.2023). – Текст : электронный.
3. Асинхронное программирование. – URL : <https://metanit.com/sharp/tutorial/13.3.php> (дата обращения: 24.09.2023). – Текст : электронный.
4. Оператор *await* – асинхронное ожидание завершения задачи. – URL: <https://learn.microsoft.com/ru-ru/dotnet/csharp/language-reference/operators/await> (дата обращения: 24.09.2023). – Текст : электронный.

## ТЕХНОЛОГИЯ ПРОБЛЕМНОГО ОБУЧЕНИЯ ДЛЯ ПОВЫШЕНИЯ ОБУЧЕННОСТИ ФИЗИКЕ

*Н. А. Константинов, И. В. Соловьева, В. И. Чукита, В. Н. Чебан*

*Представлены результаты исследования одного из способов использования проблемного обучения, основанного на создании проблемных ситуаций. Рассмотрен пример использования проблемного обучения на уроках физики.*

**Ключевые слова:** учебный процесс, проблемная ситуация, самостоятельность, явления самоиндукции

## PROBLEM-BASED LEARNING TECHNOLOGY TO IMPROVE SKILLS IN PHYSICS

*N. A. Konstantinov, I. V. Solovyova, V. I. Chukita, V. N. Cheban*

*The results of a study of one of the ways to use problem learning based on creating problem situations are presented. An example of using problem learning in physics lessons is considered.*

**Keywords:** educational process, problem situation, independence, self-induction phenomena.

История проблемного обучения начинается в конце XIX века с концепции «проблемного метода», предложенной американским педагогом Джоном Дьюи. Он считал, что учеба должна быть ориентирована на реальные проблемы и задачи, которые могут возникнуть в жизни ученика. Дьюи разработал методику «проблемного обучения», которая стала одной из основных концепций направления прогрессивной педагогики в США.

Значительный вклад в развитие проблемного обучения внесли российские педагоги, способствуя его распространению и эффективному применению в системе образования России и за ее пределами.

В работах М. А. Данилова, Л. В. Занкова, В. Т. Кудрявцева, И. Я. Лернера, М. И. Махмутова, А. М. Матюшкина и

других педагогов рассматриваются вопросы активной роли ученика в учебном процессе, а также психологические и дидактические аспекты организации проблемного обучения. Вопросы теории и методики обучения физике были изучены в работах С. В. Бубликова, А. С. Кондратьева, С. Е. Каменецкого, А. В. Усовой и других. Эти исследования обеспечили основу для решения ряда задач, связанных с организацией проблемного обучения физике в школе.

Важный этап развития проблемного обучения – его активная практическая реализация в школах и университетах. Учителя и преподаватели стали активно использовать метод проблемного обучения для развития критического мышления и организации самостоятельной

---

*Для цитирования:* Константинов, Н. А. Технология проблемного обучения для повышения эффективности обученности физике / Н. А. Константинов, И. В. Соловьева, В. И. Чукита, В. Н. Чебан. – Текст : электронный // Вестник Приднестровского государственного университета. Серия : Гуманитарные науки. – 2024. – № 1 (76). – С. 132–136. – URL: <http://spsu.ru/science/nauchno-izdatelskaya-deyatelnost/vestnik-pgu>.

работы учащихся. В современном мире проблемное обучение широко используется в различных образовательных учреждениях по всему миру. Оно позволяет создавать новые интерактивные методы обучения, повышая эффективность усвоения знаний и развивая универсальные учебные действия обучающихся. Оно применяется в разных предметных областях и является ключевым элементом многих инновационных образовательных программ. Но необходимо отметить, что оптимальное сочетание его с другими инновационными технологиями позволяет получить хороший результат, а значит, и удовлетворение от педагогической деятельности.

На практике эффективность использования технологии проблемного обучения в образовательном процессе подтверждается следующими показателями:

1. Положительная динамика успеваемости и качества знаний учащихся.

2. Увеличение процента учащихся, выбирающих предмет физики для сдачи итоговой государственной аттестации в форме ЕГЭ.

3. Рост познавательного интереса к предмету.

4. Активизация творческой деятельности обучающихся.

Основные задачи проблемного обучения физике:

1. Развитие навыков применения физических знаний для решения реальных проблем. Студенты должны научиться применять теоретические знания на практике.

2. Развитие умения анализировать и оценивать информацию, а также делать определенные выводы на основе полученной информации.

3. Развитие творческого мышления. Студенты должны научиться находить нетривиальные решения и новые подходы к решению проблем, а не просто применять стандартные алгоритмы.

4. Развитие коммуникативных компетенций, так как проблемное обучение физике позволяет студентам работать в группах и обсуждать различные подходы к решению проблем. Это также помогает развить навыки убеждения и аргументации своих идей.

5. Развитие саморегуляции и самостоятельности, что требует от студентов ответственности и умения организовать свою работу.

В работе [1] указана одна из важных целей проблемного обучения – сформировать особый стиль умственной деятельности, исследовательскую активность и самостоятельность учащихся. Особенность проблемного обучения заключается в том, что оно стремится максимально использовать данные психологии о тесной взаимосвязи процессов обучения, познания, исследования и мышления. С этой точки зрения процесс учения должен моделировать процесс продуктивного мышления, центральным звеном которого является возможность открытия, возможность творчества.

Одним из способов создания проблемной ситуации при обучении физике и другим научным предметам является активное использование «конфронтации с жизненным опытом» или проблем, связанных с противоречием между представлениями учащихся и научными знаниями.

В качестве примера использования проблемного обучения в учебном процессе рассмотрим вопрос об изучении явления самоиндукции [2, 3].

Изучение явления самоиндукции имеет большое практическое значение при формировании необходимых профессиональных компетенций. Опыт работы со студентами показывает, что данный учебный материал представляет определенные трудности при усвоении. Для успешного изучения данного материала предлагается создать проблемную

ситуацию, которая при изучении явления самоиндукции может быть связана с использованием в эксперименте неисправных или несоответствующих параметров элементов цепи. Например, если подключить к источнику постоянного тока катушку индуктивности с низкой добротностью или использовать высокие значения активного сопротивления, результаты могут быть искажены или не соответствовать ожидаемым.

Другая проблема может возникнуть при некорректном подключении элементов электрической цепи, это может привести к неправильным измерениям и интерпретации результатов.

Еще одна проблема может быть связана с нестабильностью источника постоянного тока или с неисправностью измерительного оборудования. Это может привести к неточным данным и затруднить анализ результатов эксперимента.

### Методика проведения эксперимента

Учащимся предлагается собрать принципиальную схему (рис. 1) экспериментальной установки, с помощью которой можно наблюдать явление самоиндукции. Она состоит из двух параллельных ветвей с одинаковыми лампами накаливания  $L_1$  и  $L_2$  на напряжение 6,3 В и ток 0,28 А.



Рис. 1. Принципиальная схема исследования явления самоиндукции

Последовательно с лампой  $L_1$  в верхней ветви включена дроссельная катушка  $L$  из 3600 витков с замкнутым сердечником и сопротивлением  $R_1$  величиной 0,2 Ом, а в другой ветви – потенциометр  $R_2$  с сопротивлением не менее 50 Ом. Для проверки работоспособности установки требуется источник постоянного напряжения  $E$  (BC-24 М), осциллограф  $N$  (С1-114), ключ  $K$ , соединительные провода.

Ключом  $K$  замкнем электрическую цепь. Потенциометром  $R_2$  подбираем сопротивление точно таким, как и сопротивление ветви с катушкой  $L$ , т. е. создадим одинаковые условия для прохождения тока  $I$ . Следовательно, лампы  $L_1$  и  $L_2$  будут светиться с одинаковой яркостью.

Затем ключом  $K$  размыкаем цепь и через некоторое время вновь включаем. Замечаем, что лампа  $L_2$  загорается в момент включения ключа  $K$ , а лампа  $L_1$  с некоторой задержкой (первая проблемная ситуация).

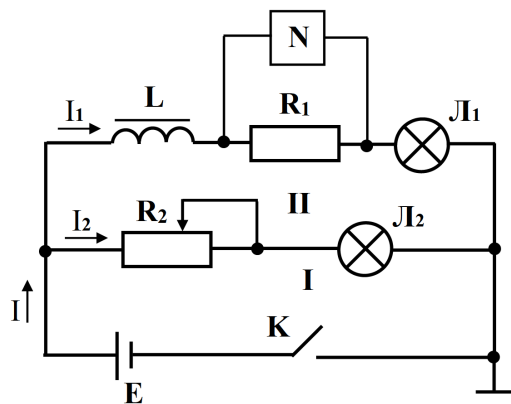
При последующем размыкании электрической цепи лампы  $L_1$  и  $L_2$  кратковременно загорятся с более высокой яркостью (вторая проблемная ситуация), а затем погаснут одновременно.

Таким образом, возникают две проблемные ситуации, которые предлагаются студентам для их решения под руководством преподавателя.

### Обсуждение результатов эксперимента

Известно, что реальная катушка индуктивности характеризуется двумя параметрами – активным сопротивлением  $R$  и индуктивностью  $L$ . Если ключом  $K$  присоединить электрическую цепь к источнику постоянного напряжения  $E$  (рис. 1), ток  $I_1$  в цепи с индуктивным элементом будет изменяться плавно. На рис. 2, а представлены графики, полученные в результате эксперимента, изменения токов  $I_1$  и  $I_2$  в ветвях (от времени) с катушкой индук-

тивности  $L$  и потенциометром  $R_2$  соответственно, в момент включения  $t_{\text{вкл}}$  и выключения  $t_{\text{выкл}}$  электрической цепи. Видно, что  $I_1$  достигает установившегося значения с некоторой задержкой. Это можно объяснить следующим образом: при увеличении тока в катушке вокруг нее возникает переменное магнитное поле, что приводит к возбуждению ЭДС индукции в соответствии с законом электромагнитной индукции. Явление, когда ЭДС электромагнитной индукции возникает вследствие изменения тока в катушке называется самоиндукцией. Согласно закону Ленца, ЭДС самоиндукции направлена против основного тока цепи и будет препятствовать его возрастанию. Поэтому лампа  $L_1$  загорается с некоторой задержкой в отличие от ветви с активным сопротивлением  $R_2$ , где ток  $I_2$  изменяется практически мгновенно со скоростью, с которой устанавливается постоянное электрическое поле. По закону Ома для участка цепи установившийся ток:  $I_2 = E/R_2$ . Следовательно, при включении лампочек в этих двух ветвях происходят разные процессы из-за различий в их элементах.

При размыкании электрической цепи ( $E = 0$ ) ЭДС самоиндукции меняет направление, так как она обусловлена уже не нарастанием потока, как это было при включении цепи, а его убыванием, и катушка индуктивности превращается в источник тока. Ток  $I$  будет течь во втором контуре (II) по цепи  $L, R_1, L_1, L_2, R_2$ , постепенно начнет убывать. По мере убывания тока в катушке убывает магнитное поле, что приводит к возбуждению в катушке ЭДС самоиндукции, совпадающей по направлению с основным током в цепи, который стремится поддержать убывающий в цепи электрический ток, т. е. препятствует его убыванию.

При достаточно большой индуктивности  $L$  ЭДС самоиндукции может быть настолько велика, что будет превышать



Рис. 2: а – изменение тока  $I_1$  в ветви с индуктивной катушкой и в ветви с потенциометром  $I_2$  в момент включения  $t_{\text{вкл}}$  и выключения  $t_{\text{выкл}}$  цепи; б – изменение напряжения  $U_L$  на катушке индуктивности в момент включения  $t_{\text{вкл}}$  и выключения  $t_{\text{выкл}}$  цепи

ЭДС внешнего источника напряжения, и поэтому лампочки кратковременно загорятся с более высокой яркостью.

Явление самоиндукции необходимо учитывать при размыкании контактов, если ток течет в нагрузке с большой индуктивностью: возникающий скачок ЭДС может приводить к искровому пробое промежутка между контактами, который при значительной мощности может переходить в дуговой или другим нежелательным эффектам, для подавления которых, как правило, необходимо принимать разнообразные специальные меры защиты, например, устанавливать диод в обратном включении параллельно выводам катушки.

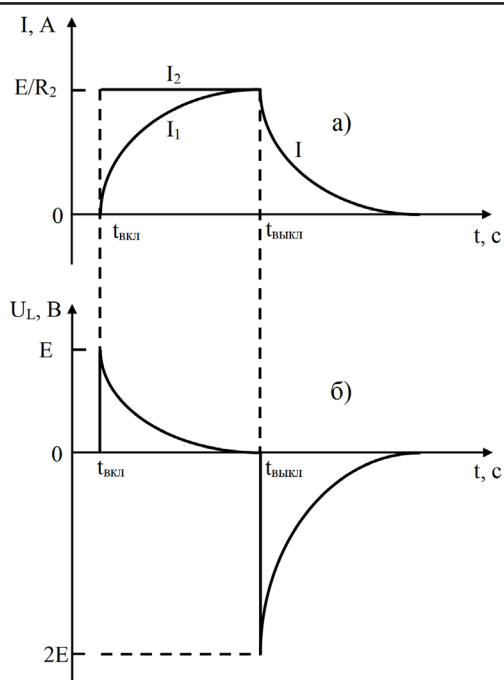

Проблемное обучение оказывает важную поддержку в достижении ключевых целей и задач, установленных в рамках программы Федерального государственного образовательного стандарта (ФГОС) по физике. Путем активной исследовательской деятельности студенты приобретают навыки проведения наблюдений, разработки и осуществления экспериментов, формулирования гипотез и создания моделей. Это также способствует им в практическом применении своих знаний о физике для объяснения различных физических явлений и свойств материалов. Кроме того, развиваются способности критически оценивать достоверность научной информации на основе эксперимента в области естественных наук как одного из методов познания окружающего мира.

### Цитированная литература

1. Мезенцева, О. И. Современные педагогические технологии : учебное пособие для

студентов-бакалавров, обучающихся по педагогическим направлениям и специальностям / О. И. Мезенцева; под редакцией Е. В. Кузнецовой. – Новосибирск : ООО «Немо Пресс», 2018. – 140 с. – Текст : непосредственный.

2. Константинов, Н. А. Методологические особенности изучения явления самоиндукции / Н. А. Константинов, В. И. Чукита. – Текст : непосредственный // Актуальные вопросы теории, методологии и практики научного познания : материалы научно-практической конференции; ответственный редактор В. В. Граневский; редакционная коллегия: Н. А. Грошовкина, Н. Г. Леонова. – Тирасполь : Изд-во Приднестр. ун-та, 2023. – С. 66–71.

3. Константинов, Н. А. Активизация познавательной деятельности учащихся на уроках физики в школе / Н. А. Константинов. – Текст : непосредственный // Пути совершенствования физического образования в Приднестровье : материалы IX Республиканской научно-практической конференции, 30 марта 2021 года; ответственный редактор О. А. Рогожникова. – Тирасполь : Изд-во Приднестр. ун-та, 2021. – С. 34–45.

УДК 373.24

## ИГРОВЫЕ ТЕХНОЛОГИИ КАК СРЕДСТВО ФОРМИРОВАНИЯ ПОЗИЦИИ СУБЪЕКТА ФИЗКУЛЬТУРНО-ОЗДОРОВИТЕЛЬНОЙ ДЕЯТЕЛЬНОСТИ У ДОШКОЛЬНИКОВ

О. А. Иовва

*Определена сущность понятия субъекта физкультурно-оздоровительной деятельности дошкольника. Потребность в движении рассматривается как важная характеристика субъектной позиции дошкольника. Выявлены средства освоения оценочных действий при выполнении физических упражнений и мотивы интереса в физкультурно-оздоровительной деятельности. Раскрыт процесс проявления мотивов интереса, самоценности как важного условия в формировании позиции субъекта физкультурно-оздоровительной деятельности дошкольников в игровой технологии.*

**Ключевые слова:** технология, игровые технологии, позиция субъекта, физкультурно-оздоровительная деятельность, дошкольники.

## GAME TECHNOLOGIES AS A MEANS FOR FORMING THE POSITION OF THE SUBJECT OF HEALTH-RECREATIONAL ACTIVITIES IN PRESCHOOL CHILDREN

О. А. Iovva

*The essence of the concept of the subject of physical education and health activities of a preschooler is determined. The need for movement is identified as an important characteristic of the subjective position of a preschooler. The means of mastering evaluative actions when performing physical exercises and showing motives of interest in physical culture and health activities have been identified. The process of manifestation of motives of interest, manifestation of self-worth as an important condition in the formation of the position of the subject of physical education and health activities of preschool children in gaming technology is revealed.*

**Keywords:** technology, gaming technologies, subject position, physical education and recreational activities, preschoolers.

Дошкольный возраст является важнейшим этапом в физическом развитии ребенка. Поскольку физическое развитие образует неразрывное единство с психическим здоровьем и эмоциональным благополучием, то физкультурно-оздоровительную направленность должна иметь вся жизнедеятельность ребенка в организации дошкольного образования.

В современной педагогике ребенок дошкольного возраста часто представлен субъектом, т. е. личностью, которая стремится к самореализации и саморазвитию. Ребенок как субъект деятельности в своем развитии накапливает социокультурный опыт, состоящий из знаний об окружающем мире, обществе, опыта эмоционально-ценностных отношений в социуме, творческих

---

*Для цитирования:* Иовва, О. А. Игровые технологии как средство формирования позиции субъекта физкультурно-оздоровительной деятельности у дошкольников / О. А. Иовва. – Текст : электронный // Вестник Приднестровского государственного университета. Серия : Гуманитарные науки. – 2024. – № 1 (76). – С. 137–142. – URL: <http://spsu.ru/science/nauchno-izdatelskaya-deyatelnost/vestnik-pgu>.

проявлений, умения взаимодействовать с миром [1, с. 87–123].

За последние годы в отечественной литературе появилось немало научных трудов, посвященных решению проблем по формированию субъектности дошкольников в физкультурно-оздоровительной деятельности, авторами которых являются А. Г. Гогоберидзе, М. В. Крулехт, Л. Н. Волошина, М. М. Мусанова и др. Ученые говорят о том, что «субъектность» дошкольника выражается в формирующемся отношении к миру и осуществлении действий, которые иницируются этими отношениями. Проявления ребенка как субъекта деятельности связаны с проявлением собственного личностного отношения к данному объекту, а также формированием на основе отношения инициатив – стремления быть активным в выбранном объекте, перехода инициативности в собственную деятельность, осуществления деятельности по собственному выбору [2, с. 13–16].

Важной характеристикой субъектной позиции ребенка-дошкольника является наличие потребности в движении, в сохранении и укреплении своего здоровья. В дошкольном периоде двигательная активность выступает исключительным фактором развития всех сторон личности ребенка, на что указывают в своих работах Л. Д. Глазырина, И. Г. Криволапчук, А. Г. Комков, М. А. Рунова. В настоящее время по данным исследований В. В. Бойко, Л. Н. Волошиной, Т. В. Волосниковой, Л. В. Новоточиной, С. И. Филимоновой, А. А. Чекашовой и др., снижен уровень показателей физического развития и физической активности детей дошкольного возраста. Это вызвано проблемами социального плана, системой содержания и организации образования, которая существует на данный момент, состоянием среды, где обучается, развивается и воспитывается ребенок, педагогическими условиями,

но также и недостаточной направленностью физкультурно-оздоровительной деятельности в организациях дошкольного образования и семье, которая бы способствовала формированию субъектности ребенка в этой деятельности [3, с. 94–119].

По данным Министерства здравоохранения ПМР, за последнее время число здоровых дошкольников уменьшилось в 5 раз и показатель общей заболеваемости детей (0–14 лет) увеличился на 9 %. Первое место занимают болезни органов дыхания (55,7 %), второе место занимают болезни органов пищеварения (7,0 %). По научным данным, в современном дошкольном образовании физкультурно-оздоровительная деятельность не полностью удовлетворяет биологическую потребность ребенка в движении. Инициативу игровых движений в физкультурно-оздоровительной деятельности берет на себя педагог, а ребенок-дошкольник зачастую остается пассивным объектом. Недостаточная осведомленность ребенка дошкольного возраста о физическом развитии тоже является причиной того, что он остается объектом педагогического воздействия. В связи с этим возникает необходимость в осуществлении физкультурно-оздоровительной деятельности таким образом, чтобы повысить субъектную позицию ребенка, сориентировать всех участников образовательного процесса на постоянное физическое совершенствование.

На наш взгляд, в формировании у ребенка позиции субъекта физкультурно-оздоровительной деятельности важная роль отводится игровым технологиям. В практику работы дошкольных учреждений усиленно внедряются авторские игровые физкультурно-игровые технологии, в основу содержания которых включены подвижные и спортивные игры.

В дошкольном возрасте игровая мотивация выступает как средство побуждения, стимулирования детской активности

и инициативы, что очень важно для формирования позиции субъекта физкультурно-оздоровительной деятельности.

Таким образом, актуальность исследования обусловлена востребованностью научного обоснования эффективных средств и технологий формирования позиции субъекта физкультурно-оздоровительной деятельности у старших дошкольников в образовательном процессе.

Во многих играх заложена возможность самообучения ребенка через различные действия, их повторность, поиск правильного решения задачи, достижения успешного результата. Способ игрового действия часто подсказывается самой конструкцией игры, что отвечает задаче воспитания самостоятельности в игре: «Два круга с шишкой», «У кого меньше шишек», «Белкины забавы», «Кто скорее до шишки», «По местам», «Тихо-громко» и др.

Согласно рекомендациям М. М. Мусановой, нами были созданы все условия для обогащения физкультурно-оздоровительной среды ОДО, состоящей из нескольких центров: оздоровительно-корректирующая «Улитка»; спортивная площадка; центр развития основных движений; спортивно-игровой комплекс, в который входят площадки для игры в городки и теннис; дорожка движения, расположенная вокруг здания ОДО [4, с. 85–92].

В данной программе отражается совокупность условий, ситуаций выбора, стимулирующих развитие детской субъектности в таких ее проявлениях, как самостоятельная двигательная деятельность, педагогическая поддержка инициатив и познавательной активности ребенка. Например, игровая деятельность на дорожке движения («Мишени», «Солнечная полянка», «Змейка», «Ручеек»), где использовались городошные фигуры, биты, кегли, обручи, маски для подвижных игр, «доска желаний» и др.

Для решения поставленной задачи мы опирались на парциальную региональную программу по физическому развитию «Выходи играть во двор», разработанную под руководством профессора Л. Н. Волошиной. В контексте нашей работы мы апробировали предложенные ею игровые технологии физического воспитания, способствующие формированию позиции субъекта физкультурно-оздоровительной деятельности старших дошкольников [5].

В организации физкультурных занятий мы предусмотрели возможность выбора детьми физкультурных пособий, видов двигательной деятельности, участников совместной деятельности, что способствовало развитию позиции субъекта дошкольника.

Физкультурно-оздоровительную среду мы использовали не только на занятиях по физическому развитию, но и во время часа двигательной активности (ЧДА), режимных моментов, например, на прогулке, при проведении игр – подвижных, речевых, дидактических и организации деятельности дошкольников.

Оздоровительно-корректирующая «Улитка» представляла собой совокупность разделенных между собой секторов, наполненных природным материалом (шишки, желуди, каштаны, галька, мелкие камешки, бросовый материал), каждый сектор использовался для массажа и закаливания. На «Улитке» дети занимались в теплое время года, там проводились массаж стоп, закаливающие процедуры. На спортивной площадке дети занимались ежедневно, организовывались подвижные, народные и дворовые игры, спортивные развлечения, дни здоровья совместно с родителями. Спортивно-игровой комплекс включал в себя площадки для игры в теннис и в городки.

Известно, что игровая технология строится как целостное образование, которое охватывает конкретную часть

образовательного процесса и объединено общим содержанием, сюжетом, персонажем. В игровую технологию мы включали последовательно:

– игры и упражнения, которые формируют у дошкольников умение выделять основные и характерные признаки различных предметов, сравнивать, сопоставлять их («Подбери цвет», «Собери кегли»);

– игры на обобщение предметов по признакам («Четвертый лишний», «Обобщение», «Собери предметы в ряд»);

– игры, которые воспитывают умение владеть собой, быстроту реакции на звук, смекалку и др. («Летает – не летает», «Испорченный телефон»).

Оборудование в ОДО с помощью родителей постоянно пополнялось. Эффективным условием в формировании позиции субъекта физкультурно-оздоровительной деятельности у старших дошкольников будет освоение оценочных действий при выполнении физических упражнений. Этим действиям способствует постоянное обогащение физкультурно-оздоровительной среды, расширение и пополнение новыми спортивными объектами, физкультурным инвентарем в ОДО.

Важным условием в формировании позиции субъекта физкультурно-оздоровительной деятельности у старших дошкольников в игровой технологии является проявление мотивов интереса, волевых усилий активности, самостоятельности, *самоценности* ребенка. С этой целью мы использовали поисково-исследовательскую деятельность детей как средство решения проблемно-двигательных ситуаций и задач. Нами использовались такие проблемные задачи:

- показ движений в необычной ситуации. Например, «Движения инопланетян»;
- показ движений на заданную тему. Например, игра «Морские сигнальщики»;
- поиск различных вариантов демонстрируемого движения. Например, игра

«Пройти по приподнятой веревочке». Появляется возможность творческого применения двигательного опыта в новых условиях;

- придумывание аналогичных способов выполняемого движения (игра «Цепочка движений»);

- решение проблемных ситуаций на прогулке и занятии, например, «Грустные воланчики» (из цветной клеенчатой основы), «Мишени» (обручи, природный материал), «Поиграем вместе с малышами» (активизация мыслительной деятельности детей);

- физические упражнения с детьми разного темпа и ритма, из разных исходных положений с использованием физкультурного инвентаря, например: «От скуки спасет мяч», «Открытие малых олимпийских игр», «Веселые старты», «Как звери весне радовались», «Путешествие в осенний лес» и т. д.

Воспитанию самостоятельности и проявлению детьми двигательной *креативности* способствует использование карточек-схем. Они вызывают дополнительный интерес к двигательным действиям, усиливают мотивацию и концентрацию внимания детей в процессе занятий физическими упражнениями. Данные карточки способствуют более точному образному представлению о конкретном двигательном действии, дают возможность лучше усвоить и активно использовать его в самостоятельной двигательной деятельности. Дошкольники учатся правильно называть физические упражнения, изображенные на карточках-схемах, замечать сходство и различие в технике их выполнения, выделять элементы двигательного действия, сравнивать их между собой, оценивать правильность собственных движений.

Использование карточек-схем в процессе занятий способствовало привлечению детей к оценке своей деятельности – самоанализу выполненных заданий с помощью фишек-смайликов. Прием

рефлексии обеспечивал оценку состояния ребенка после какой-либо деятельности, занятия. Если ребенок приносил грустный смайлик, то после физкультурного занятия мы обязательно выясняли причину этого и намечали коррекционную работу с данным ребенком. Сюрпризный момент являлся обязательным приемом на таких занятиях и создавал здоровьесберегающую атмосферу.

По мнению Л. Н. Волошиной, эффективным средством стимулирования самостоятельной двигательной деятельности, и, следовательно, субъектной позиции ребенка-дошкольника, являются педагогические ситуации, которые мы использовали: включение разных способов организации детей на занятии, прогулке с применением игровых заданий и ситуаций, мотивирующих самостоятельную двигательную деятельность, *активность*: «Письмо» (игровые задания по карточкам), «Карта» (ориентировка в пространстве участка, группы по карте-схеме), «Доска желаний» (выбор по желанию игрушек, инвентаря для организации с ними самостоятельной двигательной деятельности), «Мешочки желаний» (индивидуальные картинки-задания со спортивным инвентарем по желанию).

Особое значение в формировании субъектного опыта имеет развитие *самооценки, целостности* ребенка (знаний и представлений о себе, понимание и принятие другого). С этой целью в исследовании использовалась деятельность с определенной иерархией задач; при этом успехи и неудачи легко определялись самими детьми. Им предлагалось создать первоначальный образ двигательного действия; перенести двигательный образ в новую двигательную-игровую ситуацию; соотнести характер выполнения движения с конкретной ситуацией; рассказать о том, как будет выполняться упражнение; выделить элементы двигательного действия; найти отличия и сходства в выполнении

упражнения двумя детьми; сравнить свои настоящие результаты с прежними.

В ходе реализации игровой технологии были разработаны физкультурные образовательные ситуации на следующие темы: «На помощь Илье Муромцу», «Магазин "Спорттовары"», «На стадионе», «Космическое путешествие», «Тренажерный зал», «Цирковые артисты», «Кругосветное путешествие». Отличительной особенностью данных образовательных ситуаций является то, что создание мотивации исходит от воспитателя, представшего в образе любимого детьми героя.

Средством освоения оценочных действий при выполнении и развитии физических упражнений (соотнесение характера выполнения движений с конкретной ситуацией, выделение элементов двигательного действия) является двигательный замысел, который реализуется спонтанно, без специальной подготовки, где процесс деятельности является одновременно и результатом.

Передача характера персонажа осуществляется с помощью средств образной выразительности (мимики, жеста, позы, походки). Создание образов с помощью движений формирует субъектное поведение детей: вызывает эмоциональное отношение к двигательной деятельности, вовлекает в мыслительный процесс такие качества, как сообразительность, гибкость, способность переносить свойства выполняемого движения на новый игровой образ. Дошкольники участвовали в ситуациях выбора, где проявляли такое качество, как *автономность (свобода выбора и ответственность за него)*: выбор вида физического упражнения, инвентаря и оборудования для самостоятельной двигательной деятельности, партнеров для игры.

Одним из педагогических средств, использованных нами, было включение родителей в детскую игровую деятельность. Использовались традиционные и нетрадиционные формы работы: дни здоровья,



дни открытых дверей, встречи «Семейный час», родительские собрания с привлечением всех специалистов ОДО, совместные спортивные досуги и праздники («Давайте поиграем», «Веселые старты», «Ловкие, сильные, смелые!»), выставка спортивного нестандартного оборудования, в создании которого принимали участие родители. Использовались и пассивные формы взаимодействия с родителями (консультации, опросы, открытые просмотры двигательной деятельности и режимных моментов), а также активные формы – участие в конкурсах (плакатов, выставочных книжко-блокнотов по проблеме здорового образа жизни и безопасности своего здоровья), общепроводимые спортивные праздники и соревнования («Здоровый день», «Мама, папа, я – самая спортивная семья»).

С родителями проводились просветительно-педагогические мероприятия: общее родительское собрание на тему «Здоровье превыше всего» «Игра играет важную роль в жизни ребенка»; участие в утренней гимнастике; «Родительский час» – консультации и совместная двигательная деятельность в физкультурно-оздоровительном комплексе (каждую вторую и четвертую среду месяца); размещение информации для родителей по формированию позиции субъекта физкультурно-оздоровительной деятельности у старших дошкольников; открытые мероприятия для родителей по формированию позиции субъекта физкультурно-оздоровительной деятельности у старших дошкольников; консультации для родителей по использованию игровой технологии для формирования позиции субъекта физкультурно-оздоровительной деятельности у старших дошкольников.

Таким образом, для освоения оценочных действий при выполнении физических упражнений и проявления мотивов интереса, волевых усилий активности, самостоятельности ребенка в освоении физкультурно-оздоровительной деятельности необходимо на

занятиях физической культурой и в самостоятельной двигательной деятельности использовать следующие средства: игровые образовательные ситуации; упражнения для самооценки уровня освоения двигательных действий; игровые оценочные задания нахождение отличий и сходств в выполнении упражнения другими детьми и др.

## Цитированная литература

1. **Варенова, Ю. А.** Исследование субъектности и ее развития в дошкольном возрасте: специальность 19.00.07 «Педагогическая психология»: диссертация на соискание ученой степени кандидата психологических наук / Варенова Юлия Александровна; Ярославский государственный университет им. П. Г. Демидова. – Калуга, 2001. – 174 с. – Текст : непосредственный.

2. **Волошина, Л. Н.** Проблемы становления субъектности дошкольника в физкультурно-оздоровительной деятельности / Л. Н. Волошина. – Текст : непосредственный // Детский сад от А до Я. – 2011. – № 2. – С. 13–16.

3. **Волошина, Л. Н.** Управление физкультурно-оздоровительной деятельностью субъектов образовательного процесса в дошкольном учреждении : монография / Л. Н. Волошина, М. М. Мусанова. – Москва : Издательский дом Академии естествознания, 2012. – 234 с. – Текст : непосредственный.

4. **Мусанова, М. М.** Проблемы становления субъектности дошкольника в физкультурно-оздоровительной деятельности / М. М. Мусанова, М. Е. Чернухина, Л. Н. Волошина. – Текст : непосредственный // Детский сад от А до Я. – 2011. – № 2. – С. 85–92.

5. Парциальная программа дошкольного образования «Выходи играть во двор» (образовательная область «Физическое развитие») : методическое пособие / Л. Н. Волошина [и др.]. – Воронеж : Черноземье, 2017. – 52 с. – URL: [https://detsad123.moy.su/\\_tbkp/parcialnaja\\_programma\\_fr.pdf](https://detsad123.moy.su/_tbkp/parcialnaja_programma_fr.pdf) (дата обращения: 27.09.2023). – Текст : электронный.

УДК 372.854

## ИСПОЛЬЗОВАНИЕ ПЕДАГОГИЧЕСКОГО ТЕСТИРОВАНИЯ ПРИ ОСУЩЕСТВЛЕНИИ ПРОМЕЖУТОЧНОГО КОНТРОЛЯ ЗНАНИЙ СТУДЕНТОВ ПО ХИМИЧЕСКИМ ДИСЦИПЛИНАМ

Е. А. Яхова, И. И. Магурян

*Приводятся понятия «педагогический тест», «адаптивное тестирование». Отмечены принципы отбора содержания тестовых заданий и уделено внимание формам тестовых заданий. Рассмотрены возможности улучшения технологии тестирования. Также рассмотрены преимущества и недостатки компьютерного тестирования. Приведен пример задания адаптивного тестирования из собственного опыта разработки.*

**Ключевые слова:** педагогический тест, тестовые задания, формы тестового контроля, отбор содержания, компьютерное тестирование, адаптивное тестирование.

## FEATURES OF PEDAGOGICAL TESTING IN THE IMPLEMENTATION OF INTERMEDIATE CONTROL OF STUDENTS' KNOWLEDGE IN CHEMICAL DISCIPLINES

Е. А. Yahova, I. I. Maguryan

*The concepts of “pedagogical test”, “adaptive testing” are presented. The principles of selecting the content of test tasks are noted and attention is paid to the forms of test tasks. The possibilities of improving the testing technology are considered. The advantages and disadvantages of computer testing are also considered. An example of adaptive testing task from own development experience is given.*

**Keywords:** pedagogical test, test tasks, test control forms, content selection, computer testing, adaptive testing.

Модернизация системы высшего образования в Приднестровском государственном университете имени Т. Г. Шевченко, как и в высших образовательных учреждениях России, связанная с внедрением инновационных технологий обучения студентов и принципов компетентностного подхода [1–3], требует применения новых, более динамичных и объективных способов контроля знаний обучающихся. Поэтому в настоящее время в учебном процессе широко используется педагогическое те-

стирование, являющееся одним из методов контроля знаний [4–7]. В сравнении с традиционным опросом, тестирование экономит время и активизирует процесс изучения материала, повышает объективность контроля, исключая субъективные факторы, например, такие как усталость преподавателя и др.

Необходимо отметить, что в современном учебном процессе значительное количество часов (в учебных планах всех направлений) отводится на самостоятельную

---

Для цитирования: Яхова, Е. А. Использование педагогического тестирования при осуществлении промежуточного контроля знаний студентов по химическим дисциплинам / Е. А. Яхова, И. И. Магурян. – Текст : электронный // Вестник Приднестровского государственного университета. Серия : Гуманитарные науки. – 2024. – № 1 (76). – С. 143–148. – URL: <http://spsu.ru/science/nauchno-izdatelskaya-deyatelnost/vestnik-pgu>.

работу. Организовать контроль качества самостоятельной работы студентов можно с помощью проведения регулярного тестирования.

Педагогический тест представляет собой систему заданий специфической формы, позволяющую объективно диагностировать уровень знаний, умений и навыков студентов. В целях успешного проведения педагогического тестирования преподавателям при разработке тестов важно уметь правильно отбирать содержание тестовых заданий. Также очень важно понимать достоинства и недостатки существующих форм тестового контроля, чтобы найти и использовать такие формы, которые позволят проверять знания более точно, глубоко, объективно и быстро. Поэтому целью данной статьи является рассмотрение существующих возможностей улучшения технологии тестирования по химическим дисциплинам.

Педагогические тесты разрабатываются преподавателями на основании ФГОС по соответствующей дисциплине [8–12]. План (спецификация) теста для промежуточного контроля знаний должен охватывать знания, умения и навыки по одной или нескольким дидактическим единицам, для итоговой аттестации – по всем дидактическим единицам дисциплины. При разработке плана делается примерная раскладка процентного содержания разделов и определяется необходимое количество заданий по каждому разделу дисциплины (по каждой дидактической единице), исходя из его важности и количества часов в программе, отведенных на его изучение. В спецификации желательно указывать вес каждого задания и рекомендуемое время выполнения теста.

Успешность технологии тестирования зависит от соблюдения определенных принципов отбора содержания тестовых заданий [8, 9, 12]:

1. Принцип конгруэнтности. Содержание педагогического теста долж-

но соответствовать содержанию учебной дисциплины. Задания теста должны в правильной пропорции охватывать все важные аспекты области содержания.

2. Принцип значимости. В тесты необходимо включать только наиболее важные, базовые знания, выражающие сущность, содержание, законы и закономерности рассматриваемых явлений.

3. Принцип научной достоверности. Все спорные точки зрения, которые допустимы в научной дискуссии, следует исключить из тестовых заданий.

4. Принцип соответствия содержания теста уровню современного состояния научного знания. Необходимо постоянно совершенствовать тест, добавляя в него новые задания.

5. Принцип системности, комплексности и сбалансированности содержания теста. Необходимо подбирать такие задания, которые комплексно отображают основные темы данной учебной дисциплины.

6. Принцип возрастающей трудности тестовых заданий. При создании теста необходимо учитывать то, что каждый учебный элемент имеет некоторую усредненную меру трудности.

7. Принцип взаимосвязи содержания и формы. Необходимо отметить, что не всякое содержание можно выразить в тестовой форме.

Тестовые задания могут быть представлены в различной форме. Очень часто педагоги химических дисциплин применяют тестовые задания закрытой формы с выбором правильного ответа. В таких тестах, как правило, кроме одного правильного ответа, предлагается несколько неправильных, но правдоподобных, которые называют дистракторами (от англ. to distract – отвлекать). К таким тестовым заданиям предъявляются свои требования, которыми не следует пренебрегать. Можно выделить следующие основные требования [9, 10]:

– в формулировках заданий не должно быть никакой неясности или двусмысленности;

– задание должно формулироваться кратко;

– в основную часть задания должно включаться как можно больше слов, при этом необходимо оставить для ответа 2–3 ключевых слова;

– все ответы к одному заданию должны быть примерно одной длины;

– из текста должны быть исключены все вербальные ассоциации, способствующие выбору правильного ответа с помощью догадки;

– номер правильного ответа в различных заданиях должен меняться;

– из ответов обязательно должны быть исключены все повторяющиеся слова путем ввода их в основной текст заданий;

– все дистракторы должны быть равновероятно привлекательны для студентов, не знающих правильного ответа;

– ни один из дистракторов не должен являться частично правильным ответом, превращающимся при определенных дополнительных условиях в правильный ответ;

– тестовые задания не могут содержать оценочные суждения или мнения студента по какому-либо вопросу;

– ответ на одно задание не должен быть ключом к правильным ответам на другие задания теста;

– все ответы должны быть грамматически согласованными с основной частью задания теста.

От качества формы тестового контроля зависит как понимание содержания заданий, так и точность педагогического диагностирования знаний студентов [11]. Существенное значение имеет количество предлагаемых на выбор ответов. При выполнении тестов существует вероятность угадывания студентами правильных ответов. С целью выявления процента возможного угадывания среди студентов второго курса специальности «Фар-

мация» при изучении дисциплины «Физическая и коллоидная химия» было проведено небольшое исследование. Перед началом изучения темы «Поверхностные явления» каждому студенту группы был предложен тест, включающий 20 заданий. Задания были закрытой формы с выбором одного правильного ответа из 4, предлагаемых на выбор. Каждое задание оценивалось в 1 балл. Максимальное количество баллов – 20. Результаты представлены в таблице.

Из таблицы следует, что в заданиях с выбором одного правильного ответа из четырех вероятность угадывания достигает 1/4. Это означает, что 25 % заданий могут быть решены не за счет знаний учебного материала, а за счет ответов наугад. В заданиях же с выбором одного правильного ответа из трех вероятность угадывания может быть уже 1/3, что составляет уже более 30 %, в результате чего педагоги могут выставить оценку «удовлетворительно». Таким образом, появляются искажения в оценке знаний студентов. И искажения будут тем больше, чем меньше число ответов в каждом задании. С целью уменьшения феномена угадывания можно использовать задания с выбором правильного ответа из 5–6 и более предлагаемых ответов.

#### Результаты педагогического тестирования

№ студента	Количество баллов	Доля правильных ответов, %
1	3	15
2	1	5
3	4	20
4	2	10
5	1	5
6	5	25
7	2	10
8	3	15
9	2	10
10	2	10
11	0	0
12	3	15
13	4	20

### Пример задания закрытой формы

Какие частицы выполняют роль кислоты и сопряженного с ней основания в ацетатном буферном растворе?

- 1)  $\text{CH}_3\text{COO}^-$ ,  $\text{OH}^-$
- 2)  $\text{CH}_3\text{COOH}$ ,  $\text{CH}_3\text{COO}^-$
- 3)  $\text{Na}^+$ , 4)  $\text{CH}_3\text{COO}^-$ ,  $\text{H}^+$
- 5)  $\text{CH}_3\text{COONa}$ ,  $\text{H}^+$  6)  $\text{CH}_3\text{COOH}$ ,  $\text{Na}^+$
- 7)  $\text{CH}_3\text{COOH}$ ,  $\text{H}^+$

Также вместо заданий с выбором одного правильного ответа можно использовать задания с выбором нескольких правильных ответов.

### Пример задания с выбором нескольких правильных ответов

Степень диссоциации  $\text{CH}_3\text{COOH}$  в растворе увеличивается при ...

- 1) охлаждении;
- 2) нагревании;
- 3) увеличении концентрации;
- 4) разбавлении;
- 5) добавлении  $\text{HCl}$ ;
- 6) добавлении  $\text{CH}_3\text{COONa}$ ;
- 7) добавлении  $\text{KOH}$ .

Такие задания позволяют проверить знания полнее, глубже и точнее. Студенты за одно задание могут получить от нуля до двух и более баллов, что повышает точность измерения знаний.

Кроме того, с целью преодоления феномена угадывания можно использовать тестовые задания открытой формы, где угадывания почти нет [10]. Задание открытой формы отличается от задания закрытой формы тем, что студент не выбирает правильный ответ из нескольких предлагаемых ответов, а должен сформулировать и записать ответ самостоятельно [8, 10–12].

### Пример задания открытой формы

При изотермическом сжатии 3 моль идеального газа, его объем уменьшается в

2 раза. При этом внутренняя энергия идеального газа \_\_\_\_\_

(ответ записать самостоятельно)

Одним из актуальных направлений тестовых методик является развитие компьютерных технологий в образовании. Основными преимуществами компьютерного тестирования являются:

- 1) прозрачность процесса контрольного мероприятия;
- 2) доступ студентов к полной информации и результатам проведенного контрольного мероприятия;
- 3) оперативность статистической обработки результатов контроля. Преподаватель освобождается от выполнения повторяющейся трудоемкой и рутинной работы по организации контрольного мероприятия (заготовка бланков, инструктаж студентов, выдача заданий и ведение протокола) и проверки его результатов;
- 4) в случае компьютерного адаптивного тестирования обеспечивается индивидуальность контрольного мероприятия.

Адаптивное тестирование позволяет регулировать трудность и число предъявляемых заданий каждому студенту в зависимости от его ответа на предыдущее задание. В случае правильного ответа он получит более сложное задание, в случае неправильного – более легкое.

### Пример фрагмента адаптивного тестирования без ответов

(стрелочками показаны переходы к следующему вопросу при *правильном* и *неправильном* ответах):

- |  |   |  |
|--|---|--|
| 1) С увеличением энергии активации скорость реакции ...? | → | 2) Энергию активации химической реакции можно изменить путем ... |
| 2) Энергия активации химической реакции – это ...?       | → | 2) Энергия активации химической реакции – это ...?               |

При проведении компьютерного адаптивного тестирования обеспечива-



ется всесторонняя и достаточно полная проверка знаний студентов. Кроме того, существенно уменьшается фактор угадывания, вследствие чего повышается объективность контроля. Однако при проведении компьютерного тестирования нет полноценной возможности контролировать выполнение творческих заданий. Кроме того, возрастает вероятность ошибочных ответов (нет возможности возврата и исправления пройденного задания, можно перепутать клавиши для ответов).

Таким образом, для улучшения практики тестирования можно предложить следующее:

1) использовать задания с выбором одного правильного ответа из 5–6 и более вариантов;

2) использовать задания с выбором нескольких правильных ответов;

3) использовать задания открытой формы;

4) разнообразить формы тестовых заданий и предпочтению отдавать заданиям открытой формы;

5) использовать адаптивное компьютерное тестирование, в основе которого лежит принцип индивидуальности.

В заключение необходимо отметить, что при проведении педагогического тестирования из процедуры контроля исключен речевой компонент и, соответственно отсутствует полноценная обратная связь «преподаватель – студент». Преподаватель имеет дело только с полученными ответами студентов и никак не может выяснить действительный, самый полный объем знаний студентов [13]. Поэтому тестирование не должно заменять и тем более отменять традиционные формы педагогического контроля, основанные на непосредственном общении преподавателя со студентами. Такой контроль выполняет важные обучающие функции и дает информацию также и об

эмоционально психологическом состоянии каждого отдельного студента.

## Цитированная литература

1. **Жукова, Н. В.** Оценка сформированности проектной компетентности будущих учителей химии / Н. В. Жукова, О. А. Ляпина. – Текст: электронный // Вестник МГПУ. Серия: Педагогика и психология. – 2023. – 17(1), – С. 32–50. – URL: <https://doi.org/10.25688/2076-9121.2023.17.1.02> (дата обращения: 19.12.2023).

2. **Крисковец, Т. Н.** Особенности реализации внутриорганизационной программы профессионального развития преподавателя вуза на современном этапе / Т. Н. Крисковец, И. В. Загодарчук, И. Д. Белоновская. – Текст : электронный // Вестник педагогических наук. – 2023. – № 1. – С. 81–85. – URL: <https://vpn-journal.ru/wp-content/uploads/2023/02/vestnik-pedagogicheskikh-nauk-1-2023.pdf> (дата обращения: 27.12.2023).

3. **Чупрова, Л. В.** Теоретико-методологические основания профессиональной подготовки студентов технического университета / Л. В. Чупрова, Э. Р. Муллина, О. А. Мишурина. – Текст: электронный // Международный журнал прикладных и фундаментальных исследований. – 2014. – № 4. – С. 153–156. – URL: <https://applied-research.ru/ru/article/view?id=5091> (дата обращения: 10.04.2023).

4. **Майоров, А. Н.** Теория и практика создания тестов для системы образования : выбор, создание и использование тестов для целей образования / А. Н. Майоров – Москва : Народное образование, 2000. – 352 с. – Текст : непосредственный.

5. **Сахарова, А. В.** Педагогическое тестирование в высшей школе: проблемы и перспективы / А. В. Сахарова, Е. Л. Смирнова. – Текст : непосредственный // Вестник Государственного гуманитарно-технологического университета. – 2023. – № 2. – С. 119–126.

6. Тестирование как метод контроля учебных достижений студентов технического



университета / Л. В. Чупрова, О. В. Ершова, Э. Р. Муллина, О. А. Мишурина. – Текст : электронный // Современные проблемы науки и образования. – 2014. – № 3. – URL: <https://science-education.ru/ru/article/view?id=13669> (дата обращения: 10.03.2023).

7. **Алиева, М. Д.** Тестирование как средство контроля знаний иностранного языка в вузе / М. Д. Алиева, А. Н. Таджикова. – Текст : непосредственный // Научный аспект. – 2023. – Т. 24, № 12. – С. 2977–2984.

8. **Аванесов, В. С.** Композиция тестовых заданий / В. С. Аванесов. – Москва : Центр тестирования, 2002. – 239 с. – Текст : непосредственный.

9. **Сеногноева, Н. А.** Технология конструирования тестов учебной деятельности как средства оценивания результатов обучения : специальность 13.00.01 «Общая педагогика, история педагогики» : диссертация на соискание ученой степени доктора педагогических наук / Сеногноева Наталия Анатольевна. – Киров, 2006. – 403 с. – Текст : непосредственный.

10. **Аванесов, В. С.** Форма тестовых заданий / В. С. Аванесов. – Москва : Центр тестирования, 2005. – 155 с. – Текст : непосредственный.

11. **ПасхOVER, И. Л.** Педагогический тест как инструмент системы оценки и контроля качества образования / И. Л. ПасхOVER. – Текст : электронный // Magister Dixit. – 2011. – С. 176–185. – URL: <https://cyberleninka.ru> (дата обращения : 10.10.2023).

12. **Чельшкова, М. Б.** Теория и практика конструирования педагогических тестов : учебное пособие / М. Б. Чельшкова. – Москва : Логос, 2002. – 432 с. – Текст : непосредственный

13. **Черноштан, О. Н.** О некоторых негативных аспектах роли стандартизированного тестирования по европейским иностранным языкам в целостном процессе обучения в национальной системе высшего образования / О. Н. Черноштан. – Текст : электронный // Вестник педагогических наук. – 2023. – № 1. – С. 45–51. – URL: <https://dspace.lgpu.org/bitstream/123456789/6008/1/2553-23/> (дата обращения: 16.12.2023).

# ПРАВО. ИСТОРИЯ. СОЦИУМ

УДК 32

## КОНЦЕПЦИЯ ВНЕШНЕЙ ПОЛИТИКИ ПРИДНЕСТРОВСКОЙ МОЛДАВСКОЙ РЕСПУБЛИКИ КАК НОРМАТИВНАЯ ОСНОВА ВНЕШНЕПОЛИТИЧЕСКОЙ ДЕЯТЕЛЬНОСТИ САМООПРЕДЕЛИВШЕГОСЯ ГОСУДАРСТВА

*М. С. Бабченко*

*Рассматривается Концепция внешней политики Приднестровской Молдавской Республики как основа внешнеполитической деятельности государства. В ходе исследования изучен концептуальный подход во внешнеполитической деятельности Приднестровья. В результате исследования установлено, что Приднестровская Молдавская Республика как самоопределившееся государство обладает широким спектром международных отношений в рамках политического, экономического и культурного сотрудничества, основанного на принципе равноправия.*

**Ключевые слова:** *политические процессы, международные отношения, Концепция внешней политики Приднестровской Молдавской Республики.*

## THE CONCEPT OF THE FOREIGN POLICY OF THE PRIDNESTROVIAN MOLDAVIAN REPUBLIC AS THE NORMATIVE BASIS OF THE FOREIGN POLICY ACTIVITY OF THE SELF-DETERMINED STATE

*M. S. Babchenko*

*This article examines Foreign policy Concept of the Pridnestrovian Moldavian Republic as the basis of the foreign policy activity of the state. In the course of the study, the conceptual approach of Pridnestrovie's foreign policy activity was applied. As a result, it is established that the Pridnestrovian Moldavian Republic as a self-determined state has a wide range of international relations within the framework of political, economic and cultural cooperation based on the principle of equality.*

**Keywords:** *political processes, international relations, Foreign policy Concept of the Pridnestrovian Moldavian Republic.*

---

*Для цитирования:* Бабченко, М. С. Концепция внешней политики Приднестровской Молдавской Республики как нормативная основа внешнеполитической деятельности самоопределившегося государства / М. С. Бабченко. – Текст : электронный // Вестник Приднестровского государственного университета. Серия : Гуманитарные науки. – 2024. – № 1 (76). – С. 149–155. – URL: <http://spsu.ru/science/nauchno-izdatelskaya-deyatelnost/vestnik-pgu>.

Концептуализация внешнеполитической деятельности государства является составной частью внешнеполитического процесса, обеспечивающего поступательное развитие международных связей и дипломатических механизмов для достижения целей и задач страны на международной арене. Концептуальный подход в выстраивании логики поведения государства на международной арене позволяет структурировать внешнеполитическую деятельность как процесс, наделяя ее конкретными целями и смыслами.

Впервые концептуальный подход во внешнеполитической деятельности Приднестровской Молдавской Республики был применен в 2005 году, когда Верховный Совет Приднестровской Молдавской Республики принял Постановление № 2241 от 26 мая 2005 года «Об утверждении Концепции внешней политики Приднестровской Молдавской Республики», в соответствии с которым Концепция выступила документом, определившим основные идеи стратегии Приднестровской Молдавской Республики в области внешней политики, а также механизмы ее осуществления на долгосрочную перспективу. В качестве приоритетов внешнеполитической деятельности государства среди прочего были установлены: нацеленность на выстраивание открытых и взаимовыгодных отношений с государствами ближнего и дальнего зарубежья, а также провозглашена приверженность исключительно мирным, политико-дипломатическим, переговорным методам в вопросе молдово-приднестровского урегулирования.

Сегодня на территории ПМР действует принятая 20 ноября 2012 года Концепция внешней политики Приднестровской Молдавской Республики, которая дополняет и развивает Концепцию внешней политики 2005 года, конкретизирует положения Конституции ПМР и иных нормативных

правовых актов в сфере внешнеполитической деятельности.

К концептуальным направлениям внешней политики, исходя из действующей редакции Концепции внешней политики Приднестровской Молдавской Республики, необходимо отнести:

- комплексную евразийскую интеграцию, направленную на интеграционные объединения под руководством Российской Федерации;

- сохранение и укрепление действующего формата миротворческой операции на Днестре;

- урегулирование отношений с Республикой Молдова на основе самостоятельного и независимого развития Приднестровья;

- внешнеполитическую деятельность с Российской Федерацией, Украиной, Республикой Молдова, Республикой Абхазия, Республикой Южная Осетия и Нагорно-Карабахской Республикой<sup>1</sup>, иными странами и международными организациями;

- внешнеэкономическая деятельность Приднестровской Молдавской Республики с зарубежными странами, а также международными финансово-экономическими организациями;

- реализация информационной политики государства, направленной на доведение до международной общественности актуальной информации о текущих процессах и тенденциях в республике, а также обеспечение информационной безопасности государства в условиях неурегулированного конфликта с Республикой Молдова [1, ст. 2794].

Особая роль в Концепции внешней политики Приднестровской Молдавской Республики отводится отношениям с Российской Федерацией. Данный факт обусловлен исторической логикой.

На протяжении многих веков Приднестровье становилось ареной борьбы

<sup>1</sup> Перестала существовать в 2023 году.

за русскую идею, за сохранение присутствия России на берегах Днестра, что позволило не только расширить территории Российской империи, получить новых верноподданных, но и обрести истинный «форпост русского мира». Череда русско-турецких войн XVIII века приблизила момент объединения наших народов, и в 1791 году, согласно Ясскому мирному договору, территория Приднестровья между реками Южный Буг и Днестр вошла в состав Российской империи.

В годы Великой Отечественной войны поликультурное население края вступало в ряды Красной армии, формировало партизанские отряды и подпольные организации. Именно благодаря советскому солдату территория Молдавской Советской Социалистической Республики была освобождена от фашистских захватчиков в ходе Уманьско-Ботошанской и Яско-Кишиневской операций весной-летом 1944 года, что привело к возвращению русского духа на берега свободного Днестра.

В Приднестровье окончательный цивилизационный крен в сторону России был обусловлен внешними угрозами, возникшими в результате геополитической катастрофы XX века – крушения Союза Советских Социалистических Республик. Новая Молдавия встала на рельсы построения национального государства, ориентированного на культурную и территориальную интеграцию в румынское пространство. Нежелание идти на компромиссы с жителями левобережья Днестра, принятие антинародных законов «О функционировании языков на территории Молдавской Советской Социалистической Республики» в 1989 году и Заключение Комиссии Верховного Совета МССР по политико-юридической оценке советско-германского договора о ненападении и дополнительного секретного протокола от 23 августа 1939 года, а также их по-

следствий для Бессарабии и Северной Буковины в 1990 году означало окончательную расстановку приоритетов нового молдавского руководства по вытеснению русского мира, культуры и языка с территории Молдавии.

Активное сопротивление политике румынизации со стороны приднестровцев в войне 1992 года позволило не только сохранить собственную национальную идентичность и самобытность, но и построить независимое государство, основанное на русской идее и русском менталитете. Российская Федерация 30 лет назад сумела остановить кровопролитие и способствовала достижению мира на Днестре. Сегодня Россия осуществляет эффективную миротворческую операцию и выступает единственным признанным приднестровским народом гарантом безопасности и стабильности в регионе.

Причиной введения миротворческих сил в ночь с 31 июля на 1 августа 1992 года стал кровопролитный вооруженный конфликт между Республикой Молдовой и Приднестровской Молдавской Республикой.

Активные боевые действия начались 1 марта 1992 года и особую интенсивность приобрели с 19 июня 1992 года.

Остановить войска молдавского правительства сумела 14-я армия российских войск. Последствием стало заключение соглашения между Республикой Молдовой и Российской Федерацией «О принципах мирного урегулирования вооруженного конфликта в Приднестровье» от 23 июля 1992 года, по которому были созданы трехсторонние миротворческие силы России, Приднестровья и Молдовы [2, с. 15].

Основными задачами российского воинского контингента являются обеспечение мира и безопасности в зоне молдово-приднестровского конфликта; наблюдение за реализацией условий мира и содействие поддержанию законности и правопорядка.

Миротворческий контингент осуществляет наблюдение, контроль и досмотр транспортных средств и лиц, выезжающих (въезжающих), а также выходящих (входящих) в зону безопасности. Российские миротворцы контролируют хранение оружия на складах в с. Колбасна, производят разведение конфликтующих сторон, организуют совместно-пропускные пункты. С улучшением обстановки функции миротворцев стали расширяться: начали производиться рейды по изъятию оружия, боеприпасов, разминирование плотины и объектов сельскохозяйственного назначения.

Миротворческая операция в Приднестровской Молдавской Республике и конструктивные механизмы этой операции, эффективно обеспечивая мирный диалог между конфликтующими сторонами на равноправной основе, стали успешным примером проведения миротворческой операции.

Одним из значимых положений Концепции внешней политики ПМР назван переговорный процесс с Республикой Молдова, главным принципом которого является поиск двусторонних решений между равноправными партнерами по всему спектру взаимных отношений.

Переговорный процесс между Республикой Молдова и Приднестровской Молдавской Республикой – политико-дипломатический процесс на постсоветском пространстве, идущий более двадцати лет. Основой сегодняшних переговоров являются вопросы социально-экономического, гуманитарного характера. На современном этапе взаимодействия в рамках переговорного формата «5+2» удалось сделать определенные шаги, носящие взаимовыгодный характер. Но, к большому сожалению, сегодня нельзя назвать переговорный процесс динамично развивающимся. До сих пор сохранены экономические огра-

ничения со стороны Молдовы, а также сложными остаются вопросы статуса, безопасности, свободы передвижения. На повестке дня сегодня, конечно, снятие многосторонней блокады приднестровской внешнеэкономической деятельности: таможенной, автотранспортной, железнодорожной.

Исходя из Концепции внешней политики, отношения с Республикой Молдова Приднестровье развивает исключительно на добрососедских началах. Разработка конкретной модели отношений между Приднестровьем и Республикой Молдова должна опираться на международную практику мирного урегулирования с учетом существующих прецедентов политического урегулирования конфликтов [1]. Целью внешней политики приднестровского государства является международное правовое признание независимости Приднестровской Молдавской Республики, исходя из волеизъявления граждан Приднестровья. Этот принцип закреплен в Концепции внешней политики Приднестровья. Отсюда можно сделать вывод, что Приднестровье не рассматривает возможность создания общего государства с РМ, будь то федеративное устройство или широкая автономия в составе унитарной Молдовы.

Важным направлением внешней политики республики, изложенным в Концепции, являются развитие и укрепление всестороннего сотрудничества с Украиной, Республикой Абхазия, Республикой Южная Осетия, иными странами и международными организациями.

Учитывая исторически сложившиеся отношения Приднестровья с Украиной, большое значение отводится развитию и укреплению тесных исторических, культурных и торгово-экономических связей.

«...У нас более 400 км общей границы. С восточной стороны Украина – наш

основной сосед. География – это судьба. Отношения с Украиной долгое время развивались конструктивно. Потому что Украина наряду с Россией стала одним из гарантов переговорного процесса. Но, к сожалению, ситуация ухудшилась», – отметил министр иностранных дел Приднестровской Молдавской Республики В. Игнатъев [3].

Провозглашение независимости Приднестровья и начало молдово-приднестровского конфликта накладывало особую ответственность на Украину за судьбу исторической территории. Это отражает ряд факторов:

1) на территории Приднестровья проживают около 150 тысяч граждан Украины;

2) территория Приднестровья имеет сухопутную границу с Украиной, которая не раз выражала и выражает свой интерес в обеспечении стабильности по всему периметру рубежей украинского государства;

3) Приднестровье и Украина исторически связаны культурными, историческими и экономическими связями.

Будучи страной-гарантом в урегулировании молдово-приднестровского конфликта в рамках переговорного процесса формата «5+2», Украина всегда выступала в противовес России. Если Москва поддерживала Приднестровье, то Киев – Молдову и наоборот.

Мнения о судьбе Приднестровья менялись в выступлениях украинской стороны от идеи федерализации Молдовы с сохранением независимости Приднестровья в период президентства Л. Кучмы до неприятия каких-либо территориальных изменений и сохранения целостности Молдовы.

В 2005 году президентом Украины В. Ющенко был инициирован проект урегулирования молдово-приднестровского конфликта под названием «К урегулиро-

ванию через демократию» («План Ющенко», или «7 шагов»). В основу проекта легли идеи федеративного устройства государства.

С 2014 года позиция официального Киева состоит в непринятии идеи федерализма и нарушения целостности Республики Молдова.

«Мы будем и в дальнейшем сообщать работать над проектами и усилиями, которые будут способствовать восстановлению территориальной целостности наших стран», – отметил министр иностранных дел Украины Д. Кулеба [4].

Важным направлением, согласно Концепции внешнеполитической деятельности Приднестровской Молдавской Республики, является развитие отношений с государствами похожей судьбы. 26 января 1993 года был подписан Договор о дружбе и сотрудничестве между Приднестровской Молдавской Республикой и Республикой Абхазия, 12 октября 1994 г. – Договор о дружбе и сотрудничестве с Республикой Южная Осетия. В результате в 2001 году было создано Совещание министров иностранных дел Приднестровья, Абхазии, Южной Осетии и Нагорного Карабаха. Позднее, в 2006 году, было сформировано межгосударственное объединение – Сообщество «За демократию и права народов».

Отношения с Абхазией и Южной Осетией на современном этапе развиваются стабильно, наращивается сотрудничество в различных сферах и укрепляются дружеские отношения. Нагорно-Карабахская Республика в 2023 году прекратила существование.

Приоритетной задачей, согласно Концепции внешней политики ПМР, является развитие внешнеэкономических отношений, приграничного и трансграничного взаимодействия с зарубежными странами и международными финансово-экономическими организациями.



Приднестровская Молдавская Республика заинтересована в любых международных связях. Главное, чтобы они строились на основе паритета и взаимовыгоды. «Мы – открытое государство, открытая экспортоориентированная экономика, поэтому готовы к конструктивному сбалансированному взаимодействию со всеми партнерами», – отметил В. Игнатьев [5].

Для реализации данного принципа Приднестровье с 2009 года проводит инвестиционные экономические форумы.

Главными задачами проведения форумов являются публичная презентация экономического и инвестиционного потенциала Приднестровской Молдавской Республики, представление возможных перспектив; открытый диалог между представителями бизнеса и власти о перспективных направлениях развития Приднестровья, формирование привлекательного инвестиционного имиджа республики.

Реализация информационной политики государства, направленной на доведение до международной общественности актуальной информации о текущих процессах и тенденциях в республике, а также обеспечение информационной безопасности государства в условиях неурегулированного конфликта с Республикой Молдова также являются приоритетными задачами Концепции внешнеполитической деятельности Приднестровской Молдавской Республики.

На протяжении всех лет построения приднестровского государства с разных площадок призывали к формированию положительного имиджа Приднестровья.

Президент Приднестровской Молдавской Республики 27 июля 2009 года подписал Указ № 509 «Об утверждении Концепции государственной информационной политики в области развития информатизации, телекоммуникаций, радио, телевидения, организаций теле-, радиовещания, а также периодических печатных изданий

и других средств массовой информации», одной из задач которого стало формирование положительного имиджа государства [6, ст. 1716].

В 2012 году прошел круглый стол на площадке Министерства иностранных дел, посвященный формированию нового имиджа республики.

В 2018 году Президент Приднестровской Молдавской Республики В. Н. Красносельский на совещании с руководителями и представителями государственных органов власти призвал избавить республику от клише, неверно отображающих приднестровскую действительность, и поставил задачу – формирование нового имиджа Приднестровья [7].

Таким образом, действующая Концепция внешнеполитической деятельности Приднестровской Молдавской Республики – это нормативно-правовая основа внешнеполитической деятельности ПМР. В ней заложены основополагающие принципы международных отношений: самостоятельность, независимость, доверие, взаимовыгодность. В концепции определены основные направления международных отношений, экономической деятельности и сотрудничества в иных областях.

Вместе с тем мы считаем, что необходимо с учетом современных реалий пересмотреть некоторые положения этого документа по отношению к Республике Молдова и Украине, расширить международные направления с европейскими странами и странами Востока, определить четкую позицию во внешнеполитической деятельности.

## Цитированная литература

1. Концепция внешней политики Приднестровской Молдавской Республики: указ Президента Приднестровской Молдавской

Республики от 20 ноября 2012 года № 766 // САЗ ПМР. – 2012. – № 48. – Текст : непосредственный.

2. Переговорный процесс между Приднестровской Молдавской Республикой и Республикой Молдова в документах. – [изд. 2-е, перераб., доп. / под ред. Н. В. Штански (на русском и английском языках). – Бендеры : Полиграфист, 2014. – С. 15–17. – Текст : непосредственный.

3. Глава МИД ПМР: У нас нет альтернативы добрососедским отношениям с Украиной. – Текст : электронный // ИА «Новости Приднестровья» : [сайт]. – URL: <https://novostipmr.com/ru/news/22-04-29/glava-mid-pmr-u-nas-net-alternativy-dobrososedskim-otnosheniyam-s> (дата обращения: 18.09.2023).

4. Украина и Молдова провели консультации по евроинтеграционной повестке дня. – Текст : электронный // Новостной ресурс «Голос Америки». – URL: <https://www.golosameriki.com/a/tb-ukraine-moldova->

[consultations/5694796.html](https://www.golosameriki.com/a/tb-ukraine-moldova-consultations/5694796.html) (дата обращения: 18.09.2023).

5. Цитадель на Днестре. Интервью и. о. министра иностранных дел ПМР В. Игнатьева газете «Культура». – URL: <https://mid.gospmr.org/ru/Dtz> (дата обращения: 18.09.2023). – Текст : электронный.

6. Об утверждении Концепции государственной информационной политики в области развития информатизации, телекоммуникаций, радио, телевидения, организаций теле-, радиовещания, а также периодических печатных изданий и других средств массовой информации: указ Президента ПМР от 27 июля 2009 года № 509 // САЗ ПМР. – 2009. – № 31. – Текст : непосредственный.

7. Президент призвал сформировать новый имидж республики. – Текст : электронный // ИА «Новости Приднестровья»: [сайт]. – URL: <https://novostipmr.com/ru/news/18-06-15/prezident-prizval-sformirovat-novyy-imidzh-respubliki> (дата обращения: 18.09.2023).

---

## СИСТЕМА КОНСТИТУЦИОННЫХ ПРИНЦИПОВ ОРГАНИЗАЦИИ ОРГАНОВ ГОСУДАРСТВА: ПРОБЛЕМЫ ФОРМИРОВАНИЯ И ПОДХОДЫ К ИХ РЕШЕНИЮ

О. А. Малярчук, Н. А. Шеленга

*Авторы обращаются к исследованию конституционных принципов организации системы органов государственной власти, их теоретическому содержанию. Рассмотрены организационные и конституционно-правовые формы реализации таких принципов в Приднестровской Молдавской Республике и ряде других государств. Проведен анализ развития системы принципов организации и функционирования органов государственной власти, воплощения их в современном конституционном законодательстве. Выявлены практические проблемы взаимодействия органов государственной власти.*

**Ключевые слова:** публичная власть; орган государства; система органов государственной власти; принципы организации органов государства; государственный механизм; государственный аппарат; разделение властей; единство и взаимодействие.

## SYSTEM OF CONSTITUTIONAL PRINCIPLES FOR THE ORGANIZATION OF STATE BODIES: PROBLEMS OF FORMATION AND APPROACHES TO THEIR SOLUTION

O. A. Malyarchuk, N. A. Shelenga

*The authors turns to the study of the constitutional principles of organization of the system of public authorities, their theoretical content. The article examines the organizational, constitutional and legal forms of implementation of such principles in the Pridnestrovian Moldavian Republic and a number of other states. An analysis was carried out of the development of the system of principles of organization and functioning of public authorities, their implementation in modern constitutional legislation. Practical problems of interaction between government bodies have been identified.*

**Keywords:** public power; government agency; system of government bodies; principles of organization of state bodies; state mechanism; state machine; separation of powers; unity and interaction.

Государство осуществляет свою деятельность посредством органов государственной власти и местного самоуправления, которые объединяются в систему публичной власти. Каждое государство самостоятельно выстраивает национальную систему органов публичной власти, учитывая как позитивный и негативный зару-

бежный, так и отечественный опыт государственного строительства. Определение основ организации и функционирования системы органов государства является сферой внутренней компетенции государства, реализацией одной из основных его функций по формированию государственного механизма и государственного

---

*Для цитирования:* Малярчук, О. А. Система конституционных принципов организации органов государства: проблемы формирования и подходы к их решению / О. А. Малярчук, Н. А. Шеленга. – Текст : электронный // Вестник Приднестровского государственного университета. Серия : Гуманитарные науки. – 2024. – № 1 (76). – С. 156–159. – URL: <http://spsu.ru/science/nauchno-izdatelskaya-deyatelnost/vestnik-pgu>.

аппарата. Современное государство осуществляет многочисленные функции, для практического воплощения которых создается определенное количество органов, учреждений, организаций. Такие органы объединяются в стройную систему, основанную, с одной стороны, на их дифференциации и автономности, с другой – на единстве и взаимодействии, что превращает данную систему в устойчивое и развивающееся образование.

Структурирование такой системы опирается на ряд принципов, которые в научной литературе до настоящего времени не приобрели логическую стройность и завершенность. Законодатели большинства стран также нормативно не закрепляют четкую систему принципов построения и деятельности системы органов власти. В Приднестровской Молдавской Республике данная проблема также не нашла точного отражения в доктрине и на уровне законодательства. В российском государствоведении неоднократно предпринимаются попытки сгруппировать принципы организации и функционирования системы органов государственной власти, что можно проследить по научным источникам в области теории государства и права и конституционного права, однако дискуссионных вопросов остается предостаточно. Это подчеркивает теоретическое значение проблематики определения системы принципов организации органов государственной власти.

Практическое значение исследуемых принципов предопределено тем, что именно они, являясь базовыми началами построения государственных систем, отвечают на вопрос о целесообразности их создания, месте в социальной и государственной структуре, их социальном предназначении, степени «встроенности» в государственный механизм, что в конечном итоге детерминирует коэффициент его полезного действия и эффективность всего

государства. Принципы, лежащие в основе любого явления, признаются системообразующим фактором. Принципы построения системы органов публичной власти в данном аспекте не являются исключением. Необходимо согласиться с постулатом о том, что именно принципы отражают сущность вещей и явлений, от их правильного понимания и добросовестного толкования во многом зависит практика правоприменения.

О роли юридических принципов специалисты высказываются следующим образом: «Из всех принципов, свойственных тем или иным явлениям, особо важное значение имеют правовые принципы, потому что только право является единственным базовым общесоциальным, универсальным, интегративным, обязательным, охраняемым государством, самым справедливым и постоянно совершенствуемым регулятором всех жизненно важных общественных отношений» [1, с. 27]. В условиях формирования конституционного строя, правового государства, возрастания активности гражданской инициативы, роль правовых принципов значительно возрастает. В юридической литературе разных лет можно обнаружить многочисленные публикации, в которых ведутся дискуссии о системе и содержании разного рода правовых принципов, в том числе принципов построения и функционирования системы органов государственной власти, в теории государства и права, конституционного и административного права. Существенный вклад в разработку доктрины правовых принципов внесли С. А. Авакьян, М. Н. Марченко, Р. У. Айбазов, Г. А. Василевич, Ю. Г. Звягин, Е. А. Парасюк, Г. Г. Фастович и др. Резюмируя различные подходы к построению системы общих принципов права, отметим, что к таковым чаще всего относят следующие: справедливость, демократия, гуманизм и обеспечение прав и свобод личности,

равноправие, законность, правосудие, взаимная ответственность гражданина и государства [2–5]. Общие правовые принципы оказывают влияние на все сферы общественных отношений в той или иной степени: политическую, социальную, экономическую, духовно-нравственную. Данные принципы способствуют формированию политико-правовой основы для построения и функционирования системы органов власти.

В свою очередь, в основе структурирования органов публичной власти также находятся базовые начала, определяющие их предназначение и главные векторы и сферы деятельности. Более того, именно на основе формулируемых принципов конструируется общий статус каждого органа публичной власти. Соответственно, такие принципы следует включить в теоретический модус статуса органа публичной власти.

Еще со времен возникновения государства лучшие умы человечества стремились найти наилучшее соотношение между потребностями общественного регулирования, требованиями определенного устройства государственного «организма» и неизбежностью необходимого социального прогресса. Богословы, мудрецы и люди науки до настоящего времени ищут ответ на один из самых сложных вопросов общественной жизни: как примирить природу государственной власти с потребностью в личной свободе? Возникновение аргументированной интерпретации необходимости сдерживания власти предопределялось как переворотом в политическом и правовом сознании, так и коренной ломкой представлений человека об устройстве мира, что очередной раз существенным образом изменило модель и уровень человеческого развития. Эти процессы нашли отражение и в политической сфере феодальных государств Европы, где основные изменения заключались в том,

что деятельность государства в большей степени стала укладываться в рамки принятых правовых нормативов.

Положительно, на наш взгляд, необходимо оценить в данном контексте и элементы формализации государственной власти, когда человек и власть стали иметь право «легального взаимного проникновения, причем взаимодействие через право оказалось менее кровавым, хотя, по сути, таким же напряженным и даже драматичным» [6, с. 20].

На содержание принципов организации системы органов государственной власти оказывают влияние различные факторы и прежде всего – форма государства, включающая такие основные элементы, как форма правления, форма политико-территориального устройства и политический режим. Одновременно следует признать, что в настоящее время выкристаллизовались универсальные принципы организации публичной власти, среди которых доминирующее положение занимает принцип разделения властей.

Количественное разнообразие рассматриваемых принципов свидетельствует о значительной доле субъективизма при их формулировании, что обусловлено авторской либо идеологической позицией ученых. Исходя из норм Конституции ПМР и законодательства о государственной службе ПМР, в том числе, ст. 1, 16, 34, 55, 55-1, 56, 58 Конституции, ст. 3 Закона «О системе государственной службы Приднестровской Молдавской Республики», представляется целесообразным считать законодательно закрепленными следующие принципы организации и функционирования системы органов государственной власти:

- 1) законность;
- 2) приоритет прав и свобод человека и гражданина;
- 3) разделение властей;
- 4) профессионализм и компетентность;

5) ответственность;  
6) единство системы государственной службы;

7) равный доступ граждан к любым должностям в государственной службе.

В то же время, основываясь на изучении опыта других стран, прежде всего, России, стран СНГ, предлагаем:

во-первых, общеправовой принцип законности трансформировать в принцип верховенства Конституции ПМР, что в большей степени соответствует закреплённому в качестве основ конституционного строя принципу правового государства;

во-вторых, законодательно закрепить соотношение принципа разделения властей и принципа единства системы органов государственной власти (например, в следующей формулировке: «единство системы государственных органов и ее дифференциация исходя из концепции разделения власти на законодательную, исполнительную и судебную»);

в-третьих, расширить перечень принципов организации и функционирования системы органов государственной власти ПМР за счет таких, как эффективность деятельности, искоренение бюрократизма и коррупции, оптимальная организация аппарата управления.

## Цитированная литература

1. **Дробязко, С. Г.** Принципы в праве / С. Г. Дробязко. – Текст : непосредственный // Проблемы развития юридической науки и совершенствование правоприменительной практики: сборник научных трудов. – Минск : БГУ, 2015. – С. 27–33.

2. **Алексеев, С. С.** Общая теория права : [в 2 томах]. – Т. 2 / С. С. Алексеев. – Москва : Юридическая литература, 1982. – 360 с. – Текст : непосредственный.

3. Теория государства и права: учебник для вузов / В. К. Бабаев [и др.]; под редакцией В. К. Бабаева. – 5-е изд., перераб. и доп. – Москва : Юрайт, 2023. – 620 с. – Текст : электронный // Образовательная платформа Юрайт : [сайт]. – URL: <https://urait.ru/bcode/531710> (дата обращения: 10.10.2023).

4. Теория государства и права / ответственные редакторы В. М. Корельский, В. Д. Перевалов. – Москва, 1997. – 570 с. – Текст : непосредственный.

5. **Хропанюк, В. Н.** Теория государства и права / В. Н. Хропанюк. – Текст : непосредственный. – Москва, 2022. – 328 с.

6. **Косов, Р. В.** Теория разделения властей : учебное пособие / Р. В. Косов. – Тамбов : Изд-во ТГТУ, 2015. – 80 с. – Текст : непосредственный.



## НЕКОТОРЫЕ АСПЕКТЫ ПОЛИТИКО-ИДЕОЛОГИЧЕСКИХ НОВЕЛЛ КОНСТИТУЦИОННОЙ РЕФОРМЫ РОССИИ 2020 ГОДА В КОНТЕКСТЕ ГАРМОНИЗАЦИИ ПРИДНЕСТРОВСКОГО ЗАКОНОДАТЕЛЬСТВА С РОССИЙСКИМ

Г. С. Брусалинская, П. Г. Прутян

*В работе проанализировано значение изменений, внесенных в Основной закон Российской Федерации после проведения конституционной реформы в 2020 году, для процесса гармонизации приднестровского конституционного законодательства с российским.*

**Ключевые слова:** Конституция Российской Федерации, Конституция Приднестровья, конституционная реформа, гармонизация законодательства, имплементация норм.

## SOME ASPECTS OF THE POLITICAL AND IDEOLOGICAL NOVELTIES OF THE CONSTITUTIONAL REFORM OF RUSSIA IN 2020 IN THE CONTEXT OF THE HARMONIZATION OF PRIDNESTROVIAN LEGISLATION WITH RUSSIA

G. S. Brusalinskaya, P. G. Prutyanyan

*The work analyzes the significance of the changes made to the Basic Law of the Russian Federation after the constitutional reform in 2020 for the process of harmonization of Pridnestrovian constitutional legislation with Russia.*

**Keywords:** the Constitution of Russian Federation, the Constitution of Pridnestrovie, constitutional reform, harmonization legislation, implementation of the norms.

С момента принятия Конституции России в 1993 году рядом ученых-конституционалистов предлагались изменения и поправки в положения нового Основного закона страны, принимая во внимание короткий период разработки Конституции и ее принятия в исторически и политически сложный период. Несомненно, формы и методы внесения таких изменений и поправок разнообразны: начиная от ускоренной разработки и принятия нового Основного закона до постепенной выработки законодательно закрепляемых конституци-

онных норм, процедур. Некоторые известные ученые (С. А. Авакьян, Т. Я. Хабриева, В. А. Никонов и др.) предвосхитили положения, принятые после проведения конституционной реформы в Российской Федерации в 2020 году, акцентируя внимание на необходимости расширения конституционных основ российского общества и развития демократических институтов [1, с. 16].

Следует отметить, что поправки в Конституцию России вносились уже с 1994 года, но они носили «точный»

---

*Для цитирования:* Брусалинская, Г. С. Некоторые аспекты политико-идеологических новелл конституционной реформы России 2020 года в контексте гармонизации приднестровского законодательства с российским / Г. С. Брусалинская, П. Г. Прутян. – Текст : электронный // Вестник Приднестровского государственного университета. Серия : Гуманитарные науки. – 2024. – № 1 (76). – С. 160–165. – URL: <http://spsu.ru/science/nauchno-izdatelskaya-deyatelnost/vestnik-pgu>.

характер. Значительные изменения были внесены в 2008 году, когда основным положением конституционно-правовой реформы стало увеличение срока полномочий Президента Российской Федерации с 4 до 6 лет и срока полномочий депутатов Государственной Думы Российской Федерации до 5 лет. Не менее значимое реформирование судебной системы Российской Федерации на конституционном уровне произошло в 2014 году, а конституционная реформа 2020 года, инициированная Президентом России В. В. Путиным, была еще более масштабной: после первого чтения предполагалось внести поправки в 22 статьи Конституции Российской Федерации, что составляло свыше 1/6 от общего их числа (было существенно больше изменений, внесенных предыдущими законами о поправках). Однако после второго чтения число изменяемых статей выросло до 40 – это уже составило треть от всех конституционных положений.

Указанные изменения и дополнения в Конституцию Российской Федерации [2], одобренные большинством населения страны на Общероссийском голосовании, за прошедшее время неоднократно подвергались анализу учеными-конституционалистами и практиками государственного строительства. Большая их часть аргументированно отмечала актуальность и значимость внесенных конституционных новелл и их реальный вклад в развитие государства и общества [3, с. 45].

Российские ученые Т. В. Заметина и Е. В. Комбарова, характеризуя основные направления конституционной реформы, выделяют следующие важные аспекты:

– приняты дополнительные меры, направленные на защиту суверенитета и территориальной целостности России: закрепление на конституционном уровне обязательных требований к должностным лицам, полномочия которых непо-

средственно связаны с обеспечением безопасности страны и суверенитета государства;

– повышена эффективность взаимодействия представительной и исполнительной ветвей власти, усилена роль Совета Федерации Федерального Собрания Российской Федерации;

– усилена и конкретизирована роль Президента Российской Федерации в системе разделения властей, изменены требования к кандидатам на руководящие должности;

– получила развитие институциональная составляющая российского федерализма [4, с. 198].

После проведения и подведения итогов Референдума 17 сентября 2006 года в Приднестровской Молдавской Республике была утверждена Концепция гармонизации законодательства с Российской Федерацией [5], в которой рассматриваются возможные перспективы имплементации новых норм Конституции России в законодательство Приднестровья на основе действующих механизмов и норм.

Следует отметить, что Президент Российской Федерации В. В. Путин ранее неоднократно заявлял, что он против внесения изменений в Конституцию Российской Федерации, однако после целого ряда знаковых и судьбоносных событий на мировой политической арене изменения и реформы в России стали неизбежными, в том числе в одной из ключевых сфер – конституционной.

По мнению крупного российского ученого-конституционалиста, профессора С. А. Авакьяна, «новые конституционно-нормативные установки определили на многие годы вперед государственную, политическую и общественную жизнь страны» [6, с. 8].

Необходимо сказать, что целый ряд изменений конституционного законодательства России, принятых в результате

проведения конституционной реформы в Российской Федерации в 2020 году, в обозримой перспективе могут быть имплементированы в Конституцию Приднестровской Молдавской Республики.

К таким разделам и статьям обновленной Конституции России, которые в процессе гармонизации приднестровского конституционного законодательства с российским будут имплементированы в Конституцию Приднестровья, можно отнести:

– п. 3 ст. 67.1 Конституции России, которым предусмотрено, что Российская Федерация чтит память защитников Отечества, обеспечивает защиту исторической правды; умаление значения подвига народа при защите Отечества не допускается. В связи с обострением геополитической ситуации вокруг Приднестровья, усилением целенаправленного влияния иностранных средств массовой информации, резким ростом масштаба дезинформации общества и государства, полагаем, что введение такой нормы обязательно для настоящего и будущего поколений в Приднестровской Молдавской Республике;

– п. 4 ст. 67.1 Конституции Российской Федерации, закрепляющий, что забота о детях является важнейшим приоритетом государственной политики России. Государство создает условия, способствующие всестороннему духовному, нравственному, интеллектуальному и физическому развитию детей, воспитанию в них патриотизма, гражданственности и уважения к старшим. Кроме того, государство, обеспечивая приоритет семейного воспитания, берет на себя обязанности родителей в отношении детей, оставшихся без попечения;

– ст. 68 Конституции России, устанавливающую, что культура в Российской Федерации является уникальным наследием ее многонационального народа, поддерживается и охраняется государством. Таким образом, формирование высокоинтеллек-

туального, объективного, целеустремленного гражданского общества, которому будут прививаться с раннего возраста культурные, исторические и нравственные ценности, подкрепленные правовым воспитанием, становится залогом стабильного развития как российского государства, так и нашей республики;

– п. 2 и п. 3 ст. 69 Конституции Российской Федерации, предусматривающие защиту государством культурной самобытности всех народов и этнических общностей Российской Федерации, гарантированность сохранения этнокультурного и языкового многообразия, поддержку соотечественников, проживающих за рубежом, в осуществлении их прав, обеспечении защиты их интересов и сохранении общероссийской культурной идентичности.

Вопрос сохранения и защиты «самобытности всех народов и этнических общностей» является также исключительно актуальным и важным для многонационального Приднестровья, в котором проживают представители более 70 этносов. Поддержку соотечественников, проживающих за пределами России, невозможно переоценить, так как народ должен быть уверен, что государство будет отстаивать законные интересы, права и свободы граждан даже вне территории страны;

– ст. 71 Конституции России, подпункт «м», в соответствии с которым в ведении Российской Федерации находятся безопасность личности, общества и государства при применении информационных технологий, обороте цифровых данных.

В связи с развитием информационных технологий, инновациями в сфере государственного управления (портал государственных услуг, электронный документооборот), полагаем, что необходимо закрепить на уровне специального закона расширение спектра контроля государства

в данной сфере и в Приднестровской Молдавской Республике;

– ч. 1 ст. 72 Конституции Российской Федерации, провозглашающую такие социальные права граждан, как доступную и качественную медицинскую помощь, сохранение и укрепление общественного здоровья, создание условий для ведения здорового образа жизни, защиту семьи, материнства, отцовства и детства, создание условий для достойного воспитания детей, а также защиту института брака исключительно как союза мужчины и женщины, принципиально необходимо прописать в Конституции Приднестровской Молдавской Республики с учетом усиливающихся либеральных тенденций в отношениях государства и общества в области семейного строительства в соседних странах (Республика Молдова, Украина);

– п. 5, п. 6, п. 7 ст. 75 Конституции России, отражающие такие права и гарантии, как уважение труда, гарантия минимального размера оплаты труда, индексация пенсий не реже одного раза в год, обязательное социальное страхование, адресная социальная поддержка граждан и другие, также актуальны для законодательства Приднестровья и могли бы быть имплементированы и в приднестровское законодательство при улучшении политико-экономической ситуации;

– ст. 79.1 Конституции Российской Федерации, закрепляющую, что Российская Федерация принимает меры по поддержанию и укреплению международного мира и безопасности, обеспечению мирного сосуществования государств и народов, недопущению вмешательства во внутренние дела государства.

Укрепление суверенитета, поддержание международного мира и, несомненно, безопасности, обеспечение мирного сосуществования государств и народов в настоящее время является одной из приоритетных задач и для Приднестровья;

– ст. 114 Конституции России, устанавливающую, что Правительство Российской Федерации обеспечивает государственную поддержку научно-технологического развития Российской Федерации, сохранение и развитие ее научного потенциала, обеспечивает функционирование системы социальной защиты инвалидов, основанной на полном и равном осуществлении ими прав и свобод человека и гражданина, их социальную интеграцию без какой-либо дискриминации, создание доступной среды для инвалидов и улучшение качества их жизни.

В связи с активным ходом процесса гармонизации приднестровского законодательства с российским эти нормы рассматриваются в плане имплементации в приднестровское конституционное поле, потому что поддержание и развитие научно-технологического прогресса в государстве, уровня жизни инвалидов и других социально незащищенных категорий граждан – неотъемлемая часть как внутреннего, так и внешнего авторитета современного государства.

В той же статье Конституции Российской Федерации обозначено, что Правительство Российской Федерации осуществляет меры по поддержке институтов гражданского общества, добровольческой (волонтерской) деятельности, содействует развитию предпринимательства и частной инициативы. Полагаем, что закрепление данных институтов на конституционном уровне способствует развитию общей культуры и правосознания, а также увеличивает уровень гражданской осознанности, взаимопомощи, ответственности и самореализации населения.

Однако ряд новелл, разработанных и принятых в процессе проведения российской реформы, не может быть отражен в Конституции Приднестровской Молдавской Республики по объективным причинам, например:

– нормы, которые напрямую связаны с федеративным устройством государства (так как Приднестровье в настоящее время является унитарным государством);

– нормы, которые запрещают высшим должностным лицам иметь иностранное гражданство, что принципиально объективно и необходимо для укрепления суверенитета России. При этом отсутствие такого у должностных лиц Приднестровья в связи с непризнанностью республики, сложной общественно-политической обстановкой и специфическим географическим положением породит проблему реализации их полномочий вне территории государства.

Несмотря на длительную подготовку и проработанность текста всех норм, серьезно обновивших и ставших частью Конституции России в результате реформы 2020 года, государственным деятелям и ученым-конституционалистами всегда будет над чем работать в плане их дальнейшего совершенствования, дополнения, адекватного толкования, а также правильного понимания и применения.

За прошедший с момента внесения последних поправок в Конституцию России период имели место и критические подходы к проведению реформы, но не всегда при этом был предложен четкий механизм реализации правовых норм, которые смогут заменить уже принятые. Так, по мнению депутата Государственной Думы Российской Федерации Ю. П. Синельщикова, в Конституции России следует более четко определить социальные функции и гарантии государства, установить норму о том, что государство способствует усилению социальной однородности общества – стиранию существенных различий между материальным уровнем жизни граждан, между городом и селом, умственным и физическим трудом, всестороннему развитию и сближению всех наций и народностей Российской Федера-

ции [7, с. 51]. Следует подчеркнуть, что в рамках партийного представительства в Государственной Думе Российской Федерации представители коммунистической партии изначально критично воспринимали конституционную реформу. Думается, воплощение предложенных положений будет осложнено в ближайшей перспективе в контексте мировых политических событий.

Спорным представляется и мнение профессора Е. М. Бухвальда, считающего, что «некоторые изменения и дополнения еще нуждаются в дальнейшей законодательной конкретизации, а также в последовательной интеграции во все процессы обновления, характеризующие сегодня российские государственные структуры, органы местного самоуправления и институты гражданского общества» [3, с. 45]. Необходимо констатировать, что все это не может происходить в кратчайшие сроки хотя бы потому, что любая масштабная конституционная реформа всегда влечет за собой коренную перестройку всего действующего законодательства, а в федеративном государстве обозначенные процессы осложнены масштабом страны и конституционным распределением полномочий между уровнями власти.

Исходя из особенностей структуры действующей Конституции Приднестровья и порядка внесения в нее изменений и дополнений, проанализированные выше новеллы при гармонизации законодательства Приднестровской Молдавской Республики и Российской Федерации могут быть внесены в третий раздел Основного закона Приднестровья «Развитие основ конституционного строя», так как это не требует проведения референдума по данному вопросу.

Согласно положениям ст. 101 Конституции Приднестровской Молдавской Республики [8], вопрос об изменении Конституции не может быть выдвинут и

Конституция не может быть изменена в период военного или чрезвычайного положения, поэтому внесение каких-либо изменений или дополнений в Конституцию Приднестровской Молдавской Республики не представляется возможным, но в обозримом будущем может стать очередным этапом на пути прогрессивного развития приднестровского конституционализма.

Аксиомой является то, что для достижения успеха и намеченных целей недостаточно только правового фундамента, требуются систематические вложения и усилия со стороны государственных органов всех ветвей власти, должностных лиц и граждан. Поэтому после того, как будет заложена правовая основа новых целей и задач, направленных на укрепление и защиту важнейших сфер жизни приднестровского народа, государства и общества, следует предпринять широкий комплекс скоординированных, глубоко продуманных и обоснованных действий в целях качественной реализации изменений новелл российского конституционного права в приднестровском конституционном поле.

### Цитированная литература

1. Авакьян, С. А. Некоторые мысли о состоянии конституционно-политического развития России / С. А. Авакьян. – Текст : непосредственный // Вестник Московского университета. Серия 11: Право. – 2016. – № 1. – С. 3–17.

2. Конституция Российской Федерации (принята всенародным голосованием 12.12.1993 с изменениями, одобренными в ходе общероссийского голосования 01.07.2020,

с изменениями от 04.10.2022) // Собрание законодательства РФ. – 2022. – № 41, – Текст : непосредственный.

3. Бухвальд, Е. М. Конституционные изменения и новый этап развития российского федерализма / Е. М. Бухвальд. – Текст : электронный // Федерализм. – 2021. – Т. 26, № 1(101). – С. 44–61. – URL: <https://federalizm.rea.ru/jour/article/view/208/191> (дата обращения: 02.10.2023).

4. Заметина, Т. В. Конституционная реформа и совершенствование системы публичной власти в России / Т. В. Заметина, Е. В. Комбарова. – Текст : непосредственный // Социальные изменения в глобальном мире : сборник материалов. – Штип : Университет им. Гоце Делчева, 2020. – С. 181–201.

5. Распоряжение Президента Приднестровской Молдавской Республики от 26 июня 2007 года № 586 «Об утверждении Концепции и Единого плана по гармонизации законодательства Приднестровской Молдавской Республики с законодательством Российской Федерации» (САЗ 07-27).

6. Авакьян, С. А. Конституционная реформа 2020 и российский парламентаризм: реальность, решения, ожидания / С. А. Авакьян. – Текст : непосредственный // Вестник Московского государственного областного университета. Серия : Юриспруденция. – 2020. – № 3. – С. 7–33.

7. Синельщиков, Ю. П. Конституционная реформа : мифы и реальность. / Ю. П. Синельщиков. – Москва : Псковское возрождение, 2021. – 96 с. – Текст : непосредственный.

8. Конституция Приднестровской Молдавской Республики (принята на всенародном референдуме 24.12.1995), ред. от 01.01.2022. – Текст : электронный // Официальный сайт ВС ПМР. – URL: <http://www.vspmr.org/legislation/constitution/> (дата обращения: 02.10.2023).



## РЕГУЛИРОВАНИЕ ДЕЯТЕЛЬНОСТИ ГОСУДАРСТВЕННЫХ АДМИНИСТРАЦИЙ ГОРОДОВ И РАЙОНОВ ПМР ПО УПРАВЛЕНИЮ ЗЕМЕЛЬНЫМИ РЕСУРСАМИ

*А. П. Ружицкая*

*Исследуются вопросы современного понимания землепользования и его правовой охраны, а также определяются роль и сущность государственного управления земельными ресурсами. Оценивается деятельность исполнительных органов государства и местного самоуправления по регулированию общественных отношений, объектом которых выступают земельные ресурсы.*

**Ключевые слова:** управление, земельные ресурсы, охрана земель, государственный земельный кадастр, государственные администрации городов (районов).

## REGULATION OF THE ACTIVITIES OF STATE ADMINISTRATIONS OF CITIES AND DISTRICTS OF THE PMR FOR MANAGEMENT LAND RESOURCES

*A. P. Rujitskaya*

*The article examines the issues of modern understanding of land use and its legal protection, and also defines the role and essence of state management of land resources. The activities of executive bodies of the state and local self-government in regulating social relations, the object of which are land resources, are assessed.*

**Keywords:** management, land resources, land protection, state land cadastre, state administrations of cities (districts).

В целях обеспечения экономического роста, определенности правового статуса земель, защиты земельных ресурсов государство осуществляет контроль и регулирование рационального и эффективного землепользования, реализуя стратегию социально-экономического и научно-технического развития агропромышленного комплекса. Перспективы развития сельского хозяйства и природных ресурсов в нашей республике отражены в «Стратегии развития Приднестровской Молдавской Республики на 2019–2026 годы» [1]. Постоянный мониторинг и анализ использования

субъектами земель сельскохозяйственного назначения, земель населенных пунктов, лесного фонда, промышленности и др. осуществляется в рамках государственного учета. Государственное управление земельными ресурсами Приднестровской Молдавской Республики заключается в проведении мероприятий природоохранного комплекса, разработке правил землепользования, применении эколого-санитарных и градостроительных норм в соответствии с действующим законодательством.

Земля как природный объект и природный ресурс может выступать

---

*Для цитирования:* Ружицкая, А. П. Регулирование деятельности государственных администраций городов и районов ПМР по управлению земельными ресурсами / А. П. Ружицкая. – Текст : электронный // Вестник Приднестровского государственного университета. Серия : Гуманитарные науки. – 2024. – № 1 (76). – С. 166–170. – URL: <http://spsu.ru/science/nauchno-izdatelskaya-deyatelnost/vestnik-pgu>.

в качестве объекта земельных отношений в целом. Ч. 6 ст. 3 Земельного кодекса ПМР гласит: «Земля – важнейший природный ресурс, главное средство производства в сельском и лесном хозяйствах, пространственный базис для размещения зданий, строений, сооружений и других объектов» [2]. Указанное определение отмечает значение земель как необходимой составляющей для обеспечения безопасности человечества и его благополучия в будущем, поскольку является важнейшим фактором формирования среды жизнедеятельности человека, однако земля не является результатом труда человечества, это естественно-природный продукт, иррациональное использование которого ведет к потере его производительной способности, снижению плодородия, ухудшению экологической обстановки [3, с. 8–18].

В данном контексте особого внимания заслуживает реализация государственной земельной политики органами местного самоуправления – государственными администрациями городов и районов. В соответствии с конституционным принципом разделения властей, закрепленным в Конституции ПМР [4], исполнительная власть, к которой относятся органы местного самоуправления, является самостоятельной и независимой ветвью государственной власти. Ее основное назначение – организация практического исполнения Конституции ПМР и законов Приднестровской Молдавской Республики в процессе управленческой деятельности, направленной на удовлетворение общественных интересов и нужд населения. Государство в лице своих компетентных органов устанавливает определенные правила и нормы по организации использования всех земельных ресурсов республики. Целью управления земельными ресурсами является обеспечение потребностей государства и общества, удовлетворяемых за счет свойств земли.

При этом государство для реализации задач и выполнения функций использует различные методы. Существуют универсальные методы, которые используются в любой деятельности государства, такие как убеждение и принуждение. Есть методы, присущие отдельным видам государственного управления. Следовательно, в государственном управлении используются и общие, и специальные методы [5, с. 94]. При этом общие универсальные методы в государственном управлении приобретают особый специфический характер, обусловленный особенностями исполнительной власти.

В то же время особый интерес представляет двойственность значения земли: с одной стороны, это объект государственного управления, на который распространяются властные функции государства, с другой стороны, это объект хозяйственной деятельности, в отношении использования которого действует принцип «хозяйственной самостоятельности» субъектов. Управление в области землепользования со стороны государства в лице его компетентных представительных органов власти или органов исполнительной власти выражается в обязательных властных предписаниях, которые адресованы всем землепользователям (например, положения, закрепленные в Конституции ПМР, ГК ПМР, ЗК ПМР и других нормативно-правовых актах). Правовые же решения, исходящие от органов государства, например, от органов местной администрации, которые решают хозяйственные вопросы в отношении земли как имущества, принимаются ими не только как органами государственной власти, но и как хозяйствующими субъектами с применением метода, который выражается в согласованиях и учете волеизъявления землепользователя при формировании тех или иных решений органа государственного управления земельными ресурсами. Следовательно,

возникновение, изменение или прекращение земельных правоотношений происходит на основании административно-правового акта – решения государственного органа.

В соответствии с п. 2 ст. 230 Гражданского кодекса ПМР [6] земля, недра, воды, леса, воздушное пространство и другие природные ресурсы находятся в исключительной собственности государства, правомочия владения, пользования и распоряжения, за исключением отчуждения, право управления государственной собственностью принадлежит исполнительным органам государственной власти Приднестровской Молдавской Республики в соответствии с их компетенцией, а правомочия распоряжения (в части отчуждения) государственной собственностью принадлежат представительному и законодательному органам государственной власти Приднестровской Молдавской Республики. Согласно п. 2 ст. 19 Земельного кодекса ПМР, распоряжение земельными участками осуществляют органы управления Приднестровской Молдавской Республики, местные органы власти и органы местного самоуправления в пределах своей компетенции, определяемой Земельным кодексом, иными законами и другими нормативными правовыми актами Приднестровской Молдавской Республики, разработанными в соответствии с Земельным кодексом ПМР. На основании п. 1 ст. 277 Гражданского кодекса ПМР земля находится в исключительной собственности государства и может предоставляться только в пользование и (или) владение. Земельные отношения по поводу владения, пользования и распоряжения правами на земельные участки, их части (паи) на территории Приднестровской Молдавской Республики регулируются Земельным кодексом ПМР.

Государственные органы, т. е. государственные администрации, выступают в качестве

хозяйствующих субъектов, управляя государственным земельным имуществом. Таким образом, выявляются различия в методах регулирования отношений, возникающих по поводу осуществления властных функций государства и по поводу хозяйственных отношений, связанных с использованием земель.

Полномочия государственной администрации закреплены в Постановлении Правительства Приднестровской Молдавской Республики от 15 марта 2012 года № 23 «Об утверждении Положения о государственной администрации города (района) Приднестровской Молдавской Республики» (п. 8 Приложения № 1 к Постановлению Правительства Приднестровской Молдавской Республики от 15 марта 2012 года № 23) [7]. В соответствии с указанным актом государственная администрация города (района) в области использования и охраны земли, других природных ресурсов, окружающей среды осуществляет полномочия по контролю за рациональным и эффективным использованием земель и их охраной, по предоставлению в пользование земли или земельных участков на подведомственной территории, по организации проведения землеустроительных работ и работы по инвентаризации земель, по обеспечению соблюдения всеми землепользователями природоохранного законодательства и т. д.

По мнению С. А. Боголюбова, «государство несет ответственность за состояние земельных ресурсов, а следовательно, за их использование и охрану, в связи с чем государственным органам принадлежит ведущая роль в управлении земельным фондом» [8, с. 124]. Разделяя данное мнение, считаем необходимым дополнить, что государство несет ответственность не просто за использование, а за **рациональное использование** земельных ресурсов, обеспечивая их охрану в рамках контрольно-надзорных

мероприятий. Целью управления земельными ресурсами является обеспечение надлежащего порядка их эксплуатации, необходимой для поддержания баланса частных и публичных интересов общества, что выражается в ускорении темпа экономического развития страны и научно-технического прогресса, улучшения благосостояния народа.

Одной из функций управления земельными ресурсами является учетная (информационная), которая осуществляется путем ведения земельно-кадастровой документации. Все достоверные сведения о природном, хозяйственном и правовом положении земельных участков содержатся в государственном земельном кадастре, который представляет собой единую информационную базу о правовом статусе и положении, а также местонахождении всех учтенных земель Приднестровской Молдавской Республики. Ведение и формирование кадастровой информации по районам (городам) осуществляется землеустроительными службами при государственных администрациях городов (районов) в порядке, установленном Земельным кодексом ПМР.

В настоящее время проработаны возможности проведения кадастрового картографирования территории Приднестровья, рассмотрены варианты выбора геодезической системы координат для дальнейшего обобщения кадастровых сведений в ГИС «Государственный земельный кадастр». В соответствии с Постановлением Правительства ПМР от 23 марта 2023 г. № 98 «Об утверждении Положения о порядке ведения государственного земельного кадастра» [9] формирование кадастровой информации по городам (районам) ПМР является первичным и осуществляется государственной администрацией города (района) ПМР из различных источников в порядке, установленном Земельным кодексом ПМР и названным Положением.

Необходимо отметить, что создание электронного земельного кадастра – это кропотливый и трудоемкий процесс. На данный момент его формирование не окончено, подготовительные мероприятия еще ведутся. Ввиду того, что большая часть информации о землях много лет хранилась только на бумажных носителях, перенос архивных данных в электронный земельный кадастр занимает много времени. Со времен советского периода инвентаризация земель в ПМР не производилась. Проведение инвентаризации земель населенных пунктов выступает основной задачей начальных этапов комплексных кадастровых работ, так как точные и достоверные данные о состоянии земель и их категории, распределении и использовании выступают основой в процессе кадастрового учета.

Компьютеризированная система учета земельных участков позволит получить достоверную информацию об интересующем земельном участке без необходимости обращения в другие инстанции, что облегчит работу государственных учреждений, а также позволит сократить сроки ожидаемой информации посредством направленного запроса. К данной системе будут иметь доступ все заинтересованные структуры: государственные администрации, регистрационные палаты, БТИ.

Полное проведение инвентаризации земель обеспечит осуществление кадастрового учета всех имеющихся земельных участков в пределах инвентаризируемой территории, благодаря чему осуществляется качественное и эффективное управление земельными ресурсами, восполнение, исправление и актуализация государственного кадастра недвижимости.

Земля вовлечена в хозяйственный оборот, но при этом товаром не является, стоимости и цены не имеет и, как естественный природный ресурс, представляет собой

средство производства в сельском и лесном хозяйстве, а также пространственную основу осуществления любой иной деятельности. Необходимость реализации конституционного требования рационального использования и охраны земли как основы жизни и деятельности граждан, реализации государственной политики и нормативно-правового регулирования в сфере землепользования определяет приоритетное направление развития и усовершенствования современного законодательства в сфере управления земельными ресурсами.

### Цитированная литература

1. Указ Президента ПМР от 12 декабря 2018 года № 460 «Стратегии развития Приднестровской Молдавской Республики на 2019–2026 годы». – Текст : электронный // Официальный сайт МЮ ПМР. – URL: <http://www.minjust.org/publication/docs/2018001127.html> (дата обращения : 15.05.2023).

2. Земельный Кодекс Приднестровской Молдавской Республики от 19 июля 2002 г. № 159-3-III. – Текст : электронный // Официальный сайт МЮ ПМР. – URL: <http://justice.idknet.com/web.nsf/767eb8a58ad76a2bc22574d5002acf15/5b2060263cf177f8c22575d700383ae4!OpenDocument> (дата обращения : 15.03.2023).

3. **Васильева, М. И.** Концептуальные вопросы совершенствования экологической политики и законодательства об охране окружающей среды / М. И. Васильева. – Текст : непосредственный // Экологическое право. – Москва : Юрист, – 2007. – № 2. – С. 8–18.

4. Конституция Приднестровской Молдавской Республики: принята на всенародном референдуме 24 декабря 1995 г. – Текст : электронный // Официальный сайт ВС ПМР. – URL: <http://www.vspmr.org/legislation/constitution/> (дата обращения : 15.02.2023).

5. **Гладун, Е. Ф.** Управление земельными ресурсами : учебник и практикум для вузов / Е. Ф. Гладун. – [2-е изд., испр. и доп.]. – Москва : Юрайт, 2023. – 157 с. – Текст : непосредственный.

6. Гражданский кодекс Приднестровской Молдавской Республики от 21 февраля 2000 г. – Текст : электронный // Официальный сайт ВС ПМР. – URL: <http://www.vspmr.org/legislation/laws/zakonodatelnic-akti> (дата обращения : 01.03.2023).

7. Постановление Правительства ПМР от 15 марта 2012 г. № 23 «Об утверждении Положения о государственной администрации города (района) ПМР» (САЗ 12-13). – Текст : электронный // ГУ «Юридическая литература» [сайт]. – URL : <https://www.ulpmr.ru/ul/show/aCfql6T7lyaafrhH3VQ1Nw65RnSUWYA4MAc8=> (дата обращения : 22.02.2023).

8. **Боголюбов, С. А.** Земельное право: учебник для вузов / С. А. Боголюбов. – [2-е изд., перераб. и доп.]. – Москва : Проспект, 2008. – 400 с. – Текст : непосредственный.

9. Постановление Правительства ПМР от 23 марта 2023 г. № 98 «Об утверждении Положения о порядке ведения государственного земельного кадастра». – Текст : электронный // Официальный сайт МЮ ПМР. – URL: <http://minjust.org/web.nsf/All/publication2!OpenDocument&Start=1&Count=1000&Expand=3&TableRow=1.1> (дата обращения : 22.02.2023).

УДК 351.71

## АКТУАЛЬНЫЕ ПРОБЛЕМЫ ГОСУДАРСТВЕННОГО КОНТРОЛЯ В СФЕРЕ ПРЕДПРИНИМАТЕЛЬСКОЙ ДЕЯТЕЛЬНОСТИ

И. А. Гайдарлы, О. В. Флоря

Представлен обзор концептуальных положений государственного контроля за предпринимательской деятельностью хозяйствующих субъектов, выявлена тенденция усиления государственного налогового контроля и мониторинга в сфере предпринимательской деятельности. Также в статье рассматривается правовое регулирование защиты прав и интересов предпринимателей при осуществлении государственного контроля.

**Ключевые слова:** государственный контроль, хозяйствующий субъект, контроль (надзор), предпринимательская деятельность, защита прав и интересов, регламент.

## ACTUAL ISSUES OF STATE CONTROL IN THE FIELD OF ENTREPRENEURSHIP

I. A. Gaidarly, O. V. Florya

The article presents an overview of the conceptual provisions of state control over the entrepreneurial activity of economic entities, reveals a tendency to strengthen state tax control and monitoring in the field of entrepreneurial activity. The article also discusses the legal regulation of the organization and implementation of the protection of the rights and interests of entrepreneurs in the exercise of state control.

**Keywords:** state control, economic entity, control (supervision), entrepreneurial activity, protection of rights and interests, regulations.

Социально-экономические преобразования приднестровского общества, затронувшие в значительной степени публично-правовые отношения в различных сферах государства, невозможны без постоянного усовершенствования государственных институтов, аккумулирующих и перераспределяющих денежные потоки страны, что влечет за собой острую необходимость обновления институтов защиты прав хозяйствующих субъектов, в том числе предпринимателей. Защита прав предпринимателей и ее постоянная

модернизация в условиях колеблющейся экономики остается краеугольным камнем для нашего государства. Необходимость защиты прав предпринимателей как носителей имущественных интересов и налогоплательщиков – актуальная проблема правовой сферы государства.

Научная новизна исследования заключается в комплексном изучении нормативно-правового регулирования механизма защиты прав и законных интересов предпринимателей с целью выявления особенностей и проблем правового регулирования

---

Для цитирования: Гайдарлы, И. А. Актуальные проблемы государственного контроля в сфере предпринимательской деятельности / И. А. Гайдарлы, О. В. Флоря. – Текст : электронный // Вестник Приднестровского государственного университета. Серия : Гуманитарные науки. – 2024. – № 1 (76). – С. 171–176. – URL: <http://spsu.ru/science/nauchno-izdatelskaya-deyatelnost/vestnik-pgu>.



взаимоотношений, возникающих между органами власти и налогоплательщиками при осуществлении налоговых проверок, которые могут рассматриваться как составляющие элементы эффективной налоговой системы и культуры.

Государственному контролю за осуществлением предпринимательской деятельности отведена одна из основных ролей в механизме государственного регулирования предпринимательской деятельности хозяйствующих субъектов, что позволяет, с одной стороны, обеспечить государственные интересы, а с другой, – защитить права и законные интересы предпринимателей в процессе осуществления проверок. В сложившейся экономической ситуации проблемы оптимизации государственного контроля, защиты прав и законных интересов хозяйствующих субъектов приобрели особую остроту. Экономическое благополучие государства в основном зависит от благополучия хозяйствующих субъектов – источника пополнения бюджета, а также от эффективного государственного контроля за перечислением налогов в бюджет.

Согласно ст. 16 Конституции ПМР, человек, его права и свободы являются высшей ценностью общества и государства, а соблюдение и защита этих прав закреплены в качестве одной из обязанностей государства [1]. В свою очередь, в ст. 2 Арбитражного процессуального кодекса ПМР закреплено, что защита нарушенных или оспариваемых прав и законных интересов лиц, осуществляющих предпринимательскую и иную экономическую деятельность, – одна из задач судопроизводства в арбитражных судах [2]. Как можно заметить, арбитражное судопроизводство упоминает термин «защита прав и законных интересов», при этом данный термин можно встретить в различных нормативных правовых актах, юридической литературе и обиходе практикующих юристов, но в

юридической науке отсутствуют глубокие теоретические исследования данного термина. Недостаточное теоретическое изучение защиты прав и законных интересов граждан и организаций при осуществлении предпринимательской деятельности является препятствием для развития отраслевого законодательства, что позволяет законодателю произвольно применять данный термин в нормативных правовых актах. В связи с этим возникает на необходимость комплексного изучения вопроса и осмысления данной правовой категории. Если правовым категориям «права» и «защита прав» в теоретической юридической литературе уделяется достаточно много внимания, то термину «законные интересы» повезло гораздо меньше. А. В. Малько и В. В. Субочев являются одними из первых исследователей этой правовой категории. Они дали полную характеристику этому понятию в монографии «Законные интересы как правовая категория» [3]. Благодаря указанным авторам, в юридических словарях появилось определение: «законный интерес – это отражение в объективном праве либо вытекающее из его общего смысла и в определенной степени гарантированное государством простое юридическое дозволение, выражающееся в стремлении субъекта пользоваться конкретным социальным благом, а также в некоторых случаях обращаться за защитой к компетентным органам – в целях удовлетворения своих потребностей, не противоречащих общественным» [4]. Следует отметить, что законные интересы не всегда напрямую вытекают из нормативных правовых актов, но в любом случае они не могут им противоречить, так как они менее конкретны и, соответственно, менее гарантированы, чем субъективные права.

По мнению О. П. Сауляк и А. И. Экимова, законные интересы могут быть только у частных лиц, но не у публичных субъектов, поскольку государство имеет

специфические интересы и любой из них оно способно перевоплотить в права. В свою очередь, лишь на граждан и институты гражданского общества распространяется правило «разрешено все, что не запрещено» [5]. Однако на сегодняшний день, согласно действующему законодательству, у государства есть не только субъективные права, но и законные интересы.

Актуальность проблематики подтверждается Посланием Президента ПМР органам государственной власти и управления с постановкой задач на 2023 г. «осуществлять пристальный контроль за соблюдением частным бизнесом налогового законодательства, в том числе специальных налоговых режимов, а также проводить проверки в отношении предпринимателей» [6], в связи с чем проведен анализ отчета о результатах деятельности Министерства финансов ПМР за I полугодие 2023 г., содержащий результаты контрольной деятельности налоговых органов за январь–июнь 2023 г. [7].

Для выявления тенденций государственного контроля и мониторинга в сфере предпринимательской деятельности ниже приведены основные показатели контрольно-надзорной деятельности налоговых органов с января по июнь 2023 г. с итогами контрольно-надзорной деятельности за аналогичный период предыдущего года (см. табл.) [8].

В результате анализа итогов контрольно-надзорной деятельности налоговых органов установлено, что по всем рассчитанным показателям наблюдается тенденция усиления государственного контроля и мониторинга предпринимательской деятельности, в особенности увеличение мероприятий по проверке наличия документа на занятие индивидуальной предпринимательской деятельностью по специальным налоговым режимам у физических лиц (более чем в 14 раз), а также увеличение мероприятий на предмет выдачи индивидуальными предпринимателями и юридическими лицами

#### Итоги контрольно-надзорной деятельности налоговых органов Приднестровья за I полугодие 2022 г. и I полугодие 2023 г.

Основание для проведения мероприятия по контролю	Проведено мероприятий по контролю		Увеличение (раз)
	I полугодие 2022 г.	I полугодие 2023 г.	
Постановление Правительства ПМР «О порядке проведения налоговыми органами контрольных мероприятий по проверке наличия документа на занятие индивидуальной предпринимательской деятельностью по специальным налоговым режимам у физических лиц, занимающихся предпринимательской деятельностью без образования юридического лица»	542	7 706	14,21
Постановление Правительства ПМР «О порядке проведения налоговыми органами камеральных мероприятий по контролю»	22 019	24 408	1,1
Постановление Правительства ПМР «О порядке проведения налоговыми органами контрольных мероприятий на предмет выдачи индивидуальными предпринимателями и юридическими лицами покупателям кассового чека»	65	6 051	93,09
Закон ПМР «О порядке проведения проверок при осуществлении государственного контроля (надзора)» (плановое мероприятие по контролю)	151	243	1,60
Закон ПМР «О порядке проведения проверок при осуществлении государственного контроля (надзора)» (внеплановое мероприятие по контролю)	636	1 739	2,73

покупателям кассового чека (более чем в 93 раза). Наличие разрешительных документов у налогоплательщиков, а также применение контрольно-кассового аппарата (платежного терминала) и выдача покупателям кассового чека являются одними из основных факторов ведения «белой» бухгалтерии хозяйствующими субъектами, что приводит к полному поступлению налогов в бюджет.

Выведение экономической деятельности хозяйствующих субъектов из тени в сложившейся экономической ситуации нашего государства является одним из основополагающих задач органов государственной власти. Усиление государственного налогового контроля и мониторинга в сфере предпринимательской деятельности, а также выполнение требований Послания Президента ПМР выражается в общей сумме доначисленных налоговых платежей (с учетом суммы по коэффициенту инфляции) в размере 51 413 509,58 руб. ПМР за первое полугодие 2023 г., что практически в два раза превышает сумму доначисленных налоговых платежей за аналогичный период прошлого года (25 398 515,29 руб. ПМР).

Увеличение количества налоговых проверок в отношении предпринимателей, сопряженное с увеличением общей суммы доначисленных налоговых платежей, связано с рядом проблем для предпринимателей при осуществлении финансово-хозяйственной деятельности, таких как быстрая динамика изменений и дополнений действующего законодательства в сфере предпринимательской деятельности, отставание и слабое развитие налоговой культуры предпринимателей, недостаточная информированность о возможностях применения тех или иных механизмов защиты прав и законных интересов предпринимателей при осуществлении налоговых проверок, а также проблема нарушения презумпции добросовестности хозяйствующих субъек-

тов путем перекалывания бремени доказания на самих предпринимателей.

Принимая во внимание тенденцию к усилению государственного контроля предпринимательской деятельности в отношении хозяйствующих субъектов (частного сектора), защита прав и законных интересов предпринимателей как никогда актуальна, в связи с чем органами государственной власти также принимаются меры по защите прав и законных интересов предпринимателей от злоупотребления со стороны контролирующих органов, т. е., по сути, органы государственной власти «принимают правила, по которым предстоит самим же играть».

С одной стороны, исходя из определения «субъективного права на защиту», данного С. Н. Братусь [9], право на защиту в теории государства и права понимается как юридически закрепленная возможность субъектов права использовать меры правоохранительного характера для восстановления нарушенных прав и законных интересов или пресечения таких действий. Однако, с другой стороны, возникают актуальные проблемы по защите прав и законных интересов предпринимателей при использовании мер правоохранительного характера, контролирующих предпринимательскую деятельность хозяйствующих субъектов. В данном случае субъективное право на защиту должно реализовываться через иные меры по защите прав и законных интересов предпринимателей, где предусмотрен порядок защиты прав и законных интересов предпринимателей как равнозначных субъектов отношений, возникающих при осуществлении контроля предпринимательской деятельности со стороны органов контрольной (надзорной) деятельности.

Правовое регулирование организации и осуществления государственного контроля, а также защита прав и интересов предпринимателей при проведении

мероприятий по контролю осуществляются в соответствии с Законом ПМР «О порядке проведения проверок при осуществлении государственного контроля (надзора)». Этот закон устанавливает основные принципы защиты прав хозяйствующих субъектов при осуществлении государственного контроля (надзора) [10]. При проверке наличия документов на занятие предпринимательской деятельностью по специальным налоговым режимам правовое регулирование и защита интересов предпринимателей осуществляется в соответствии с Постановлением Правительства ПМР «О порядке проведения налоговыми органами контрольных мероприятий по проверке наличия документа на занятие индивидуальной предпринимательской деятельностью по специальным налоговым режимам у физических лиц, занимающихся предпринимательской деятельностью без образования юридического лица». При проверке выдачи покупателям кассового чека организация государственного контроля и защита прав и интересов предпринимателей осуществляется в соответствии с Постановлением Правительства ПМР «О порядке проведения налоговыми органами контрольных мероприятий на предмет выдачи индивидуальными предпринимателями и юридическими лицами покупателям (клиентам) кассового чека».

Учитывая все изложенное, защита прав и законных интересов предпринимателей при осуществлении государственного контроля представляет собой совокупность конкретных мер, реализуемых непосредственно субъектами права либо компетентными государственными органами с целью предотвращения нарушения прав и законных интересов и привлечения виновных к юридической ответственности, что включает в себя не только выявление и пресечение нарушений, но и профилактику и предупреждение таких нарушений.

Анализируя действующее законодательство, можно сказать, что при проведении государственного контроля в отношении хозяйствующих субъектов последние имеют право участвовать в проведении контрольных мероприятий; давать объяснения по вопросам, относящимся к предмету проверки; направлять своих представителей для присутствия при проведении контрольных мероприятий; знакомиться с результатами проведенных контрольных мероприятий; обжаловать действия органов государственного контроля в вышестоящем органе государственного контроля и в судебном порядке; иные права, предусмотренные действующим законодательством ПМР. При осуществлении государственного контроля защита прав и законных интересов предпринимателей производится в административном (досудебном) и (или) судебном порядке.

Учитывая возрастающую тенденцию к усилению государственного контроля за предпринимательской деятельностью, проблема защиты прав и законных интересов представляет не только теоретический, но и практический интерес, так как важно достичь состояния правовой защищенности предпринимателей от возможных и реальных правонарушений. С целью регулирования защиты прав и законных интересов предпринимателей при осуществлении государственного контроля органы государственной власти разрабатывают и утверждают регламенты исполнения государственных функций по осуществлению госконтроля (надзора), определяющие также права и интересы хозяйствующих субъектов. Однако наряду с разработкой и утверждением регламентов исполнения государственных функций наиболее эффективными мерами достижения правовой защищенности предпринимателей могут выступить: создание и применение альтернативной процедуры механизма защиты прав и интересов

предпринимателей с участием посредника (независимого лица – медиатора); принятие и введение налогового кодекса, позволяющего систематизировать налоговое законодательство, выстроить четкую структуру и иерархию, исключить множественность законов и подзаконных актов, путающих предпринимателей и создающих проблемы в их понимании; совершенствование и доработка законодательной базы путем устранения существующих недочетов и коллизий, в том числе реализация в полной мере презумпции добросовестности предпринимателей.

Тенденция усиления государственного контроля и мониторинга предпринимательской деятельности, сопряженная с соответствующим увеличением доначисленных налоговых платежей, с одной стороны, демонстрирует эффективную контрольно-надзорную деятельность органов государственной власти, а с другой – необходимость дальнейшего совершенствования механизма защиты прав и законных интересов предпринимателей.

### Цитированная литература

1. Конституция ПМР (редакция по состоянию на 30.08.2019 г.). – Тирасполь: ГУ «Юридическая литература», 2020. – Текст : непосредственный.

2. Арбитражный процессуальный кодекс ПМР редакция по состоянию на 21.06.2022 г. – Тирасполь : ГУ «Юридическая литература», 2022. – Текст : непосредственный.

3. Малько, А. В. Законные интересы как правовая категория / А. В. Малько, В. В. Субочев. – Санкт-Петербург : Пресс, 2004. – 359 с. – Текст : непосредственный.

4. Большой юридический словарь / под редакцией А. В. Малько. – Москва : Проспект, 2009. – Текст : непосредственный.

5. Сауляк, О. П. Споры вокруг законных интересов / О. П. Сауляк, А. И. Экимов. – Текст : непосредственный // Известия вузов. Правоведение. – 2005. – № 2. – С. 218–224.

6. Послание Президента ПМР органам государственной власти и управления с постановкой задач на 2023 г. – URL : <https://president.gospmr.org/press-sluzhba/> (дата обращения : 07.10.2023). – Текст : электронный.

7. Отчет о результатах деятельности Министерства финансов ПМР за I полугодие 2023 г. – URL: <https://minfin.gospmr.org/otchety-ministerstva/> (дата обращения : 11.10.2023). – Текст : электронный.

8. Отчет о результатах деятельности Министерства финансов ПМР за I полугодие 2022 г. – URL: <https://minfin.gospmr.org/otchety-ministerstva/> (дата обращения: 12.10.2023). – Текст : электронный.

9. Братусь, С. Н. Юридическая ответственность и законность / С. Н. Братусь. – Москва : Дело, 1976. – URL: <http://www.miigaik.ru/> (дата обращения: 01.10.2023). – Текст : электронный.

10. Закон ПМР «О порядке проведения проверок при осуществлении государственного контроля (надзора)» (редакция по состоянию на 29.10.2022 г.). – Тирасполь : ГУ «Юридическая литература», 2022. – Текст : непосредственный.

УДК 347.121.2

## ПРИДНЕСТРОВСКОЕ ЗАКОНОДАТЕЛЬСТВО О ЗАЩИТЕ ПРАВ ПОТРЕБИТЕЛЕЙ: ПРОБЛЕМЫ СОВЕРШЕНСТВОВАНИЯ

*И. И. Погорлецкая*

*Проводится анализ действующего Закона ПМР «О защите прав потребителей», указываются его недостатки, вносятся предложения по совершенствованию действующего законодательства в сфере защиты прав потребителей.*

**Ключевые слова:** защита прав потребителей, Закон ПМР «О защите прав потребителей».

## PRIDNESTROVIAN LEGISLATION ON CONSUMER PROTECTION: PROBLEMS OF IMPROVEMENT

*I. I. Pogorletskaia*

*The article analyzes the current Law of the PMR «On Consumer Rights Protection», identifies its shortcomings, and makes proposals to improve the current legislation in the field of consumer rights protection.*

**Keywords:** consumer rights protection, the Law of the PMR «On Consumer Rights Protection».

В доктрине национальной безопасности государства обеспечение надлежащего качества товаров, работ и услуг занимает одно из ведущих мест, так как в случае несоблюдения требований, предъявляемых к качеству, под угрозу могут быть поставлены национальная безопасность государства, жизнь и здоровье граждан, имущество физических и юридических лиц, окружающая среда.

Законодательство, в первую очередь гражданское, должно быть ориентировано на стимулирование участников гражданского оборота к выпуску и продаже товаров, выполнению работ и оказанию услуг надлежащего качества и безопасных для потребителей, что будет способствовать повышению показателя «качества» жизни.

Потребительский рынок растет, соответственно, растет и количество проблемных ситуаций, возникающих между сторонами рынка – производителем товаров и продавцами, с одной стороны, и потребителями – с другой. В последнее время участились случаи обращения граждан по вопросам нарушения прав потребителей.

На сегодняшний день Закон «О защите прав потребителей» (далее – ЗПП), к сожалению, остается наиболее нарушаемым из всех действующих законов. Правовая безграмотность как предпринимателей, так и потребителей порождает массу проблем в правоприменительной практике и доказывает, что без участия государственных органов, наделенных властными

---

*Для цитирования:* Погорлецкая, И. И. Приднестровское законодательство о защите прав потребителей: проблемы совершенствования / И. И. Погорлецкая. – Текст : электронный // Вестник Приднестровского государственного университета. Серия : Гуманитарные науки. – 2024. – № 1 (76). – С. 177–181. – URL: <http://spsu.ru/science/nauchno-izdatelskaya-deyatelnost/vestnik-pgu>.



полномочиями, защита прав потребителей и профилактика правонарушений в этой области крайне неэффективны.

Эти нарушения ведут к возникновению множества вопросов о том, где найти защиту своего права, в каком государственном органе, к какому должностному лицу следует обращаться за защитой и восстановлением своего нарушенного права.

Создание не только правовых, но и организационных условий для оказания правовой помощи при защите прав потребителей, пропаганде правовых знаний в области защиты прав потребителей, введение новых приемов и способов подачи претензий потребителями, права которых нарушены, получение ими оперативной и достоверной информации по защите нарушенных прав – все это обусловило актуальность настоящего исследования.

Научная новизна состоит в том, что данная статья посвящена решению одной из комплексных проблем, связанных с обеспечением прав потребителей в ПМР в контексте деятельности органов государственной власти, в том числе и суде. Кроме того, был проведен сравнительно-правовой анализ приднестровского и российского законодательства в области защиты прав потребителей, сформулированы предложения по совершенствованию законодательства в сфере обеспечения прав потребителей, заимствования новелл российского законодательства.

С момента принятия Закона ПМР «О защите прав потребителей» 7 февраля 1995 года прошло почти тридцать лет. Тем не менее за прошедший период были внесены лишь отдельные изменения, которые не затрагивают существенных сторон в области защиты прав потребителей. Попытки принять новую редакцию редакции закона ЗПП были предприняты несколько раз: в 2004 и

2016 годах, однако не увенчались успехом. Предполагалось, что в новых редакциях будут учитываться развитие национальной платежной системы, а также новые формы торговли, в том числе через интернет. В 2016, 2018, 2021 годах в закон вносились незначительные, часто технические изменения. Новые изменения от 15 июля 2023 года не только не устранили прежние недостатки, но ввели новые неточности и разночтения.

В настоящее время остро стоит задача качественного реформирования законодательства в области защиты прав потребителей, в частности внесения соответствующих изменений в действующий закон о ЗПП [1].

К числу недостатков действующего закона можно отнести следующие.

1. Крайне неоднозначно в действующем законе ПМР дается определение потребителя. В частности, он обозначается как «юридическое или физическое лицо, использующее, приобретающее, заказывающее либо имеющее намерение приобрести или заказать товары (работы, услуги) для бытовых нужд». Не вполне ясно, как юридическое лицо любой организационно-правовой формы может использовать товар для «бытовых нужд», и как, например, отличать использование коммерческой организацией данного товара для «бытовых» или «коммерческих» целей. Определение потребителя в законе РФ о ЗПП исключает юридические лица, т. е. потребитель – «гражданин, имеющий намерение заказать или приобрести либо заказывающий, приобретающий или использующий товары (работы, услуги) исключительно для личных, семейных, домашних и иных нужд, не связанных с осуществлением предпринимательской деятельности» [2]. В Российской Федерации в понятие «потребитель» включена конструкция «имеющий намерение», что позволяет использовать положения

данного закона в общественных отношениях, которые возникли до момента заключения сделки.

Также представляется целесообразным заменить термин «гражданин» на «лицо», как более употребимый в гражданско-правовых отношениях и не делающий акцент на юридическую связь потребителя с государством посредством гражданства. Тем более, что данный термин здесь подлежит широкому толкованию, включая в данную категорию и лиц без гражданства и иностранных граждан.

2. Ст. 2-1 закона ПМР о ЗПП вводит по аналогии с российским законодательством термин «импортер». При этом целесообразно вынести данное понятие в Закон ПМР «О внешнеэкономической деятельности», который содержит близкие понятия «импорт», «импорт товаров».

3. Ст. 8 закона ПМР о ЗПП содержит положения о режиме работы объекта торговли, общественного питания, бытового или иных видов обслуживания. В частности, «потребитель имеет право требовать, чтобы режим работы продавца (исполнителя) соответствовал им объявленному. За нарушение режима работы объектов торговли, бытового и иных видов обслуживания виновные лица несут ответственность, установленную действующим законодательством ПМР».

Согласно ст. 14.18 КоАП ПМР, предусмотрена ответственность за нарушение прав потребителей. В частности, «нарушение прав потребителя на получение необходимой и достоверной информации о реализуемом товаре... о режиме их работы – влечет наложение административного штрафа...[3]. То есть закон ПМР о ЗПП содержит положения об ответственности за нарушение режима работы объектов торговли, бытового и иных видов обслуживания, а КоАП ПМР предусматривает ответ-

ственность за нарушение прав потребителя на получение необходимой и достоверной информации о режиме работы объектов торговли. Это фактически означает, что торговое предприятие можно привлечь к административной ответственности, если нет указания на его график работы, а закон о ЗПП говорит о нарушении графика работы торгового предприятия. Таким образом, норма закона ПМР о ЗПП «пуста» в смысле ответственности, так как нет состава такого правонарушения. Аналогичная норма закона РФ о ЗПП не содержит положения об ответственности за нарушение режима работы объектов торговли.

4. Ст. 10 закона ПМР о ЗПП содержит нормы ответственности за нарушение прав потребителей со стороны продавца. В частности, «при удовлетворении требований потребителя... суд вправе вынести решение о взыскании с продавца (изготовителя, исполнителя)... в соответствующий бюджет штрафа...». Примечательно, что интересы потребителя предполагается восстанавливать путем взыскания штрафа в бюджет. Аналогичная ст. 13 закона РФ о ЗПП предполагает взыскание штрафа судом в пользу потребителя (п. 6. ст. 13 закона РФ о ЗПП). Представляется, что приднестровскому законодателю стоит также пойти путем приоритета защиты прав, прежде всего, потребителя, а не «соответствующего бюджета».

5. Весьма спорную формулировку содержит подпункт «в» п. 1 ст. 9 закона ПМР о ЗПП: «здоровью и имуществу, находящемуся во владении потребителя на праве собственности». Законодатель, объединив два понятия, указывает, что они находятся во владении потребителя «на праве собственности», что терминологически не выдерживает критики.

Также подпункт «в» п. 1 ст. 9 закона ПМР о ЗПП говорит о возмещении убытков применительно к жизни и здоровью гражданина. Термин «убытки» к благам

жизни и здоровья неприменим, его необходимо заменить на термин «вред». П. 3 ст. 9 закона ПМР о ЗПП требует замены термина «предложения» на «предположения».

6. Ст. 11 закона ПМР о ЗПП закрепляет нормы имущественной ответственности за вред, причиненный вследствие недостатков товара (работы, услуги). В соответствии с п. 3 настоящей статьи «вред, причиненный вследствие недостатков товара, выявившихся по истечении гарантийного срока, подлежит возмещению изготовителем». Учитывая, что подавляющая часть бытовой техники, агрегатов, механизмов, реализуемых на территории ПМР, производится за пределами ПМР, потребителям, гражданам ПМР крайне затруднительно реализовывать и защищать свои права на территории зарубежных государств у иностранных производителей. Аналогичная норма содержится в ст. 14 закона РФ о ЗПП и предусматривает возможность потребителя выбирать, к кому предъявлять претензии, к продавцу или изготовителю. Представляется, что в условиях ПМР реализация прав потребителей путем предъявления требований к изготовителю практически не реализуема, а значит, не осуществима. Поэтому предлагается воспринять опыт российского законодателя и ввести норму, позволяющую потребителю предъявлять претензии как к продавцу, так и к изготовителю.

7. Требования потребителя, исходя из положений п. 5 ст. 15 закона ПМР о ЗПП, рассматриваются при предъявлении потребителем товарного (кассового) чека. При этом следует отметить, что такое правило противоречит общим требованиям ст. 175 ГК ПМР о форме сделки. Возникает ситуация, при которой наблюдается коллизия норм ГК ПМР и закона ПМР о ЗПП. Представляется, что норма приднестровского закона требует коррекции и приведения в соответствие с ГК ПМР. В РФ данный во-

прос урегулирован иначе, в п. 5 ст. 18 закона РФ о ЗПП указано, что «отсутствие у потребителя кассового или товарного чека... не является основанием для отказа в удовлетворении его требований». Данная норма значительно расширяет возможность защиты прав потребителей и, по нашему мнению, должна быть имплементирована в действующее законодательство ПМР.

8. В п. 3 ст. 37 закона ПМР о ЗПП перечислен ряд органов государственной власти, которые осуществляют контроль за безопасностью товаров (работ, услуг). Некоторые органы государственной власти (например, Государственный комитет по стандартизации, метрологии, сертификации и защите прав потребителей), деятельность которых предусмотрена данной нормой, на сегодняшний день реорганизованы или упразднены.

9. Закон ПМР о ЗПП не содержит положений, которые стали уже распространенной практикой в сфере гражданского оборота и, по сути, выпали из сферы правового регулирования приднестровского законодателя. К их числу можно отнести отсутствие норм: «Дистанционный способ продажи товара»; «Последствия нарушения продавцом срока передачи предварительно оплаченного товара потребителю»; «Право потребителя на обмен товара надлежащего качества».

10. Зачастую в законе ПМР о ЗПП присутствует определенная законодательная избыточность. Так, в ст. 22 закона ПМР о ЗПП содержатся требования формы и порядка оплаты приобретаемого товара, которые урегулированы ГК ПМР. Ст. 40 закона ПМР о ЗПП содержит возможность судебной защиты прав потребителей. Представляется, что этот конституционный принцип вполне развит в ГК ПМР [4] и не требует дублирования в специальном законе.

К сожалению, это далеко не полный перечень недостатков действующего За-

кона ПМР «О защите прав потребителей». Потребность законодательного изменения данного закона возникла давно, а в настоящее время он просто не соответствует новым стандартам и является показателем крайне низкого уровня заботы о потребителях, большинство которых – рядовые граждане ПМР.

### Цитированная литература

1. Закон Приднестровской Молдавской Республики от 7 февраля 2005 г. «О защите прав потребителей» (САЗ СЗМР 95-1). – Текст : электронный // ГУ «Юридическая литература» [сайт]. – URL : <https://www.ulpmr.ru/ul/show/AZDrd1QalH8PyzXMtNgHkaBenzQhY+10S86k=> (дата обращения: 01.10.2023).

2. Закон РФ «О защите прав потребителей» от 07.02.1992 № 2300-1 (ред. от 29.07.2018). – URL: [http://www.consultant.ru/document/cons\\_doc\\_LAW\\_305/](http://www.consultant.ru/document/cons_doc_LAW_305/). – Текст : электронный.

3. Кодекс об административных правонарушениях Приднестровской Молдавской Республики от 21 января 2014 г. (САЗ № 10-3-V). – Текст : электронный // ГУ «Юридическая литература» [сайт]. – URL : <https://ulpmr.ru/ul/show/PXTS2fv0Q0bwf0QsjJDoay7GhDBGF5aN0Jgw=> (дата обращения: 01.10.2023).

4. Гражданский кодекс Приднестровской Молдавской Республики (часть вторая) от 22 июля 2002 г. № 164-3-III (САЗ ПМР 18-16). – Текст : электронный // ГУ «Юридическая литература» [сайт]. – URL : [https://ulpmr.ru/uploads/ul/books/%D0%93%D0%9A\\_1/gk80419.pdf](https://ulpmr.ru/uploads/ul/books/%D0%93%D0%9A_1/gk80419.pdf) (дата обращения: 01.10.2023).

## АНАЛИЗ ДЕЙСТВУЮЩЕГО ЗАКОНОДАТЕЛЬСТВА ПМР В ОБЛАСТИ СОЦИАЛЬНОЙ АДАПТАЦИИ ЛИЦ, ОСУЖДЕННЫХ К УГОЛОВНОМУ НАКАЗАНИЮ В ВИДЕ ЛИШЕНИЯ СВОБОДЫ, И ЛИЦ, ОСВОБОЖДЕННЫХ ИЗ МЕСТ ЛИШЕНИЯ СВОБОДЫ

*А. В. Калякина*

*Анализируется действующее законодательство ПМР в области социальной адаптации лиц, осужденных к уголовному наказанию в виде лишения свободы, и лиц, освобожденных из мест лишения свободы, а также формулируются предложения по совершенствованию указанного законодательства.*

**Ключевые слова:** законодательство, социальная адаптация лиц, осужденных к уголовному наказанию в виде лишения свободы, социальная адаптация лиц, освобожденных из мест лишения свободы.

## ANALYSIS OF THE CURRENT LEGISLATION OF THE PMR IN THE FIELD OF SOCIAL ADAPTATION OF PERSONS SENTENCED TO CRIMINAL PUNISHMENT IN THE FORM OF IMPRISONMENT, AND PERSONS RELEASED FROM PRISON

*A. V. Kalyakina*

*The article analyzes the current legislation of the PMR in the field of social adaptation of persons sentenced to criminal punishment in the form of imprisonment, and persons released from prison, and formulates proposals for improving this legislation.*

**Keywords:** legislation, social adaptation of persons sentenced to criminal punishment in the form of imprisonment, social adaptation of persons released from prison.

Социальная адаптация лиц, осужденных к наказанию в виде лишения свободы, как в период отбывания наказания, так и после него является важной социальной проблемой, решение которой является общегосударственной задачей.

Необходимо констатировать, что само понятие социальной адаптации в настоящее время не закреплено в действующем законодательстве ПМР.

Основой развития системы социальной адаптации и совершенствования уголовно-исполнительного законодательства является «Стратегия развития Приднестровской Молдавской Республики на 2019–2026 годы», утвержденная Указом Президента Приднестровской Молдавской Республики от 12.12.2018 г. № 460 [1], в. п. 2.3.4. которой Президентом ПМР среди задач государственной политики в сфере

---

*Для цитирования:* Калякина, А. В. Анализ действующего законодательства ПМР в области социальной адаптации лиц, осужденных к уголовному наказанию в виде лишения свободы, и лиц, освобожденных из мест лишения свободы / А. В. Калякина. – Текст : электронный // Вестник Приднестровского государственного университета. Серия : Гуманитарные науки. – 2024. – № 1 (76). – С. 182–189. – URL: <http://spsu.ru/science/nauchno-izdatelskaya-deyatelnost/vestnik-pgu>.

юстиции и судопроизводства выделена задача «совершенствования системы исполнения уголовных наказаний в части исправления осужденных и предупреждения совершения ими и иными лицами новых преступлений». Для решения данной задачи предложено совершенствование законодательства в сфере исполнения наказаний и судебных решений, в том числе оптимизация достижения целей наказания.

Приднестровское законодательство в области социальной адаптации лиц, осужденных к уголовному наказанию в виде лишения свободы, и лиц, освобожденных из мест лишения свободы, является межотраслевым, на данном этапе большинство содержащихся в нем норм не систематизированы, рассредоточены по нормативным правовым актам разной юридической силы и отраслевой принадлежности.

При этом можно выделить четыре группы нормативных правовых актов, которые, на наш взгляд, содержат (или должны содержать) нормы, регулирующие отношения по социальной адаптации лиц, осужденных к уголовному наказанию в виде лишения свободы, и лиц, освобожденных из мест лишения свободы.

Первая группа таких актов – нормативные правовые акты в области исполнения уголовных наказаний. Уголовный кодекс ПМР [2] в качестве целей уголовного наказания закрепляет восстановление социальной справедливости, исправление осужденного и предупреждение совершения новых преступлений (п. 2 ст. 42); в качестве одного из принципов назначения наказания – учетывание характера и степени общественной опасности преступления и личности виновного, в том числе обстоятельств, смягчающих и отягчающих наказание, а также влияния назначенного наказания на исправление осужденного и на условия жизни его семьи (п. 3 ст. 59).

Основной нормативный правовой акт в области уголовно-исправительного законодательства – УИК ПМР [3] закрепляет следующие термины:

– исправление осужденных – п. 2 ст. 1, п/п. «ж» ст. 3-1, п. 2 ст. 88, п. 2 и п. 4 ст. 113, п. 1 и п. 2 ст. 125;

– исправление и перевоспитание осужденных – ст. 5, ст. 8, п. 4 ст. 108, ст. 110, п. 1 ст. 182, ст. 184;

– ресоциализация (социальная реабилитация) – п. 3 ст. 1.

При этом термины «исправление» и «исправление и перевоспитание» имеют практическую значимость и связаны либо с понятием режима в исправительных учреждениях, либо с основными средствами исправления и перевоспитания, либо с воспитательной работой среди осужденных, либо с мерами поощрения и т. д. Эти термины описывают некие категории, поддающиеся воздействию, контролю и учету: законодатель закрепляет понятия «степень исправления и перевоспитания» (п. 2 ст. 104, ст. 108, ст. 110 УИК ПМР), «твердо встать на путь исправления» (п. 1 ст. 125, п. 1 ст. 113 УИК ПМР), «доказать свое исправление примерным поведением и честным отношением к труду и обучению» (п. 4 ст. 113, п. 1 ст. 125 УИК ПМР).

В отличие от них термин «ресоциализация» (социальная реабилитация)», будучи закрепленным среди задач уголовно-исправительного законодательства ПМР, больше по тексту УИК не встречается, и его содержание и значение никак не раскрываются, следовательно, ни контролю, ни учету они не поддаются.

Ресоциализация (социальная реабилитация), согласно УИК ПМР, является лишь одной из целей воспитательной работы с осужденными (п. 3 ст. 1 УИК ПМР). Воспитательная работа направлена на воспитание осужденных в духе честного отношения к труду, точного исполнения



законов, повышение сознательности и культурного уровня, развитие полезной инициативы осужденных (п. 1 ст. 104 УИК ПМР).

Также важно отметить, что ни о исправлении осужденных, ни о исправлении и перевоспитании осужденных, ни о ресоциализации (социальной реабилитации) не упоминается в специальных нормативных правовых актах. Так, эти термины не упоминаются среди задач уголовно-исполнительной системы (ст. 2) и обязанностей учреждений, исполняющих наказания (ст. 12), закрепленных Законом ПМР «Об учреждениях и органах, исполняющих уголовное наказание в виде лишения свободы» [4]. Лишь в ст. 16 и 17 закона, регулирующих привлечение осужденных к труду, говорится о центрах трудовой адаптации.

Также не упоминаются термины «исправление осужденных», «исправление и перевоспитание осужденных», «ресоциализация (социальная адаптация)» в разработанных на основании УИК ПМР «Правилах внутреннего распорядка исправительных учреждений», утвержденных Приказом Министра юстиции ПМР от 29 октября 2009 года № 269 (с изменениями, внесенными Приказом Министра юстиции ПМР от 16 февраля 2017 г. № 31).

В соответствии с п. 4 «Положения об Уголовно-исполнительных инспекциях Государственной службы исполнения наказаний Министерства юстиции ПМР», утвержденного Указом Президента ПМР от 4 сентября 2007 г. № 578 [5] задачами Уголовно-исполнительные инспекций ГСИН Министерства юстиции ПМР являются:

а) исполнение наказаний в виде обязательных работ, исправительных работ, лишение права занимать определенные должности или заниматься определенной деятельностью;

б) контроль за поведением условно осужденных, условно-досрочно освобожденных от отбывания наказания, осужденных беременных женщин и женщин, имеющих малолетних детей, которым судом отсрочено отбывание наказания (далее – осужденные женщины);

в) предупреждение преступлений и иных правонарушений лицами, состоящими на учете в инспекциях.

Таким образом, и в этом нормативном акте не содержатся термины «исправление осужденных», «исправление и перевоспитание осужденных», «ресоциализация (социальная адаптация)», хотя речь идет именно об осужденных за уголовные преступления лицах.

Еще одна проблема уголовно-исполнительного законодательства ПМР – в нем не урегулированы вопросы помощи осужденным, освобождаемым из мест лишения свободы. Глава 30 УИК ПМР содержит всего 2 статьи (ст. 177 и ст. 178).

По существу УИК ПМР не относит к предмету правового регулирования уголовно-исполнительного законодательства отношения по социальной помощи лицам, освобождаемым из мест лишения свободы, не определяет порядок оказания такой социальной помощи, а содержит лишь общие нормы, определяющие трудовое и бытовое устройство и получение других видов социальной помощи в соответствии с законодательством ПМР, а также перечисляет органы и учреждения, которые эти виды помощи должны оказывать.

Также необходимо отметить, что нормы ст. 161 и 182 УИК ПМР не действуют в части деятельности наблюдательных комиссий при государственных администрациях. Как это исходит из результатов проведенных исследований, ни при одной из государственных администраций городов и районов ПМР не функционирует наблюдательная комиссия.

Вторая группа нормативно-правовых актов, которая должна, по нашему мнению, содержать нормы, регулирующие отношения по социальной адаптации лиц, осужденных к наказанию в виде лишения свободы, – это нормативные правовые акты, регулирующие деятельность органов государственной власти и управления.

В Конституционном законе ПМР «О Правительстве ПМР» [6] отсутствуют полномочия в области защиты прав и интересов лиц, осужденных к наказанию в виде лишения свободы, и лиц, освобожденных из мест лишения свободы. В Законе ПМР «Об органах местной власти, местного самоуправления и государственной администрации в ПМР» [7], к полномочиям государственных администраций в области социального обслуживания населения отнесена организация работы по социальной реабилитации лиц, оказавшихся в экстремальных условиях, без определенных места жительства и занятий (п. 17 ст. 42). В Конституционном законе ПМР «Об Уполномоченном по правам человека в ПМР» [8] к целям государственного контроля, осуществляемого Уполномоченным, отнесено предотвращение нарушений прав и свобод человека и гражданина или содействие их восстановлению (п. «в» ст. 2) и предотвращение любых форм дискриминации относительно реализации человеком своих прав и свобод (п. «е» ст. 2).

Третья группа нормативных правовых актов, которые должны содержать нормы, регулирующие отношения по социальной адаптации лиц, осужденных к уголовному наказанию в виде лишения свободы, и лиц, освобожденных из мест лишения свободы, – это нормативные правовые акты, регулирующие деятельность правоохранительных органов.

Все правоохранительные органы имеют закрепленные в законе специальные задачи, напрямую не связанные с социальной адаптацией лиц, привлекаемых к

уголовной ответственности за совершение преступлений (ст. 6 Конституционного закона ПМР «О Прокуратуре ПМР» [9], ст. 1 Закона ПМР «О Следственном комитете ПМР» [10], ст. 13 Закона ПМР «О милиции» [11], ст. 4 Конституционного закона ПМР «О судебной системе в ПМР» [12]). Нет указанных норм в Законе ПМР «Об административном надзоре органов внутренних дел за лицами, освобожденными из мест лишения свободы» [13]. Закон ПМР «Об основах системы профилактики безнадзорности и правонарушений несовершеннолетних» [14] среди задач деятельности по профилактике безнадзорности и правонарушений несовершеннолетних закрепляет социально-педагогическую реабилитацию несовершеннолетних, находящихся в социально опасном положении (п/п. «ж» ст. 1, п/п. «в» п. 1 ст. 2). Но социально-педагогическая реабилитация несовершеннолетних и социальная адаптация осужденных – не идентичные понятия. В Положении о Министерстве юстиции ПМР, утвержденном Указом Президента ПМР от 19 августа 2015 г. № 310 [15] (в текущей редакции по состоянию на 11.10.2022 г.), не содержится упоминаний о полномочиях министерства в сфере социальной адаптации лиц, осужденных к уголовному наказанию в виде лишения свободы, и лиц, освобожденных из мест лишения свободы.

Наконец, можно выделить четвертую группу нормативных правовых актов, которые должны содержать нормы, регулирующие отношения по социальной адаптации лиц, осужденных к наказанию в виде лишения свободы, – это все иные нормативные правовые акты.

В соответствии с п/п. «ж» п. 1 ст. 12 Закона ПМР «О занятости населения» [16] Приднестровская Молдавская Республика обеспечивает дополнительные гарантии в сфере занятости лицам, нуждающимся в социальной защите, в том числе лицам,

вернувшимся из мест лишения свободы или лечебно-трудовых профилакториев, в течение календарного года с момента освобождения. В соответствии с п/п. «в» п. 2 ст. 12 Закона ПМР «О занятости населения» такие дополнительные гарантии занятости указанным группам населения обеспечиваются путем установления квоты для приема на работу лиц, вернувшихся из учреждений, исполняющих наказание (в течение календарного года со дня освобождения). В соответствии с п. 3 ст. 12 Закона ПМР «О занятости населения» указанные квоты устанавливаются в размере до 7 % от среднесписочной численности работников предприятий, учреждений, организаций всех организационно-правовых форм и форм собственности местными Советами народных депутатов по предложению территориального органа Единого государственного фонда социального страхования Приднестровской Молдавской Республики.

В соответствии с п. 2 ст. 22 Закона ПМР «О занятости населения» работодатели обязаны в соответствии с решением местных органов самоуправления предоставлять (создавать) в размере до 7 % от среднесписочной численности работников организаций рабочие места для инвалидов и несовершеннолетней молодежи, выпускников организаций профессионального образования, обучавшихся за счет средств республиканского бюджета, с правом самостоятельного трудоустройства, которые в течение года после окончания обучения не смогли трудоустроиться и обратились в территориальный орган Фонда; лиц, вернувшихся из учреждений, исполняющих наказание (в течение календарного года со дня освобождения).

При этом, во-первых, в соответствии с п. 3 ст. 22 Закона ПМР «О занятости населения» затраты работодателей на создание рабочих мест в счет установленной квоты

могут компенсироваться за счет средств местных бюджетов, а также фонда и иных средств, в порядке, определяемом законодательными и иными нормативными правовыми актами, во-вторых, на основании п. 4 ст. 22 Закона ПМР «О занятости населения» и п/п. «д» п. 1 ст. 6 Закона ПМР «О налоге на доходы организаций» [17] доходы от реализации при исчислении налогооблагаемой базы по налогу на доходы уменьшаются на расходы организаций – юридических лиц по трудоустроенным в соответствии с действующим законодательством ПМР, регулирующим вопросы занятости, гражданам, особо нуждающимся в социальной защите, в течение года с момента трудоустройства.

Однако на практике эти требования законов не реализуются.

Так, решениями Государственной администрации Рыбницкого района и г. Рыбницы на протяжении 2017–2021 гг. утверждались квоты для лиц, вернувшихся из учреждений, исполняющих наказания, в количестве 1–2 рабочих мест, хотя количество лиц, находящихся под административным надзором на территории Рыбницкого района, составляет 28 человек.

«Программой содействия занятости населения на 2018–2020 годы г. Тирасполь», утвержденной решением Тираспольского городского совета народных депутатов от 29 марта 2018 г. № 36, планировалось ежегодно трудоустроить 6 человек из числа лиц, вернувшихся из учреждений, исполняющих наказания, а количество лиц, находящихся под административным надзором на территории г. Тирасполя составляет 136 человек.

Решением 5 сессии 26 созыва Совета народных депутатов Слободзейского района и г. Слободзея от 4 февраля 2021 г. «О Программе занятости населения на 2021–2023 годы, и списки организаций, которым была установлена квота рабочих мест для трудоустройства граждан,

относящихся к категории социальной защиты» было запланировано выделение 10 квот организациям района для создания рабочих мест лицам, вернувшимся из учреждений, исполняющих наказания, а количество лиц, находящихся под административным надзором на территории Слободзейского района, составляет 53 человека.

В соответствии с п/п. «е» п. 1 ст. 65 Трудового кодекса ПМР [18] лицо, освобожденное из мест лишения свободы, при поступлении на работу не обязано предъявлять, а работодатель не имеет права запрашивать справку о наличии (отсутствии) судимости и (или) факта уголовного преследования (если речь идет не о работе, связанной с деятельностью, к осуществлению которой в соответствии с Трудовым Кодексом ПМР, иным законом не допускаются лица, имеющие или имевшие судимость, подвергающиеся или подвергавшиеся уголовному преследованию).

Но при этом в соответствии с п. 1 ст. 65 Трудового кодекса ПМР при заключении трудового договора лицо, поступающее на работу, предъявляет работодателю следующие документы: паспорт или иной документ, удостоверяющий личность; трудовую книжку, за исключением случаев, когда трудовой договор заключается впервые или работник поступает на работу на условиях совместительства; страховое свидетельство государственного пенсионного страхования; документы воинского учета – для военнообязанных и лиц, подлежащих призыву на военную службу; документ об образовании, о квалификации или наличии специальных знаний – при поступлении на работу, требующую специальных знаний или специальной подготовки.

Отсутствие любого из указанных документов сделает невозможным заключение трудового договора.

В п. 5 ст. 159 УИК устанавливается порядок выдачи паспорта (в случае его отсутствия) выходящему на свободу осужденному. Совершенно не урегулирован вопрос о выдаче (восстановлении) трудовых книжек осужденных, страхового свидетельства государственного пенсионного страхования, документов воинского учета, документа об образовании, о квалификации или наличии специальных знаний. Но даже в случае законодательного урегулирования этих вопросов, останется проблема с указанием органа (организации), выдавшего или восстановившего документ.

Таким образом, указанные нормативные правовые акты обладают разной юридической силой, при этом не отличаются комплексным характером и систематизированностью в части регламентации применения мер, направленных на социальную адаптацию лиц, осужденных к уголовному наказанию в виде лишения свободы, и лиц, освобождаемых из учреждений исполнения наказаний в виде лишения свободы. Нет и государственных программ, которые бы предопределяли государственное регулирование по направлению постпенитенциарной социальной адаптации указанных лиц с обеспечением межведомственного взаимодействия и указанием источников финансирования.

На основании изложенного можно сформулировать следующие общие предложения по совершенствованию уголовно-исполнительного законодательства ПМР:

1. Социальная адаптация лиц, осужденных к уголовному наказанию в виде лишения свободы, и лиц, освобождаемых из мест лишения свободы, должна быть включена в перечень задач уголовно-исправительного законодательства.

2. Поскольку в соответствии с п. 1 Положения «О Министерстве юстиции Приднестровской Молдавской Республики», утвержденного Указом Президента ПМР от 19 августа 2015 года № 310,

Министерство юстиции ПМР является исполнительным органом государственной власти Приднестровской Молдавской Республики, уполномоченным на выработку и реализацию государственной политики и осуществление государственного управления в сфере юстиции, в том числе в сфере исполнения уголовных наказаний, следует именно к полномочиям Министерства юстиции ПМР отнести организацию системы социальной адаптации лиц, осужденных к уголовному наказанию в виде лишения свободы, и лиц, освобожденных из мест лишения свободы.

3. В целях предотвращения рецидива преступлений и повышения эффективности мероприятий, направленных на социальную адаптацию лиц, осужденных к уголовному наказанию в виде лишения свободы, и лиц, освобожденных из мест лишения свободы, необходимо совершенствовать законодательство с включением в него Дорожной карты и принятием на ее основе республиканской государственной программы «Повышение эффективности социальной адаптации лиц, отбывающих уголовное наказание в виде лишения, и лиц, освобожденных из мест лишения свободы (20\_\_ – 20\_\_ гг.)». Это позволит технологически обосновать, а также организационно и экономически обеспечить регулирование вопросов социальной адаптации лиц, отбывающих уголовное наказание в виде лишения свободы, и лиц, освобожденных из мест лишения свободы, сформировать эффективный механизм по реинтеграции лиц, осужденных и освобожденных из мест лишения свободы, в общество. Также это позволит снять нагрузку с местных бюджетов, неспособных в современных условиях осуществлять финансирование мероприятий по социальной адаптации лиц, отбывающих уголовное наказание в виде лишения свободы, и лиц, освобожденных из мест лишения свободы.

4. После утверждения Дорожной карты необходимо в течение ряда лет регулярно проводить правовой мониторинг правоприменения предлагаемых к утверждению норм по социальной адаптации лиц, осужденных к уголовному наказанию в виде лишения свободы, и лиц, освобожденных из мест лишения свободы. Данный мониторинг будет включать в себя деятельность органов Министерства юстиции ПМР и других заинтересованных ведомств и учреждений по сбору, обобщению, анализу и оценке информации для обеспечения корректировки действующего законодательства.

5. На основании проведенного правового мониторинга разработать и принять Закон ПМР «О социальной адаптации лиц, осужденных к уголовным наказаниям», который бы окончательно урегулировал все отношения социальной адаптации лиц, осужденных к уголовным наказаниям, устранил бы все выявленные противоречия между отдельными нормативными правовыми актами, отнес бы содействие деятельности по социальной адаптации лиц, в отношении которых ведется уголовное преследование, лиц, которые осуждены к уголовным наказаниям, и лиц, отбывшим уголовные наказания, к числу задач всех правоохранительных и иных органов и учреждений, и тем самым завершил создание системы социальной адаптации лиц, осужденных к уголовным наказаниям.

## Цитированная литература

1. Стратегия развития Приднестровской Молдавской Республики на 2019–2026 годы от 12 декабря 2018 г. № 460 // САЗ ПМР. – 2018. – № 50. – Текст : непосредственный.
2. Уголовный кодекс ПМР от 7 июня 2002 г. № 138-3-III // САЗ ПМР. – 2002. – № 23. – Текст : непосредственный.
3. Уголовно-исполнительный кодекс ПМР от 19 июля 2002 года № 160-3-III //

- САЗ ПМР. – 2002. – № 29. – Ч. II. – Текст : непосредственный.
4. Закон ПМР от 29 августа 1995 года «Об учреждениях и органах, исполняющих уголовные наказания в виде лишения свободы» // СЗМР. – 1995. – № 3. – Текст : непосредственный.
5. Положение об Уголовно-исполнительных инспекциях Государственной службы исполнения наказаний Министерства юстиции ПМР от 4 сентября 2007 г. № 578 // САЗ ПМР. – 2007. – № 37. – Текст : непосредственный.
6. Конституционный закон ПМР от 30 ноября 2011 г. № 224-КЗ-V «О Правительстве ПМР» // САЗ ПМР. – 2011. – № 48. – Текст : непосредственный.
7. Закон ПМР от 5 ноября 1994 г. «Об органах местной власти, местного самоуправления и государственной администрации в ПМР». – Текст : непосредственный // Сборник документов, принятых Верховным Советом и Президиумом Верховного Совета ПМР. – 1994. – № 3–4. – Ч. I. – С. 43–106.
8. Конституционный закон ПМР от 3 ноября 2005 г. № 657-КЗ-III «Об Уполномоченном по правам человека в ПМР» // САЗ ПМР. – 2005. – № 45. – Текст : непосредственный.
9. Конституционный закон ПМР от 31 июля 2006 г. № 66-КЗ-IV «О Прокуратуре ПМР» // САЗ ПМР. – 2006. – № 32. – Текст : непосредственный.
10. Закон ПМР от 26 октября 2012 г. № 205-3-V «О Следственном комитете Приднестровской Молдавской Республики» // САЗ ПМР. – 2012. – № 44. – Текст : непосредственный.
11. Закон ПМР от 18 июля 1995 г. «О милиции» // СЗМР. – 1995. – № 3. – Текст : непосредственный.
12. Конституционный закон ПМР от 9 августа 2005 г. № 620-КЗ-III «О судебной системе в ПМР» // САЗ ПМР. – 2005. – № 33. – Текст : непосредственный.
13. Закон ПМР от 26 апреля 2019 г. № 73-3-VI «Об административном надзоре органов внутренних дел за лицами, освобожденными из мест лишения свободы» // САЗ ПМР. – 2019. – № 16. – Текст : непосредственный.
14. Закон ПМР от 16 ноября 2005 г. № 665-3-III «Об основах системы профилактики безнадзорности и правонарушений несовершеннолетних» // САЗ ПМР. – 2005. – № 47. – Текст : непосредственный.
15. Положение о Министерстве юстиции ПМР от 19 августа 2015 г. № 310 // САЗ ПМР. – 2015. – № 34. – Текст : непосредственный.
16. Закон ПМР от 8 января 2001 г. № 372-3 «О занятости населения» // СЗМР. – 2001. – № 1. – Текст : непосредственный.
17. Закон ПМР от 29 сентября 2011 г. № 156-3-V «О налоге на доходы организаций» (САЗ ПМР). – 2011. – № 39. – Текст : непосредственный.
18. Трудовой кодекс ПМР от 19 июля 2002 г. № 161-3-III // САЗ ПМР. – 2002. – № 29. – Ч. II. – Текст : непосредственный.



## ЭКОНОМИЧЕСКИЙ МЕХАНИЗМ РЕГУЛИРОВАНИЯ ПРИРОДОПОЛЬЗОВАНИЯ И ОХРАНЫ ОКРУЖАЮЩЕЙ СРЕДЫ: НЕКОТОРЫЕ ТЕОРЕТИЧЕСКИЕ АСПЕКТЫ

*А. В. Калякина, Н. В. Безродная*

*Исследованы понятие, значение и элементы экономического механизма регулирования природопользования и охраны окружающей среды. Выявлена роль экологических платежей и экономических санкций как важного инструмента государственного регулирования, обеспечивающего стимулирование экологической деятельности предприятий и формирование местных, республиканских источников финансирования сохранения и воспроизводства природных ресурсов. Оценено состояние экономического механизма, определены потребности его развития.*

**Ключевые слова:** *экономический механизм, охрана окружающей среды, платежи, санкции, рациональное природопользование.*

## ECONOMIC REGULATION MECHANISM NATURE MANAGEMENT AND ENVIRONMENTAL PROTECTION: SOME THEORETICAL ASPECTS

*A. V. Kalyakina, N. V. Bezrodnaia*

*The article explores the concept, meaning and elements of the economic mechanism for regulating environmental management and environmental protection. The role of environmental payments and economic sanctions is revealed as an important instrument of state regulation, ensuring stimulation of environmental activities of enterprises and the formation of local, republican sources of financing for the conservation and reproduction of natural resources. The state of the economic mechanism is assessed. The needs of its development have been identified.*

**Keywords:** *economic mechanism, environmental protection, payments, sanctions, rational use of natural resources.*

Развитие человечества, научно-технический прогресс неизбежно приводят к усилению антропогенной нагрузки на окружающую природную среду, ее загрязнению, истощению природных ресурсов, утрате естественной связи между природой и человеком, ухудшению физического и нравственного здоровья людей, обострению экономической и политической борьбы за среду обитания.

Изучение тенденции к снижению качества окружающей природной среды может пагубно отразиться на современных и будущих поколениях, качестве их жизни и состоянии здоровья.

Так, в условиях устойчивого экономического развития важную роль играет не только извлечение прибыли «любой ценой», но и управление современным экологически безопасным производством.

---

*Для цитирования:* **Калякина, А. В.** Экономический механизм регулирования природопользования и охраны окружающей среды: некоторые теоретические аспекты / А. В. Калякина, Н. В. Безродная. – Текст : электронный // Вестник Приднестровского государственного университета. Серия : Гуманитарные науки. – 2024. – № 1 (76). – С. 190–195. – URL: <http://spsu.ru/science/nauchno-izdatelskaya-deyatelnost/vestnik-pgu>.

В данных условиях особое значение приобретает создание эффективного механизма регулирования природопользования и охраны окружающей среды.

Экономический механизм регулирования природопользования представляет собой систему экономических инструментов стимулирующего и принудительного характера, использование которых обеспечивает сохранение природной среды [1, с. 89–93]. Так, основное назначение экономического механизма природопользования заключается в регулировании процессов экономического использования природных ресурсов. Вместе с тем целью экономического регулирования природопользования является обеспечение рационального использования природных ресурсов путем применения методов экономического регулирования природопользования [2, с. 37–39].

Задача же экономического регулирования природопользования заключается в обеспечении научно обоснованного соотношения экологических и экономических интересов современного общества, а также в создании комплекса необходимых гарантий для реализации и защиты прав человека на безопасную для жизни и здоровья окружающую природную среду.

В зависимости от экономических процессов, происходящих в стране, содержание экономического механизма природопользования может существенно отличаться. Так, условно можно выделить три типа механизмов природопользования:

– компенсирующий (пассивный) механизм – обеспечивает установление общих ограничительных экологических рамок для экономического развития отраслей и секторов экономики, практически не препятствуя ему. Его основное назначение сводится к компенсации негативного воздействия на окружающую среду, в силу этого он мало влияет на темпы и масштабы развития экономики, что, как правило,

свойственно для техногенного типа экономического развития того или иного государства;

– стимулирующий механизм – наиболее характерен для развития экологически безопасной природоохранной деятельности. В функционировании соответствующего механизма ведущую роль играют рыночные инструменты и создание благоприятной экономической среды для развития экологически чистых производств;

– жесткий механизм – выражается в подавлении развития экологически опасных отраслей экономики путем использования комплекса административных и рыночных инструментов, реализации правовой, налоговой, кредитной и уголовно-правовой политики [3, с. 155–160].

В Приднестровской Молдавской Республике, в условиях перехода к рыночной экономике, одновременно реализуются элементы всех вышеобозначенных типов экономических механизмов природопользования с преобладанием жесткого и компенсирующих типов.

В настоящее время в Приднестровской Молдавской Республике механизм регулирования использования природных ресурсов включает как стимулирующие, так и обязательные регуляторные элементы. В соответствии с Законом ПМР от 23 ноября 1994 г. «Об охране окружающей среды» [4] в Приднестровской Молдавской Республике экономический механизм обеспечения охраны окружающей среды включает планирование и финансирование мер по охране окружающей среды, установление ограничений на использование природных ресурсов, утилизацию отходов и допустимые выбросы (сбросы) загрязняющих веществ, а также взимание налогов и других платежей за рациональное использование природных ресурсов, компенсацию в соответствии с установленной процедурой ущерба окружающей среде.

Основой экономического механизма природопользования в Приднестровье являются платежи за использование природных ресурсов, экологические платежи и экономические санкции за экологические преступления. Эта система, являясь важным инструментом государственного регулирования, обеспечивает стимулирование экологической деятельности предприятий и формирование местных и республиканских источников финансирования для осуществления защиты и воспроизводства природных ресурсов.

Таким образом, роль и значение платности природопользования сводится к необходимости компенсации негативного воздействия на природные ресурсы и окружающую природную среду. Кроме того, экологические платежи, несмотря на небольшую долю в общем объеме доходных поступлений в республиканский бюджет ПМР (3,9 %) [5], позволяют не только профинансировать мероприятия, направленные на охрану окружающей среды, но и решить иные государственные задачи.

При этом немаловажную роль в системе платного природопользования имеют штрафы и санкции за нерациональное использование природных ресурсов и загрязнение окружающей среды [6, с. 52–58]. Однако представляется важным установление в Приднестровской Молдавской Республике таких размеров штрафных санкций, которые соответствовали бы реальной степени нагрузки на окружающую среду, осуществляемой предприятиями-загрязнителями, и представляли бы «реальную угрозу» для недобросовестных субъектов и тем самым предотвращали повторные нарушения с их стороны.

Планирование охраны природы и рационального природопользования является традиционной для отечественного экологического права мерой и одним из элементов структуры экономического ме-

ханизма охраны окружающей среды. Фактически планирование представляет собой определение основных направлений использования всего комплекса природных ресурсов или их отдельных видов; показателей их развития, достижения определенных уровней; улучшения состояния и качества окружающей среды [7, с. 282–283].

Планирование мероприятий по охране окружающей природной среды в Приднестровской Молдавской Республике осуществляется в составе программ, прогнозов социально-экономического развития на основе государственной экологической программы с учетом природоресурсного потенциала отдельных регионов.

При этом планирование мероприятий по охране окружающей среды неразрывно связано с финансированием указанных мероприятий. Так, финансирование позволяет воплотить в жизнь запланированные мероприятия, направленные на улучшение состояния и качества окружающей среды.

Финансирование охраны окружающей среды в Приднестровской Молдавской Республике включает «капитальные вложения» в охрану природы, текущие затраты на содержание и эксплуатацию экологических фондов, затраты на их рассмотрение, затраты на содержание соответствующих государственных учреждений, специально охраняемых территорий и лесного хозяйства. В соответствии с Законом ПМР от 23 ноября 1994 г. «Об охране окружающей среды», финансирование экологических программ и мероприятий по охране окружающей природной среды в Приднестровской Молдавской Республике может производиться за счет республиканского бюджета, бюджетов местных советов народных депутатов; средств предприятий, учреждений и организаций; республиканского и местных экологических фондов; фондов экологического страхования; кредитов банков; добровольных взносов

населения, иностранных юридических лиц и граждан, а также других источников.

Вместе с тем стоит отметить, что недостаточность финансирования природоохранных мероприятий была и остается одной из важнейших проблем формирования экономического механизма рационального природопользования в Приднестровской Молдавской Республике. Данная проблема может привести к последовательному усилению антропогенной нагрузки и снижению экологической емкости территории.

Важное значение в структуре экономического регулирования природопользования имеет стимулирование рационального природопользования и охраны окружающей среды, которое имеет целью достижение баланса между экономическими потребностями экологопользователей и защитой окружающей среды со стороны государства как собственника природных ресурсов. Это может способствовать сохранению природных богатств, биологического разнообразия и общей экологической устойчивости конкретной территории [8, с. 53–58].

В Приднестровской Молдавской Республике экономическое стимулирование охраны окружающей природной среды выражается в установлении налоговых и иных льгот, предоставляемых экономическим агентам, в том числе природоохранным, при внедрении малоотходных и безотходных технологий и производств, использовании вторичных ресурсов, осуществлении другой деятельности, обеспечивающей природоохранный эффект, при освобождении от налогообложения экологических фондов, передаче части средств экологических фондов на договорных условиях экономическим агентам и гражданам для реализации мер по гарантированному снижению выбросов и сбросов загрязняющих веществ и уменьшению вредных воздействий на состояние

окружающей природной среды, развитие экологически безопасных технологий и производств. Также стимулирование окружающей природной среды выражается в установлении повышенных норм амортизации основных производственных природоохранных фондов, применении поощрительных цен и надбавок на экологически чистую продукцию; применении льготного кредитования экономических агентов, эффективно осуществляющих охрану окружающей природной среды.

Указанный элемент экономического регулирования природопользования, на наш взгляд, позволяет мотивировать экономических агентов для создания экологически безопасных производств и стимулирует их к осуществлению природоохранной деятельности.

Наряду с этим практическая реализация комплекса мероприятий по стимулированию охраны окружающей природной среды в Приднестровской Молдавской Республике позволяет выявить ряд существующих проблем:

1. Недостаточное финансирование мероприятий по охране окружающей среды влечет за собой объективную нехватку средств для разработки и реализации природоохранных программ и проектов, а также затрудняет достижение поставленных целей в данной области.

2. Экономические стимулы для охраны окружающей среды в Приднестровской Молдавской Республике распределены неравномерно между различными секторами экономики.

3. Экономическая стоимость природного «капитала» не отражается в экономических расчетах и при принятии решений. Природные экосистемы и их функции, такие как очищение воды и воздуха, сохранение биоразнообразия и устойчивости, не всегда учитываются при оценке экономической деятельности хозяйствующих субъектов. Это может

приводить к недостаточной оценке и учету основных окружающих факторов и их значимости для устойчивого развития.

4. Некоторые виды стимулирования охраны окружающей природной среды требуют четкой правовой регламентации, которая обеспечит необходимое стимулирование бизнеса и общества. Отсутствие или несовершенство такого регулирования в Приднестровской Молдавской Республике ослабляет эффективность экономических стимулов и создает неопределенность для заинтересованных сторон.

5. Использование экономических инструментов в охране окружающей среды требует высокого уровня экономических знаний и понимания взаимосвязи между экономическими и экологическими процессами. Недостаток специалистов в этой области и ограниченное понимание экономического стимулирования затрудняет его реализацию и эффективность.

Для преодоления этих проблем в ПМР необходима разработка и реализация более эффективных экономических механизмов и инструментов, увеличение финансирования и поддержки в области охраны окружающей среды, а также повышение осведомленности и экологического образования в сфере экономической оценки и учета окружающих факторов. Указанное позволит создать более сбалансированные и эффективные стимулы для охраны окружающей природной среды.

Вместе с тем в рамках рассмотрения данного вопроса отдельного внимания заслуживают и проблемы взаимодействия органов государственного управления, задействованных в сфере охраны окружающей среды. Так, в республике наблюдаются:

1. Фрагментированность и разделение полномочий органов государственного контроля и охраны окружающей среды и иных органов государственного управле-

ния: отсутствие взаимодействия между органами государственного экологического контроля, налоговыми органами и органами, обеспечивающими санитарно-эпидемиологическое благополучие населения, что в конечном итоге снижает эффективность контроля и не позволяет обеспечить сохранность окружающей среды на должном уровне.

2. Недостаток ресурсов и кадров – органы государственного контроля в сфере охраны окружающей среды в Приднестровской Молдавской Республике сталкиваются с ограниченными финансовыми и кадровыми ресурсами. Это приводит к нехватке контрольных мероприятий и недостаточному мониторингу указанной сферы, а также затрудняет выполнение названными органами возложенных на них функций.

3. Сложность и объем информации – охрана окружающей среды в Приднестровской Молдавской Республике представляет собой сложную и многогранную область, связанную с большим объемом информации, в связи с чем органы контроля испытывают сложности с обработкой, анализом и интерпретацией этой информации, а также с ее обменом между различными органами и заинтересованными сторонами.

Таким образом, следует отметить, что в целях повышения эффективности функционирования экономического механизма охраны окружающей среды необходимо обеспечить надлежащее проведение контрольных мероприятий, наладить взаимодействие между различными органами государственного управления, действующими в этой сфере, а также решить вопросы финансирования и кадрового обеспечения, улучшения обмена информацией и реализации современных технологий, активного включения общественности в процесс осуществления контроля и принятия решений.

**Цитированная литература**

1. **Китиева, М. И.** Экономический механизм регулирования природопользования / М. И. Китиева, М. А. Орцханова, Ф. Я. Полонкоева. – Текст : непосредственный // Экономика и бизнес: теория и практика. – 2020. – № 4. – С. 89–93.
  2. **Хамхоев, М. Б.** Роль регулирования государственного экологического менеджмента / М. Б. Хамхоев, М. И. Китиева, З. М. Погорелова. – Текст : непосредственный // Коллоквиум-журнал. – 2018. – № 8–5 (19). – С. 37–39.
  3. **Копытова, А. И.** Анализ применения экономических механизмов природопользования в РФ / А. И. Копытова – Текст : непосредственный // Вестник ТГПУ (TSPU Bulletin). – 2012. – № 12 (127) – С. 155–160.
  4. Закон Приднестровской Молдавской Республики от 23 ноября 1994 г. «Об охране окружающей среды» // СЗМР. 94-4. – Текст : непосредственный.
  5. Закон Приднестровской Молдавской Республики от 28 декабря 2022 года № 389-3-VII «О республиканском бюджете на 2023 год» // САЗ 23-1. – Текст : непосредственный.
  6. **Глушкова, В. Г.** Экономика природопользования: учебник для бакалавров / В. Г. Глушкова, С. В. Макара. – Москва : Юрайт, 2013. – 588 с. – Текст : непосредственный.
  7. **Боголюбов, С. А.** Планирование природопользования / С. А. Боголюбов. – Текст : непосредственный // Экология. Юридический энциклопедический словарь. – Москва : НОР-МА, 2000. – 482 с.
  8. **Жирнова, Л. М.** Экономические методы регулирования механизма природопользования / Л. М. Жирнова, А. Н. Васильев, А. Я. Щукина. – Текст : непосредственный // Вестник Волжского государственного университета В. Н. Татищева. – 2013. – № 1. – С. 53–58.
-



## ВЗАИМОСВЯЗЬ ПРАВА НА ОХРАНУ ЗДОРОВЬЯ И МЕДИЦИНСКУЮ ПОМОЩЬ С ДРУГИМИ ПРАВАМИ ЧЕЛОВЕКА

Л. В. Герлак

*Рассматривается право на охрану здоровья и медицинскую помощь, исследуются общие принципы реализации и система современных гарантий, обеспечивающих право на охрану здоровья. Приводится сравнительный анализ отдельных личных прав и прав на охрану здоровья и медицинскую помощь. Автор рассматривает сходства прав и выделяет их взаимосвязь.*

**Ключевые слова:** законодательство, здоровье граждан, медицинская помощь, права человека, конституционное право.

## RELATIONSHIP OF THE RIGHT TO HEALTH AND MEDICAL CARE WITH OTHER HUMAN RIGHTS

L. V. Gherlac

*The article deals with the right to health care and medical care, examines the general principles of implementation and the system of modern guarantees that ensure the right to health care. The article provides a comparative analysis of individual personal rights with the right to health protection and medical care. The author examines the similarities of rights and highlights their relationship.*

**Keywords:** legislation, citizens' health, medical care, human rights, constitutional law.

Права человека взаимосвязаны с каждым индивидом и когда он находится наедине, и когда он вступает в различные общественные отношения. Права человека являются нормативной формой взаимодействия людей, упорядочения их связей, регулирования их поступков и деятельности, при этом предупреждают противоречия и конфликты, которые могут возникнуть в будущем.

По мнению С. А. Балашенко, право на охрану здоровья относится ко второму поколению прав человека, так называемым социальным правам, наряду с такими, как право на труд, образование, жилище, достойную жизнь, социальное обеспечение, социальную защиту и т. д. [1, с. 120].

Базирующаяся на принципах международного права Конституция ПМР закрепила конституционное право на охрану здоровья, основное содержание которого составляет возможность получения «бесплатного медицинского обслуживания и лечения в государственных учреждениях здравоохранения» [2].

В контексте развития конституционного права на охрану здоровья и медицинскую помощь в Приднестровье принят важный законодательный акт – Закон ПМР от 16 января 1997 года № 29-3 «Об основах охраны здоровья граждан», который предусматривает, что гражданам республики гарантируется право на охрану здоровья в соответствии

---

*Для цитирования:* Герлак, Л. В. Взаимосвязь права на охрану здоровья и медицинскую помощь с другими правами человека / Л. В. Герлак. – Текст : электронный // Вестник Приднестровского государственного университета. Серия : Гуманитарные науки. – 2024. – № 1 (76). – С. 196–200. – URL: <http://spsu.ru/science/nauchno-izdatelskaya-deyatelnost/vestnik-pgu>.

с Конституцией ПМР, общепризнанными принципами и нормами международного права, международными договорами Приднестровья [3].

Право на охрану здоровья является одним из согласованных на международном уровне стандартов в области прав человека, а также является одним из приоритетных направлений государственной политики в Приднестровье, которая направлена на создание системы здравоохранения, соответствующей уровню заболеваемости и потребностям населения, и выражается в доступности медицинской помощи и повышении эффективности медицинских услуг [4].

Именно поэтому праву на охрану здоровья человека соответствует обязанность государства защищать и укреплять здоровье граждан, совершенствовать систему здравоохранения, содействовать развитию современных технологий в области медицины, а также повышать уровень физической культуры и спорта, не забывая при этом и о состоянии окружающей среды, которая непосредственно влияет на состояние здоровья человека. Таким образом, подчеркивается, что при осуществлении права на охрану здоровья в любых общественных отношениях устанавливаются особые правила поведения людей в зависимости от специфики отношений и особенности юридического метода воздействия на эти отношения.

Важным моментом является, что правом на охрану здоровья наделены все граждане, вне зависимости от наличия или отсутствия заболевания и обращения в медучреждение. Бесспорно, что в нашем государстве при реализации права на охрану здоровья и медицинскую помощь очевидно проявляется взаимосвязь с другими конституционными правами и свободами человека и гражданина. Чтобы более детально исследовать обозначенную нами проблематику, следует подробно изучить

некоторые конституционные права человека и гражданина.

Право на жизнь находится на вершине всех приоритетов, со смертью человека теряются все остальные права. Жизнь человека органически связана со здоровьем, при этом зависит не только от природных особенностей, но и от социальных факторов, в которых он живет. В случае любого заболевания человек уже не может в полной мере реализовать право на жизнь, т. е. у него будут ограничены материальные и духовные потребности.

Конституция указывает на обязанность государства финансировать программы охраны и укрепления здоровья населения, необходимость принимать меры по развитию государственной, муниципальной и частной системы здравоохранения. Так, Закон ПМР «Об утверждении государственной целевой программы "Онкология: совершенствование онкологической помощи населению Приднестровья" на 2021–2025 годы», указывает, что появление злокачественных новообразований в организме человека остается одной из самых сложных и актуальных проблем во всех странах мира. Данная программа направлена на снижение заболеваемости, инвалидности и смертности при злокачественных новообразованиях, при этом проводится своевременная и эффективная профилактическая работа среди граждан по пропаганде здорового образа жизни, знаний по профилактике онкологических заболеваний. Именно поэтому одной из основных целей этой программы является «увеличение продолжительности и повышение качества жизни больных со злокачественными новообразованиями» [5].

Государство обеспечивает право на охрану здоровья каждому человеку, но стоит не забывать, что индивидуальное состояние здоровья пациента может помешать ему в полной мере реализовать эту обязанность.

В Приднестровье ведется государственная регистрация лиц, страдающих жизнеугрожающими и хроническими прогрессирующими редкими (орфанными) заболеваниями. Государственный регистр создан в целях ведения учета таких граждан, чтобы обеспечивать их медикаментами и специальными продуктами лечебного питания. Исключение из данного регистра происходит в течение 10 дней с момента получения информации о смерти лица или в связи с изменением постоянного места жительства. Что касается Перечня жизнеугрожающих и хронических прогрессирующих редких заболеваний, приводящих к сокращению продолжительности жизни граждан или их инвалидности, то им установлен перечень из 12 редких заболеваний, таких как нарушения обмена меди (болезнь Вильсона); юношеский артрит с системным началом; болезнь Виллебранта; целиакия и др. [6]. Бывают случаи, когда заболевание настолько редкое, что может быть у одного человека на всю страну, соответственно, данное заболевание в этот перечень не входит.

Человек рождается свободным, он всю свою сознательную (да и бессознательную) жизнь удовлетворяет свои потребности и желания. Главное, чтобы они не нарушали права и свободы других лиц. Право на личную неприкосновенность включает право каждого на государственную охрану и защиту от преступных посягательств на жизнь, здоровье, свободу, честь и достоинство. Следовательно, благом данного права является не только физическая, но и психическая неприкосновенность. Так, необходимо получить добровольное согласие от гражданина на медицинское вмешательство. При этом согласие лиц, не достигших возраста 15 лет, и граждан, признанных в установленном законом порядке недееспособными, предо-

ставляют их законные представители, то есть родители, усыновители, опекуны и попечители [3].

Необходимо подчеркнуть, что есть основания для госпитализации в психиатрический стационар и без согласия гражданина. Если его обследование или лечение возможны только в стационарных условиях, а психическое расстройство является тяжелым и представляет непосредственную опасность для него или окружающих, то согласие пациента не требуется [7].

Бесспорно, нарушение права на личную неприкосновенность путем психического или физического насилия причиняет вред здоровью пострадавшей личности.

Таким образом, можно сделать вывод, что в случае физического (медицинского) или психического вмешательства право на охрану здоровья и нарушение права на личную неприкосновенность взаимодействуют через физическую и психическую неприкосновенность.

Третий пример – право на частную жизнь, и в частности «право на информацию». Право на информацию в контексте права на охрану здоровья разделяется на права на информацию о своем здоровье и конфиденциальность этой информации. Важно учесть, что против воли информация о состоянии здоровья не может быть предоставлена гражданину. Информация о факте обращения за медицинской помощью, о проблемах здоровья гражданина, диагнозе, сведения, полученные при его обследовании и лечении, а также иные сведения, составляют врачебную тайну. Только с письменного согласия гражданина или его законного представителя можно разглашать сведения, составляющие врачебную тайну, но необходимо отметить, что если есть угроза распространения инфекционных заболеваний,

массовых отравлений и поражений, то разглашение возможно и без согласия пациента.

Стоит уточнить, что смерть пациента не освобождает от обязанности хранить врачебную тайну, и незаконные активные действия в отношении сведений, составляющих врачебную тайну, могут стать основанием для применения юридической ответственности. Так ст. 134 Уголовного кодекса ПМР «Нарушение неприкосновенности частной жизни» устанавливает уголовную ответственность для лиц за использование своего служебного положения и штраф в размере от 500 до 800 РУМЗП либо лишение права занимать определенные должности или заниматься определенной деятельностью на срок от 2 до 5 лет [8].

Сведения о здоровье в какой-либо форме являются благом данных прав, и распространение этих сведений может каким-либо образом навредить пациенту. Бесспорно, связь между правом на информацию и правом на охрану здоровья устанавливается через здоровье.

Резюмируя изложенное, хотим подчеркнуть, что при реализации права на охрану здоровья граждан государство поддерживает долголетнюю активную жизнь каждого человека, используя меры не только медицинского, санитарно-гигиенического и противоэпидемического характера, но и правового, социального, культурного характера, направленные на сохранение и укрепление физического и психического здоровья граждан. Таким образом, государство обеспечивает охрану здоровья всем гражданам без исключения путем принятия правовых норм для регулирования общественных отношений. Следовательно, при реализации данного права затрагиваются и другие права: на жизнь, на личную неприкосновенность, на информацию.

## Цитированная литература

1. Права человека: учебное пособие / С. А. Балашенко [и др.]; под редакцией С. А. Балашенко, Е. А. Дейкало. – Минск : Юнипак, 2015. – 200 с. – Текст : электронный. – URL: <https://studylib.ru/doc/2584367/prava-cheloveka-e-lektronnaya-biblioteka-bgu> (дата обращения: 9.10.2023).
2. Конституция ПМР, принятая на всенародном референдуме 24 декабря 1995 года и подписанная Президентом Приднестровья 17 января 1996 года, с изменениями и дополнениями, внесенными конституционными законами ПМР от 29 апреля 2021 № 75-КЗИД-VII. – Текст : электронный // САЗ 21-17. – URL: <http://www.vspmr.org/legislation/constitution/> (дата обращения: 01.02.2023).
3. Закон ПМР от 16 января 1997 года № 29-3 «Об основах охраны здоровья граждан» (СЗМР 97-1) с изменениями и дополнениями, внесенными законами Приднестровья от 20 февраля 2023 года № 32-ЗД-VII. – Текст : электронный // САЗ 23-8. – URL: <http://www.vspmr.org/legislation/laws/zakonodateljnie-akti-pridnestrovskoy-moldavskoy-respubliki-v-sfere-zdravoohraneniya-i-sotsialnoy-zaschiti-trudovogo-zakonodateljstva/zakon-pridnestrovskoy-moldavskoy-respubliki-ob-osnovah-ohrani-zdorovjya-grajdan.html> (дата обращения: 24.02.2023).
4. Указ Президента ПМР от 12 декабря 2018 года № 460 «Об утверждении Стратегии развития ПМР на 2019–2026 годы» с внесенным изменением Указом Президента ПМР от 21 мая 2020 года № 177. – Текст : электронный // САЗ 20-21.– URL: <https://president.gospmr.org/pravovye-akty/ukazi/ob-utverjdenii-strategii-razvitiya-pridnestrovskoy-moldavskoy-respubliki-na-2019-2026-godi.html> (дата обращения: 03.02.2023).
5. Закон ПМР от 30 декабря 2020 года № 239-3-VII «Об утверждении государственной целевой программы ”Онкология: совершенствование онкологической помощи населению Приднестровской Молдавской Республики“

на 2021–2025 годы». – Текст : электронный // САЗ 21-1. – URL: <https://www.ulpmr.ru/ul/show/NO0zWSJu7VVP7ZWz47uV6jYtZiUPetEIZg2s=> (дата обращения: 03.02.2023).

6. Постановление Правительства ПМР от 22 августа 2018 года № 289 «Об утверждении Порядка ведения Государственного регистра лиц, страдающих жизнеугрожающими и хроническими прогрессирующими редкими (орфанными) заболеваниями, приводящими к сокращению продолжительности жизни граждан или их инвалидности, и Перечня жизнеугрожающих и хронических прогрессирующих редких (орфанных) заболеваний, приводящих к сокращению продолжительности жизни граждан или их инвалидности» с изменениями и дополнениями, внесенным Постановлением Правительства Приднестровья от 25 ноября 2019 года № 412. – Текст : электронный // САЗ 19-46. – URL: <https://www.ulpmr.ru/ul/show/Qk0vgEjBKZtY3kUiRP1To1fiivPlrEk5ppL4=> (дата обращения: 06.02.2023).

7. Закон ПМР от 29 ноября 1994 года «О психиатрической помощи и гарантиях прав

граждан при ее оказании» (СЗМР 94-4) с изменениями, внесенными законами ПМР от 17 октября 2022 года № 274-ЗИ-VII. – Текст : электронный // САЗ 22-41. – URL : <http://www.vspmr.org/legislation/laws/zakonodatelnie-akti-pridnestrovskoy-moldavskoy-respubliki-v-sfere-zdravoohraneniya-i-sotsialnoy-zaschiti-trudovogo-zakonodatelstva/zakon-pridnestrovskoy-moldavskoy-respubliki-o-psihiatricheskoy-pomoschi-i-garantiyah-prav-grajdan-pri-ee-okazanii.html> (дата обращения: 24.02.2023).

8. Уголовный кодекс ПМР, введенный в действие Законом Приднестровья от 7 июня 2002 года № 138-3-III, с изменениями и дополнениями, внесенными законами Приднестровья от 10 октября 2023 года № 314-ЗИ-VII. – Текст : электронный // САЗ 23-41. – URL: <http://www.vspmr.org/legislation/laws/zakonodatelnie-akti-v-sfere-ugolovnogotamojenenogo-administrativnogo-prava/ugolovniy-kodeks-pridnestrovskoy-moldavskoy-respubliki.html> (дата обращения: 18.10.2023).

УДК 349.3; 349.6

## ГАРАНТИИ ОБЕСПЕЧЕНИЯ ПРАВ ЧЕЛОВЕКА С УЧЕТОМ СОЦИАЛЬНО-ЭКОЛОГИЧЕСКИХ РИСКОВ

Н. В. Щукина, И. В. Лемешева

*Рассматриваются правовые аспекты понятия «социально-экологические риски», анализируются вопросы взаимозависимости и взаимообусловленности реализации гарантирования прав человека на охрану здоровья и на благоприятную окружающую среду. Излагаются соображения относительно эффективности мер правового воздействия на национальном и международном уровне в целях обеспечения безопасной экологической среды и минимизации рисков. Формулируется ряд выводов и предложений в части правового регулирования мер по учету и оценке социально-экологических рисков; предлагается классификация рисков в сфере экологической безопасности.*

**Ключевые слова:** социально-экологические риски; права человека; социально-экологические принципы; социально-экологические стандарты.

## GUARANTEES OF HUMAN RIGHTS' ENSURING, CONSIDERING SOCIAL AND ENVIRONMENTAL RISKS

N. V. Shchukina, I. V. Lemesheva

*The article deals with the legal aspects of the concept of “social and environmental risks”, analyzes the issues of interdependence of the realization of human rights to health protection and a favorable environment. Considerations are presented regarding the effectiveness of legal measures at the national and international levels in order to ensure a safe ecological environment and minimize risks. A number of conclusions and proposals are formulated in terms of legal regulation of measures to account for and assess social and environmental risks; a classification of risks in the field of environmental safety is proposed.*

**Keywords:** social and environmental risks; human rights; social and environmental principles; social and environmental standards.

Вопросы охраны здоровья и безопасной окружающей среды в последние десятилетия приобретают особую значимость и актуальность. Это обусловлено развитием и совершенствованием технологий производства и переработки, а также усиливающейся потребностью совершенствования мер по сохранению здоровья людей как в отдельных регионах, так и в мире в целом.

Рассмотрение различных аспектов соотношения состояния окружающей природной среды и здоровья человека во многих областях знаний происходит посредством оценки и изучения социально-экологических и экологических рисков. Внимание и интерес к проблеме социально-экологических рисков и их воздействия на здоровье подтверждаются большим количеством международных правовых актов, в которых

---

*Для цитирования:* Щукина, Н. В. Гарантии обеспечения прав человека с учетом социально-экологических рисков / Н. В. Щукина, И. В. Лемешева. – Текст : электронный // Вестник Приднестровского государственного университета. Серия : Гуманитарные науки. – 2024. – № 1 (76). – С. 201–207. – URL: <http://spsu.ru/science/nauchno-izdatelskaya-deyatelnost/vestnik-pgu>.



содержатся основные направления и подходы к ее решению. Среди них – Декларация Конференции Организации Объединенных Наций по проблемам окружающей человека среды [1], Руководящие принципы разработки национального законодательства о доступе к информации, участии общественности и доступе к правосудию по вопросам, касающимся окружающей среды [2], Рамочные принципы в области прав человека и окружающей среды [3], Пармская декларация по окружающей среде и охране здоровья [4], Резолюция ПАСЕ «Борьба с неравенством в праве на безопасную, здоровую и чистую окружающую среду» [5] и многие другие, принятые на региональном и межрегиональном уровне.

В текстах правовых актов, в большей степени международных, это понятие появилось сравнительно недавно. Однако на сегодняшний день «социально-экологические риски» подлежат оценке на основе разработанных методик для оптимального управления ими, своевременного принятия мер по их учету и минимизации. Категория «риск» определяется в разных научных направлениях исходя из предмета исследования.

Очевидно, что так называемая «социальная составляющая» экологических рисков во многом обусловлена оценкой социально-экономической ситуации в обществе либо отдельном государстве, его части и включает в себя наряду с оценкой состояния окружающей среды сложившуюся среду обитания человека как субъекта правоотношений. Главным образом, имеются в виду отношения по реализации прав человека на здоровье, на труд в безопасных условиях, на социальную поддержку и помощь в трудной жизненной ситуации.

Поэтому, если, например, в географических исследованиях «категория «экологического риска» показывает степень опасности конкретных природных и тех-

ногенных источников и факторов риска для географических и эколого-экономических систем, а также устойчивости этих систем, являющихся объектами риска» [6, с. 3153], то экологи в структуре экологического риска выделяют «три главных составляющих или компонента: оценка состояния здоровья человека и возможного числа жертв; оценка состояния природной системы: растений и животных (в первую очередь фотосинтезирующих организмов) по биологическим интегральным показателям; оценка воздействия загрязняющих веществ на человека и окружающую природную среду» [7, с. 52]. Как отмечают исследователи, в вопросах воздействия экологических рисков на общество огромное значение приобретают их социальные интерпретации. Восприимчивость общества к экологическим угрозам растет, и если раньше только мощная экологическая катастрофа могла вызвать общественный резонанс, то сейчас население реагирует на информацию о значительно менее опасных явлениях, распространяемую в СМИ или в виде слухов [8, с. 105].

При этом статистические данные вызывают обоснованные опасения относительно прогнозов и перспектив дальнейшего развития человечества в условиях экологически безопасной среды. Так, по данным Всемирной организации здравоохранения (ВОЗ), на нашей планете 9 человек из 10 дышат загрязненным воздухом, и это является причиной трети всех смертей от инсульта, сердечно-сосудистых и респираторных заболеваний. По оценкам Европейского агентства по окружающей среде, только в Европейском Союзе загрязненный воздух ежегодно становится причиной почти полумиллиона преждевременных смертей, а по данным ВОЗ это сокращает продолжительность жизни каждого европейца почти на год [9]. Наряду с этим существенную угрозу представляет совокупность нерешенных проблем,

вызываемых неправильной утилизацией отходов и токсичных материалов, которые загрязняют воду и почву, отравляют посевы и потенциально приводят к росту раковых заболеваний и эндокринологических нарушений [9].

Было бы заблуждением полагать, что исключительно закрепление соответствующих нормативных положений на национальном и международном уровне решит существующие проблемы. Процесс правотворчества в механизме обеспечения прав человека нацелен на установление стандартов, определение соотношения норм внутригосударственного и международного права, а также определение мер ответственности субъектов. Очевидным представляется комплексный и междисциплинарный подход в определении приоритетов правового регулирования в целях минимизации социальных и экологических рисков, учета меняющейся реальности, появляющейся потребности в правовом регулировании возникающих общественных отношений. Например, в преамбуле к Рекомендациям об этических аспектах искусственного интеллекта, принятым на Генеральной конференции Организации Объединенных Наций по вопросам образования, науки и культуры, отмечается существенное и динамичное позитивное и негативное воздействие, оказываемое искусственным интеллектом (ИИ) на общественные системы, окружающую среду, экосистемы и жизнь человека. Реалии современной жизни вызывают необходимость учитывать интеллектуальную деятельность ИИ, появление новых возможностей, позволяющих путем использования ИИ влиять на процессы мышления, взаимодействия и принятия человеком решений, а также на сферу образования, гуманитарные, социальные и естественные науки, культуру и информационно-коммуникационные технологии [10]. Кажущиеся лишь декларативными ука-

занные положения в скором будущем наверняка найдут свое отражение в действующем законодательстве на национальном уровне, и уже сегодня задача юристов – учесть возможные риски, в том числе и социально-экологические, в целях их минимизации и предотвращения возможного нарушения прав человека. Как отмечает в своем заключительном докладе (док.А/HRC/37/59) на заседании Совета ООН по правам человека в марте 2018 года Специальный докладчик ООН по правам человека и окружающей среде Джон Х. Нокс «... нанесение ущерба окружающей среде препятствует соблюдению прав человека, в то время как их реализация помогает обеспечить защиту окружающей среды и содействует устойчивому развитию» [11]. Докладчик также обращает внимание на многогранность взаимосвязи между правами человека и окружающей средой и перспективы ее развития в будущем, а также на возможность применения обязательств государств по соблюдению прав человека, обеспечению защиты этих прав от вредного воздействия и их осуществления путем принятия мер для их полноценного соблюдения в экологическом контексте [12].

В основных законах многих государств наряду с правом на жизнь и охрану здоровья закреплено право на благоприятную и здоровую окружающую среду в качестве одного из прав, гарантируемых Конституцией. Однако, как отмечается в документах ООН, многие вопросы в отношении связи между правами человека и окружающей средой остаются неразрешенными и требуют последующего изучения [13]. В связи с этим среди полномочий Специального докладчика ООН по вопросу о правах человека и окружающей среде в рамках мандата среди прочего указывается: «... выявлять, распространять и обмениваться взглядами на переломные практики, касающиеся обязательств

в области прав человека, а также обязательствами по информированию, поддержке, укреплению процесса разработки экологической политики, особенно в области охраны окружающей среды» [13].

Право на благоприятную окружающую среду означает, что качество природной среды способствует нормальному развитию человека, нации, народа, общества [14]. Конституционные положения конкретизируются в отраслевом законодательстве, а также в нормах о юридической ответственности за правонарушения, в том числе об административной и уголовной ответственности.

Стратегия развития Приднестровья на 2019–2026 годы в качестве основных целей государственной политики в области экологии и сохранения окружающей среды наряду с сохранением природных систем и обеспечением экологической безопасности называет улучшение качества природной среды и экологических условий жизни человека (разд. 4.7) [15]. В качестве одной из задач для достижения указанной цели в программном документе называется «предотвращение негативных экологических последствий в результате хозяйственной деятельности» (ч. 2 разд. 4.7). При этом в Стратегии не используется понятие «экологического риска» и «социально-экологического риска», но законодатель при перечислении механизмов достижения целей в области улучшения качества природной среды и экологических условий жизни человека указывает такую меру правового воздействия, как «становление нормативов качества воздуха, воды, почвы и других важных экологических характеристик, соответствующих как минимум безопасному уровню воздействия этих сред на здоровье человека» (п.д) ч. 3 разд. 4.7). Рассматривая вопросы обеспечения прав человека применительно к проблеме определения социально-экологических рисков, представляется

целесообразным в программных документах, таких как Стратегия, обеспечение здоровой и безопасной окружающей среды и экологических условий жизни человека рассматривать и нормативно закреплять в совокупности с мерами по созданию системы здорового образа жизни и охраны здоровья населения. Комплексный подход позволит обеспечить более эффективное и качественное планирование мероприятий для достижения указанных целей.

Понятие «социально-экологические риски» может быть определено, исходя из содержания Социально-экологических принципов Всемирного банка и Социально-экологических стандартов, анализ которых позволяет говорить о приверженности этой организации целям устойчивого развития. Указанные нормативы были разработаны с целью поддержки осуществляемых заемщиками проектов в интересах искоренения крайней бедности и содействия обеспечению общего благосостояния [16]. Основу деятельности заемщиков по выявлению и оценке социально-экологических рисков и воздействий, связанных с проектами, финансируемыми банком с помощью инструментов инвестиционно-проектного финансирования, должны составлять меры, соответствующие требованиям обеспечения интересов граждан и сохранения окружающей среды. Оценка и управление экологическими и социальными рисками и воздействиями является частью более широкого общего набора процедур, рекомендуемых для использования клиентом с целью управления своими проектами. В частности, подчеркивается важность управления экологической и социальной результативностью деятельности (в том числе, в области труда, здоровья и безопасности) в течение всего срока инвестиции. Рекомендуемые меры нацелены на повышение экологических и социальных показателей деятельности

и, как следствие, – улучшение экономических, финансовых, социальных и экологических результатов [17].

В рамках рассматриваемой темы представляют интерес такие разделы документа, как «Рабочий персонал и условия труда» (СЭС 2), закрепляющий обязательство по достижению целей обеспечения безопасных и здоровых условий труда; обеспечения справедливого обращения, недопущение дискриминации и предоставление равных возможностей для проектных работников; обеспечения защиты работников проекта, в том числе уязвимых категорий, таких как женщины, люди с ограниченными возможностями, дети (трудоспособного возраста), а также трудовых мигрантов, работников по найму, муниципальных работников и работников основных поставщиков, в зависимости от обстоятельств [17, с. 43]; раздел «Охрана здоровья и обеспечение безопасности общин» (СЭС 4), целью которого названо предупреждение и устранение неблагоприятных воздействий на здоровье и безопасность затронутых проектом общин в течение всего жизненного цикла проекта как в штатных, так и в нештатных ситуациях [17, с. 45–48].

Соблюдение указанных стандартов на стадии проектирования и планирования реализации проектов, как видно, нацелено на предотвращение социально-экологических рисков, и предполагает выявление и оценку вероятных рисков. Таким образом комплексное понятие социально-экологических рисков имеет практическое значение, предполагает необходимость учета данной категории рисков, в том числе закрепление соответствующих нормативных положений на локальном уровне. Вопросы гарантированности соблюдения и обеспечения прав человека в социально-трудовой сфере, главным образом, социальных прав человека, неизбежно затрагивают технологические процессы и правовые основы предупреждения рисков. В этой

связи заслуживает внимания подход, предполагающий комплексность в решении вопроса возмещения ущерба, причиненного экологическим правонарушением и дополнение права на возмещение ущерба группой социальных прав: «право на социальное обеспечение в случае болезни и инвалидности при экологически обусловленных заболеваниях; право потерпевших от преступлений и злоупотреблений властью на доступ к правосудию и компенсацию причиненного ущерба в случаях экологических правонарушений; право на возмещение государством вреда, причиненного незаконными действиями (или бездействием) органов государственной власти или их должностных лиц, и другие» [14]. Таким образом, практическое правовое значение приобретают основания возникновения права на охрану здоровья, как и права на информированность о состоянии условий охраны труда и экологических показателей и норм.

С теоретической точки зрения, на наш взгляд, заслуживает внимания классификация экологических рисков, или рисков в сфере экологической безопасности. В рамках такой классификации социально-экологические риски представляется целесообразным рассматривать в качестве одной из групп рисков наряду с эколого-политическими, эколого-экономическими и культурно-экологическими рисками.

Предлагаемая классификация позволит учесть максимально возможное и выявляемое число рисков и неблагоприятных факторов, нуждающихся в комплексной оценке и учете. С точки зрения гарантированности и соблюдения прав человека, главным образом, права на здоровье и права на безопасную окружающую среду, указанная классификация представляет интерес при ее оценке в рамках междисциплинарного подхода, нацеленного на максимальное сохранение и поддержание экологически безопасной среды.

**Цитированная литература**

1. Декларация Конференции Организации Объединенных Наций по проблемам окружающей человека среды. Принята Конференцией Организации Объединенных Наций по проблемам окружающей человека среды, Стокгольм, 1972 год. – URL: [https://www.un.org/ru/documents/decl\\_conv/declarations/declarathenv.shtml](https://www.un.org/ru/documents/decl_conv/declarations/declarathenv.shtml) (дата обращения: 13.09.2023). – Текст : электронный.
2. Руководящие принципы разработки национального законодательства о доступе к информации, участии общественности и доступе к правосудию по вопросам, касающимся окружающей среды. Балтийские руководящие принципы, принятые Советом управляющих Программы Организации Объединенных Наций по окружающей среде в 2010 году. – URL: <https://www.cbd.int/doc/recommendations/wgri-03/full/wgri-03-rec-ru.pdf> (дата обращения: 17.09.2023). – Текст : электронный.
3. Рамочные принципы в области прав человека и окружающей среды. Доклад Специального докладчика по вопросу о правозащитных обязательствах, касающихся пользования безопасной, чистой, здоровой и устойчивой окружающей средой. Совет по правам человека, тридцать седьмая сессия 26 февраля–23 марта 2018 года. A/HRC/37/59. – URL: <https://documents-dds-ny.un.org/doc/UNDOC/GEN/G18/017/44/PDF/G1801744.pdf> (дата обращения: 13.09.2023). – Текст : электронный.
4. Пармская декларация по окружающей среде и охране здоровья. Принята на Пятой министерской конференции по окружающей среде и охране здоровья «Защитим здоровье детей в изменяющейся среде», Парма, Италия, 10–12 марта 2010 г. EUR/55934/5.1 Rev. 2. URL: [https://www.euro.who.int/\\_data/assets/pdf\\_file/0004/78610/E93618R.pdf](https://www.euro.who.int/_data/assets/pdf_file/0004/78610/E93618R.pdf) (дата обращения: 13.09.2023). – Текст : электронный.
5. Резолюция ПАСЕ «Борьба с неравенством в праве на безопасную, здоровую и чистую окружающую среду». Страсбург, 29 сентября 2021 года. Resolution 2400 (2021). – URL: <https://pace.coe.int/en/files/29523/html> (дата обращения: 13.02.2023). – Текст : электронный.
6. Рудский, В. В. Категория экологического риска в географических исследованиях / В. В. Рудский. – Текст : непосредственный // *Фундаментальные исследования*. – 2013. – № 10–14. – С. 3153–3156.
7. Социальная экология : учебно-методическое пособие / А. Н. Новгородцева. – Екатеринбург : Изд-во Урал. унта, 2015. – URL: <https://elar.urfu.ru/bitstream/10995/34789/1/978-5-7996-1469-0.pdf> (дата обращения: 13.09.2023). – Текст : электронный.
8. Платонов, К. А. Восприятие экологических рисков: экспертные оценки и общественное мнение. / К. А. Платонов. – Текст : непосредственный // *Вестник СПбГУ*. Сер. 12. – 2016. – Вып. 1. – С. 102–112.
9. Жить в благоприятной окружающей среде – недооцененное право каждого из нас. – URL: <https://www.coe.int/ru/web/commissioner/-/living-in-a-clean-environment-a-neglected-human-rights-concern-for-all-of-us> (дата обращения: 13.09.2023). – Текст : электронный.
10. Рекомендация об этических аспектах искусственного интеллекта, принята 24 ноября 2021 года на заседании 41-й сессии Генеральной конференции Организации Объединенных Наций по вопросам образования, науки и культуры (ЮНЕСКО), Париж, 2021. – URL: [https://unesdoc.unesco.org/ark:/48223/pf0000380455\\_rus](https://unesdoc.unesco.org/ark:/48223/pf0000380455_rus) (дата обращения: 13.09.2023). – Текст : электронный.
11. Поощрение и защита всех прав человека, гражданских, политических, экономических, социальных и культурных прав, включая право на развитие. Доклад Специального докладчика по вопросу о правозащитных обязательствах, касающихся пользования безопасной, чистой, здоровой и устойчивой окружающей средой. Управление Верховного комиссара ООН по правам человека, 2018. – URL: [https://www.ohchr.org/sites/default/files/Documents/Issues/Environment/SREnvironment/FP\\_ReportRussian.PDF](https://www.ohchr.org/sites/default/files/Documents/Issues/Environment/SREnvironment/FP_ReportRussian.PDF) (дата



обращения: 13.09.2023). – Текст : электронный.

12. Комментарий к 1 и 2 Рамочным принципам в области прав человека и окружающей среды, принятым Советом по правам человека, тридцать седьмая сессия, 26 февраля–23 марта 2018 года. А/HRC/37/59. – URL: <https://documents-dds-ny.un.org/doc/UNDOC/GEN/G18/017/44/PDF/G1801744.pdf?OpenElement> (дата обращения: 13.09.2023). – Текст : электронный.

13. О мандате Специального докладчика по вопросу о правах человека и окружающей среде. – URL: <https://www.ohchr.org/ru/special-procedures/sr-environment/about-mandate-special-rapporteur-human-rights-and-environment> (дата обращения: 13.02.2023). – Текст : электронный.

14. Специальный доклад Уполномоченного по правам человека в Российской Федерации «Экология и нарушение прав человека». – URL: [https://ombudsmanrf.org/storage/74a0484f-7d5a-4fe4-883d-a1b5ba1dd5f8/documents/tematicheskie\\_specialnye\\_doklady/docs/doc17.pdf](https://ombudsmanrf.org/storage/74a0484f-7d5a-4fe4-883d-a1b5ba1dd5f8/documents/tematicheskie_specialnye_doklady/docs/doc17.pdf) (дата обращения: 13.09.2023). – Текст : электронный.

15. Стратегия развития Приднестровья на 2019–2026 годы. Утверждена Указом Президента Приднестровья от 12 декабря 2018 года № 460. – URL: [https://www.minpros.info/files/Molodej/NPB-FV/%D0%A1%D1%82%D1%80%D0%B0%D1%82%D0%B5%D0%B3%D0%B8%D1%8F\\_2019-2026.pdf](https://www.minpros.info/files/Molodej/NPB-FV/%D0%A1%D1%82%D1%80%D0%B0%D1%82%D0%B5%D0%B3%D0%B8%D1%8F_2019-2026.pdf) (дата обращения: 13.09.2023). – Текст : электронный.

16. Социально-экологические принципы Всемирного Банка. Международный банк реконструкции и развития. – Текст : электронный // Всемирный банк : [сайт]. – URL: <https://thedocs.worldbank.org/en/doc/376931518802050637-0290022019/original/EnvironmentalSocialFrameworkRussian.pdf#page=45&zoom=80> (дата обращения: 17.09.2023).

17. Руководство 1 «Оценка и управление экологическими и социальными рисками и воздействиями». Опубликовано 1 января 2012 года (обновлено 14 июня 2021 года) / Международная финансовая корпорация. Группа Всемирного банка. – URL: [https://www.ifc.org/wps/wcm/connect/c47b3cfa-b9f0-4dab-9a59-e692d4b45f67/GN1\\_Russian\\_06142021\\_FINAL.pdf?MOD=AJPERES&CVID=nXqn6Li](https://www.ifc.org/wps/wcm/connect/c47b3cfa-b9f0-4dab-9a59-e692d4b45f67/GN1_Russian_06142021_FINAL.pdf?MOD=AJPERES&CVID=nXqn6Li) (дата обращения: 17.09.2023). – Текст : электронный.



## ЦИФРОВИЗАЦИЯ ПРАВОПРИМЕНЕНИЯ: ПРЕИМУЩЕСТВА И РИСКИ

А. Б. Алексеева

*Рассматриваются правовые аспекты воздействия и влияния цифровых технологий на процесс правоприменения. Анализируются преимущества и риски, связанные с алгоритмизацией судопроизводства, использованием роботов при отправлении правосудия, наделением искусственного интеллекта элементами правосубъектности. Сформулирован вывод о положительном влиянии цифровых технологий на качество правосудия, связанное с его технической частью.*

**Ключевые слова:** цифровизация, цифровое право, электронное правосудие, алгоритмизация, робот-судья.

## DIGITALIZATION OF LAW ENFORCEMENT: BENEFITS AND RISKS

A. B. Alekseeva

*The article considers legal aspects of the impact and influence of digital technologies on the process of law enforcement. The article analyzes the benefits and risks associated with the algorithmization of legal proceedings, the use of robots in the administration of justice, giving artificial intelligence elements of legal personality. The conclusion about the positive influence of digital technologies on the quality of justice related to its technical part is formulated.*

**Keywords:** digitalization, digital law, e-justice, algorithmicization, robot-judge.

Понятие «цифровизация» прочно вошло в обиход современного человека. Оно означает внедрение современных технологий в различные сферы общественной жизни. О формировании отрасли цифрового права как отрасли права нового поколения в настоящее время говорят многие ученые-правоведы. Так, П. Хлебников предлагает рассматривать цифровое право как систему общеобязательных, формально-определенных, гарантированных государством правил поведения, складывающуюся в области применения или с помощью применения цифровых технологий, в том числе посредством специ-

ального программного обеспечения [1, с. 93]. По мнению И. А. Умновой-Конюховой, цифровое право – это дочернее структурное подразделение более объемной по институционализации отрасли права нового поколения – информационного права [2, с. 71]. Схожей позиции придерживается Т. А. Полякова: «На данном этапе цифровое право, полагаю, еще не сформировалось как самостоятельная отрасль права, но может быть обосновано как подотрасль информационного права, тяготеющая к преобразованию в перспективе в новую отрасль правазации государства и общества...» [3, с. 41].

---

*Для цитирования:* Алексеева, А. Б. Цифровизация правоприменения: преимущества и риски / А. Б. Алексеева. – Текст : электронный // Вестник Приднестровского государственного университета. Серия : Гуманитарные науки. – 2024. – № 1 (76). – С. 208–214. – URL: <http://spsu.ru/science/nauchno-izdatelskaya-deyatelnost/vestnik-pgu>.

В научной литературе справедливо отмечается, что цифровое право в развитии значительно отстает от информационных технологий. Нормативные правовые акты в своем большинстве принимаются «вдогонку», при этом многие из них – лишь точечные и ситуационные меры, которые будут еще неоднократно уточняться и приспособляться к реальности [4, с. 163].

Проникновение искусственного интеллекта в правовую систему оказывает существенное влияние на ее развитие и трансформацию. В настоящее время существует несколько тенденций развития права в условиях цифровизации жизни: возникают новые объекты правового регулирования; формируются дескриптивные понятия как база новых правовых институтов; трансформируются источники права; появляются «цифровые права» нового поколения, новые объекты правового регулирования и правовые регуляторы (программные коды, операционные системы и т. д.); существенно изменяются квалификационные требования к юридическим кадрам.

В условиях цифровизации всех сфер общественной жизни В. Д. Зорькин видит несколько вариантов развития права: 1) право трансформируется в иной социальный регулятор, допуская появление программного кода или некой гибридной формы; 2) право сохранит свои субстанциональные признаки и будет мирно сосуществовать с программным кодом; 3) появится новая нормативная система, которая займет свое место в системе социальных норм наряду с правом, моралью, религией [5].

Цифровые технологии способны значительно облегчить процесс правоприменения. Появляются новые виды доказательств, способы их фиксации, цифровая электронная подпись. Так, например, с целью обеспечения доказательств в судебных инстанциях появилось нотариальное

действие, связанное с фиксацией содержания того или иного сайта. При этом такой нотариально заверенный документ принимается судами в качестве доказательства. В настоящее время роботы занимаются составлением юридически значимых текстов. С 29 декабря 2020 года у нотариусов появилось право принимать на хранение документы в электронной форме, в том числе и авторские произведения. Теперь любой гражданин, опасаясь утери документов, может сдать на хранение нотариусу фотографии, видеофайлы и т. п. Сведения об открытии наследственного дела возможно получить через сеть Интернет.

Специалистами в области программирования компании ПАО «СберБанк» был разработан и успешно интегрирован в систему робот-юрист, анализирующий информацию, поступающую в правовой департамент. На основании заложенной в него правовой базы робот извлекает из документов необходимую информацию и формирует юридические заключения. Только за 8 месяцев робот-юрист успешно сформировал свыше 2,5 миллионов заключений. Компанией «Мегафон» был разработан сервис «Цифровой юрист», в основе функционирования которого заложены нейронные сети и функция распознавания символов. Благодаря данному сервису, появилась возможность работы с различными программами, одной из которых является «Судебная платформа», самостоятельно формирующая типовые ответы юридического характера на нормативные документы государственных органов. Таким образом, правовая алгоритмизация превратилась в реальность [6]. Развитие технологий и проникновение искусственного интеллекта в правовую систему требует создания эффективного механизма правового регулирования. В связи с этим одной из самых актуальных задач современной юридической науки является научное осмысление тенденций, связанных с применением

цифровых технологий в правоприменении и судопроизводстве в частности.

Новой реальностью является электронное правосудие. На страницах различных юридических изданий развернулась полемика относительно возможности интегрирования цифровой среды в традиционную систему правосудия. Так, российская научная электронная библиотека Elibrary по запросу «электронное правосудие» за период нескольких лет выдает более тысячи публикаций, что свидетельствует об актуальности данной проблемы.

Под электронным правосудием (e-justice) традиционно понимается способ осуществления правосудия, основанный на использовании современных информационно-коммуникационных технологий [7, с. 97]. Новый тип судебной организации базируется на электронном документообороте, разрешении правовых конфликтов в системе видео-конференц-связи, электронной цифровой подписи, дистанционной форме взаимодействия с лицами, участвующими в деле, дистанционном доступе к суду и т. п. Электронное правосудие имеет ряд преимуществ, к числу которых можно отнести своевременный доступ к информации о деятельности судов; сокращение сроков подготовки судебных документов; увеличение скорости рассмотрения обращений; повышение эффективности использования трудовых и материальных ресурсов; обеспечение оперативного взаимодействия судов для обмена информацией [8]. Безусловно, информатизация судебной системы ведет к повышению уровня доступности и оперативности правосудия.

В настоящее время в экспертной среде обсуждается вопрос о возможности полной замены судьбы искусственным интеллектом, который будет анализировать фактические обстоятельства дела, квалифицировать правоотношения и выносить мотивированное решение.

Результатом внедрения соответствующих технологий может стать «предсказанное правосудие» – появление информационно-аналитических систем (программ), способных просчитать исход наиболее типичных судебных дел, в том числе определить оптимальный способ защиты, подобрать наиболее подходящие аргументы, оценить размер возможной компенсации [9, с. 80].

В процессе цифровизации правоприменительной деятельности ряда стран появился феномен роботов-судей. Так, Верховный суд Китайской Народной Республики опубликовал «Мнения о регулировании и усилении применения искусственного интеллекта в судебной сфере». Согласно данному документу, к 2025 году в Китае создадут систему искусственного интеллекта для поддержки судебной системы, а к 2030 году будет создана более эффективная прикладная и теоретическая система для использования искусственного интеллекта в судебном секторе [10].

В Российской Федерации в качестве основы цифрового правосудия разработан суперсервис «Правосудие онлайн», запуск которого планируется в 2024 году. Возможности машинного обучения для отправления правосудия, основная цель которого будет заключаться в обработке судебной статистики для составления прогноза затрат человеческих и финансовых ресурсов, изучает Латвия. В Соединенных Штатах уже работают «юристы-роботы», которые на простом языке разговаривают с людьми. 3 декабря 2018 года Европейской комиссией по эффективности правосудия принята Европейская этическая хартия об использовании искусственного интеллекта в судебных системах и окружающих их реалиях. Указанный документ рекомендовал себя в научной среде в качестве методологического ориентира пределов внедрения искусственного интеллекта в деятельность судов.

Цифровое правосудие не ограничивается использованием IT-технологий для повышения качества технической стороны судопроизводства. Оно предполагает изменение содержательной части судебного процесса в части делегирования искусственному интеллекту права принимать решения. Иными словами, электронное правосудие в широком смысле предполагает алгоритмизацию правоприменения. Искусственный интеллект, анализируя большой объем судебных решений, выдает предполагаемый результат относительно исхода конкретного дела. Совокупность таких решений, вынесенных на основе индуктивного анализа, составляет основу «предсказательного», или «шаблонного», правосудия.

Исследователи проблемы электронного правосудия считают возможным его применение к так называемым «шаблонным» делам, к числу которых относятся: неисполнение финансовых обязательств по уплате обязательных платежей, приказное производство, нарушение правил дорожного движения с использованием видеофиксации и т. д. По некоторым категориям дел, связанным с использованием алгоритма, применение «шаблонного» правосудия оправдано (например, по делам о взыскании алиментов, взыскании недоимки по налогам и т. д.). В перечисленных случаях алгоритмы способствуют снижению предвзятости и повышению открытости судебной системы, положительно влияют на качество правосудия, связанное с его технической частью.

В случаях, когда юридический казус уникален, человеческий фактор играет решающую роль для правильного разрешения дела. Процессуальное законодательство содержит ряд норм, прямо предусматривающих рассмотрение конкретных дел на основании индивидуального судебного регулирования – судебного усмотрения. Так, например, в силу п. 1

ст. 51 АПК ПМР Арбитражный суд оценивает доказательства по своему внутреннему убеждению, основанному на всестороннем, полном, объективном и непосредственном исследовании имеющихся в деле доказательств [11, ст. 51].

Внутреннее убеждение значительно сложнее применения алгоритма. Как справедливо утверждает К. А. Амиянц, невозможно «объяснить» машине, почему в зависимости от конкретных обстоятельств одни и те же доказательства в одном деле отвергаются, а в другом кладутся в основу решения [12, с. 50]. Ценность судебного усмотрения состоит в возможности учесть все нюансы юридического дела и применимые к нему доказательства. Правоприменение не всегда может осуществляться в форме алгоритма.

В силу ст. 12 ГК ПМР суд обязан разрешать гражданские дела на основании Конституции ПМР, международных договоров ПМР, конституционных законов, законов, нормативных правовых актов Президента ПМР и Верховного Совета ПМР и иных подзаконных нормативных правовых актов. Приведенная норма коррелируется с официальной доктриной источников континентального права, признающей в качестве таковых нормативные правовые акты. Место и роль источников цифрового права (стратегий, платформ, программных документов и т. п.) до настоящего времени не определено, в связи с чем их использование в качестве нормативной основы построения правоприменительных актов без проведения кодификации законодательства неправомерно.

Еще одной спецификой и проблемой цифрового правосудия и цифрового права в целом является определение правового статуса его субъектов. В частности, «робот-личность» рассматривается некоторыми учеными в качестве субъекта правоприменения, что порождает определенные теоретические и практические вопросы.

Согласно действующему процессуальному законодательству, персональную ответственность за законность и обоснованность принятого решения несет судья. Новый виртуальный «субъект права» не может быть юридически идентифицирован, следовательно, не может нести юридическую ответственность. Отсутствие правосубъектности искусственного интеллекта автоматически исключает установление любых правовых связей между ним и государством. При таких обстоятельствах государство не может гарантировать человеку защиту его прав и свобод, а также привлечь робота-судью к правовой ответственности в силу отсутствия у него деликтоспособности.

В настоящее время пределы «правоспособности» искусственного интеллекта большинством юрисдикций ограничиваются. Например, Бюро по авторским правам США выработало правовую позицию, согласно которой законодательная защита оригинальных авторских произведений ограничивается произведениями, «созданными человеком». Бюро по авторским правам не регистрирует произведения, созданные машиной или любым механизмом, который работает автоматически без какого-либо творческого вклада или вмешательства со стороны человека-автора [13, с. 34]. В этой связи представляется спорной позиция ученых-правоведов, предлагающих расширить правоспособность робота до «объекта с особым правовым положением» путем наделения искусственного интеллекта вещными и обязательственными правами [14, с. 52].

Правоприменительная деятельность требует морального выбора, к которому искусственный интеллект не приспособлен в принципе. Например, принятие решения по некоторым категориям уголовных дел, для разрешения которых применение робота недопустимо. При вынесении решения судья руководствуется не только законом, но

и высокими стандартами нравственности, внутренним убеждением, основанным на высоком профессионализме.

Законодательство ПМР содержит большое количество норм с прямым указанием на применение усмотрения. Обнаружив отсутствие нормы, подлежащей применению в том или ином случае, суд использует свои дискреционные полномочия. Примером процессуального судебного усмотрения являются нормы, регулирующие процесс доказывания (например, право суда предложить представить дополнительные доказательства, право истребовать необходимые доказательства по своей инициативе и т. д.). Целью реализации дискреционных норм является справедливое судебное разбирательство. Машина, какой бы совершенной она не была, «лишена гибкого, глубокого и точного человеческого мышления, еще более зависима от предустановок, чем человек зависим от предрассудков» [15, с. 481].

Ввиду зависимости решения искусственного интеллекта от встроенного в него алгоритма представляется сомнительной возможность участия робота-судьи в кассационной инстанции. Так, в силу ст. 377 ГПК ПМР основанием для отмены или изменения решения суда в кассационном порядке является нарушение или неправильное применение норм материального или процессуального права. При этом правильное по существу решение суда первой инстанции не может быть отменено исключительно по формальным соображениям. Таким образом, исходя из смысла приведенной нормы, основанием для отмены судебного решения может быть только существенное нарушение, повлиявшее на исход дела. Критерий «существенности» в немалой степени определяется судебным усмотрением, тогда как искусственный интеллект решает любую задачу с помощью алгоритма. Анализируя дело в кассационной инстанции, машина



зафиксирует все (не только существенные) правоприменительные ошибки и сделает вывод о необходимости отмены судебного акта. Поэтому говорить о замене судьи искусственным интеллектом представляется как минимум преждевременным. Считаем обоснованной точку зрения А. И. Овчинникова, полагающего, что цифровизация и алгоритмизация правоприменительной деятельности повлечет не только исчезновение справедливости и правосудия в праве, но и обилие ошибочных правоприменительных решений [16, с. 258].

В силу ст. 80 Конституции Приднестровской Молдавской Республики правосудие в ПМР осуществляется только судом. Судебная власть осуществляется судами посредством конституционного, гражданского, административного, уголовного и арбитражного судопроизводства. Создание чрезвычайных судов не допускается [17, ст. 80]. Внедрение искусственного интеллекта в судебный процесс, появление нового субъекта правоприменения вызывает справедливые опасения относительно устойчивости судебной системы и основ судопроизводства в целом.

Полагаем, что замена правоприменителя-человека на искусственный интеллект в настоящее время возможна в пределах совершения исключительно типовых рутинных процедур. Революционные преобразования судебной системы и прогнозирование связанных с ними рисков требуют проведения фундаментальных научных исследований, практического тестирования и создания новой модели правовой регуляции.

## Цитированная литература

1. **Хлебников, П.** Цифровизация права как следствие цифровизации жизни / П. Хлебников. – Текст : непосредственный // Жилищное право. – 2017. – № 9. – С. 93–94.
2. **Умнова (Конюхова), И. А.** / И. А. Умнова (Конюхова). – Текст : непосредственный // Конституционное право и международное публичное право: теория и практика взаимодействия. – Москва, 2016. – С. 71–90.
3. **Полякова, Т. А.** Актуальные проблемы развития системы правового обеспечения информационной безопасности в цифровую эпоху и юридическое образование / Т. А. Полякова. – Текст : непосредственный // Вестник Университета им. О. Е. Кутафина (МГЮА). – 2019. – № 12. – С. 41
4. **Власенко, Н. А.** Модернизация Конституции России / Н. А. Власенко. – Текст : непосредственный // Вестник РУДН. Серия Юридические науки. – 2019. – Т. 23, № 2. – С. 163–183.
5. **Зорькин, В. Д.** Право в цифровом мире: размышления на полях Петербургского международного юридического форума / В. Д. Зорькин. – Текст : непосредственный // Российская газета. – 2018. – № 115 (18 мая).
6. Федеральные новости. – URL: <https://corp.megafon.ru/press/news/> (дата обращения: 06.10.2023) – Текст: электронный.
7. **Дрянцева, О. Л.** Электронное правосудие в России: проблемы и пути решения / О. В. Дрянцева, О. Л. Солдаткина. – Текст : электронный // Вестник Университета им. О. Е. Кутафина. – 2019. – № 12. – С. 97. – URL: <https://cyberleninka.ru/article/n/elektronnoe-pravosudie-v-rossii-problemy-i-puti-resheniya> (дата обращения: 03.10.2023).
8. **Рогожина, С. Г.** Электронное правосудие: сравнительно-правовой анализ / С. Г. Рогожина, Н. С. Щербинина. – Текст : непосредственный // Журнал юридических исследований. – 2020. – Т. 5, № 3.
9. **Бирюков, П. Н.** Искусственный интеллект и «предсказанное правосудие»: зарубежный опыт / П. Н. Бирюков. – Текст : электронный // Lex russica (Русский закон). – 2019. – № 11. – С. 80–81. – URL: <https://cyberleninka.ru/article/n/iskusstvennyu-intellekt-i-predskazannoe-pravosudiearubezhnyu-opyt/> (дата обращения: 02.10.2023).



10. Помощь ИИ для повышения эффективности судебного сектора. – Текст : электронный // Чайна дейли. – URL: <https://www.chinadaily.com.cn/a/202212/12/WS6396843da31057c47eba3e3c.html> (дата обращения: 02.10.2023).
11. Арбитражный процессуальный кодекс ПМР, введенный в действие Законом Приднестровской Молдавской Республики от 19 февраля 1998 года № 84-3 (СЗМР 98-1). – Текст : непосредственный.
12. **Амиянц, К. А.** Использование искусственного интеллекта в современной судебной системе и права человека / К. А. Амиянц, К. В. Чемеринский. – Текст : электронный // Международный журнал гуманитарных и естественных наук. – 2019. – № 11-3. – С. 50–51. – URL: <https://cyberleninka.ru/article/n/ispolzovanie-iskusstvennogo-intellektiv-sovremennoy-sudebnoy-sisteme-i-pravacheloveka/> (дата обращения: 01.10.2023).
13. **Крысанова, Н. В.** Правосубъектность искусственного интеллекта: дискуссии в отечественных и зарубежных исследованиях / Н. В. Крысанова. – Текст: электронный // Материалы международной научно-практической конференции «Право, цифровые технологии и искусственный интеллект». – Москва, 2021. – URL: [http://inion.ru/site/assets/files/6476/2021\\_ss\\_pravo\\_tcifrovye\\_tekhnologii.pdf/](http://inion.ru/site/assets/files/6476/2021_ss_pravo_tcifrovye_tekhnologii.pdf/) (дата обращения: 07.10.2023).
14. **Каплиев, А. С.** Критика национальной стратегии развития искусственного интеллекта на период до 2030 года / А. С. Каплиев. – Текст : непосредственный // Право и государство: теория и практика. – 2020. – № 2 (182). – С. 51–53.
15. **Овчинников, А. И.** Правоприменение, искусственный интеллект и контекстуальное значение принципов права. – Текст : электронный // Юридическая техника. 2020. – № 14. – С. 481. – URL: <https://cyberleninka.ru/article/n/pravoprimenenie-iskusstvennyu-intellekt-i-kontekstualnoe-znachenie-printsipov-prava/> (дата обращения : 30.09.2023).
16. **Овчинников, А. И.** Риски в процессах цифровизации права / А. И. Овчинников. – Текст : электронный // Юридическая техника. – 2019. – № 13. – С. 258. – URL: <https://cyberleninka.ru/article/n/riski-v-protssah-tsifrovizatsii-prava/> (дата обращения: 03.10.2023).
17. Конституция Приднестровской Молдавской Республики. Принята на Всенародном референдуме 24 декабря 1995 года. – текст : непосредственный // Приднестровье. – 2011. – № 135 (5 июля).

УДК 347.779

## СЕЛЕКЦИОННОЕ ДОСТИЖЕНИЕ КАК ОБЪЕКТ ПРАВОВОЙ ОХРАНЫ В РОССИИ

О. Ф. Оноприенко

*Селекционное достижение (сорт растения, порода животного) рассматривается как объект правовой охраны. Обосновывается его комплексный характер, включающий результат селекции, его наименование и генно-инженерную конструкцию, если он генетически модифицирован. Аргументируется необходимость дополнения критериального аппарата двумя условиями охраноспособности и подход к охране генетически модифицированных объектов на основе «раздельного» соавторства с выдачей одного патента на генетически модифицированное селекционное достижение.*

**Ключевые слова:** сорт растения, порода животного, селекционное достижение, генетически модифицированное селекционное достижение, условия охраноспособности.

## BREEDING ACHIEVEMENT AS OBJECT OF LEGAL PROTECTION IN RUSSIA

О. Ф. Оноприенко

*The article considers a breeding achievement as an object (plant variety, animal breed) of legal protection in Russia. Its complex character including the result of breeding, its name and genetically engineered design if it is genetically modified is substantiated. The necessity of supplementing the criterion apparatus with two conditions of protectability and the approach to protection of genetically modified objects on the basis of "separate" co-authorship with issuance of one patent for genetically modified breeding achievement is argued.*

**Keywords:** plant variety, animal breed, breeding achievement, genetically modified breeding achievement, ability protection conditions.

С искусственного создания сортов растений и пород животных человеком начинается эпоха древних цивилизаций в разных частях Старого и Нового Света [1, с. 54–63]. Как в древности, так и в настоящее время по экономической и политической значимости селекционные достижения являются объектами стратегическими. XXI век жестко выдвигает перед руководителями большинства государств, в том числе и России, очень сложные задачи: с

одной стороны, необходимо обеспечивать население полноценными продуктами питания, а с другой – сохранять природную среду обитания как условие самого существования жизни на Земле. Из-за недостатка наличных ресурсов селекция растений и животных ведется не только традиционными методами, но и посредством генетического модифицирования живых организмов, в том числе селекционных достижений [2, с. 84–91].

---

*Для цитирования:* Оноприенко, О. Ф. Селекционное достижение как объект правовой охраны в России / О. Ф. Оноприенко. – Текст : электронный // Вестник Приднестровского государственного университета. Серия : Гуманитарные науки. – 2024. – № 1 (76). – С. 215–221. – URL: <http://spsu.ru/science/nauchnoizdatelskaya-deyatelnost/vestnik-pgu>.

В советский период и до завершения кодификации гражданского законодательства в России частью четвертой Гражданского кодекса, посвященной правам на интеллектуальную собственность, законодательство о селекционных достижениях относилось к публично-правовой сфере регулирования (земельному праву), развитию интеллектуальных прав придавалось второстепенное значение. После включения права на селекционное достижение (объекта *sui generis*) в систему прав на результаты интеллектуальной деятельности и средства индивидуализации [3] появились исследования, посвященные регулированию отношений в сфере создания и использования селекционных достижений с гражданско-правовых позиций. Но часть важных проблем не решена. Достаточно сказать, что за три десятилетия, прошедших со времени принятия закона «О селекционных достижениях» [4], который практически без изменений был включен в Гражданский кодекс Российской Федерации, нормативный материал, непосредственно относящийся к объекту *sui generis*, не вносился, а в обзорах судебной практики и в постановлениях высших судов материалы по селекционным достижениям отсутствуют. Это обусловлено и молодостью права, и общим критическим состоянием российской науки, в том числе биологической с ее особыми предпосылками, – деятельность Лысенко нанесла непоправимый ущерб развитию генетики, являющейся ключевой для всей биологии, селекции, медицины [5].

Однако, пожалуй, самой главной причиной указанного выше состояния законодательства о правовой охране селекционного достижения является сложность юридической природы самого объекта *sui generis*, ее прежде всего нужно учитывать при построении системы охраны. Если в авторском праве охраняется образная система, в патентном праве – устройство,

вещество, сам штамм микроорганизма или культура клеток, способ (как процесс осуществления действий над материальным объектом с помощью материальных средств), а правами на средства индивидуализации охватываются обозначения, предназначенные для индивидуализации объектов, то приходится признать, что в селекционном достижении все эти объекты как бы совмещены. Описание объекта охватывает его образную систему (морфологические и биологические признаки, строение, содержание тех или иных веществ), кроме того, приходится учитывать неотделимость объекта от его материального носителя, способность к самовоспроизводству вместе с ним, необходимость индивидуализации, без которой выделить отдельный объект из среды однородных невозможно.

В российском законодательстве селекционное достижение представлено как результат селекции, правовая охрана которого осуществляется при соответствии его четырем условиям охраноспособности, предусмотренным Международной конвенцией по охране новых сортов растений, участницей которой Россия является с 1998 года: новизна, отличимость, однородность и стабильность (ст. 1413 ГК РФ).

Сорт считается **новым**, если на дату подачи заявки на выдачу патента его семена не продавались и не передавались иным образом селекционером, его правопреемником или с их согласия иным лицом для использования:

1) на территории договаривающегося государства ранее, чем за один год до указанной даты;

2) на территории другого государства ранее, чем за четыре года или для древесных форм растений за шесть лет до указанной даты (п. 3 ст. 1413 ГК РФ).

Таким образом, **новизна** селекционного достижения «конвенционного» уровня сводится к недоступности его для

использования на территории государств – членов Международного союза по охране новых сортов растений (далее – УРОВ), за исключением допускаемых выше указанных ограничений. Для утраты новизны достаточно установить не факт продажи, а факт нахождения в продаже, например, путем размещения рекламы, имеющей характер публичной оферты договора розничной купли-продажи в соответствии со ст. 494 ГК РФ [6, с. 11].

Селекционное достижение должно явно отличаться от любого другого общеизвестного, существующего к моменту подачи заявки на выдачу патента. Общеизвестным признается объект, данные о котором находятся в официальных каталогах, справочном фонде или подробно изложены в опубликованном описании. Подача заявки на выдачу патента в любой стране делает объект общеизвестным при условии, что на него будет выдан патент (п. 4 ст. 1413 ГК РФ; ст. 7 Конвенции УРОВ). Таким образом, «отличимость» должна быть мирового уровня. При введении этого условия учитывалась невозможность придать объекту признаки, выходящие за пределы генетически обусловленных ограничений видовой изменчивости, поэтому даже при отличии от общеизвестных сортов по одному признаку соответствие условию признается (п. 2 ст. 1412 ГК РФ).

Растения должны быть достаточно **однородными** по своим признакам, с учетом отдельных отклонений, которые могут иметь место в связи с особенностями размножения (п. 5 ст. 1413, ст. 8 Конвенции УРОВ). Однородность – требование к схожести индивидуумов одного поколения сортовой популяции. Наличие отклонений в «сохраняемой» совокупности признаков у объектов категории «оригинальные семена» растений, «чистопородный племенной материал» животных не допускается (ст. 1440 ГК РФ).

Селекционное достижение считается **стабильным**, если его основные признаки остаются неизменными после неоднократного размножения, а в случае особого цикла размножения – в конце каждого цикла (п. 6 ст. 1413 ГК РФ, ст. 9 Конвенции УРОВ).

Эти условия охраноспособности исходят из природы селекционного достижения как культуры, выражающей генетическую «программу», сформированную селекционером в материальном носителе, которому свойственны все признаки живого: движение, обмен веществ, рост, размножение и др. Соответствия селекционного достижения этим условиям охраноспособности достаточно для установления его охраны и регистрации в Государственном реестре охраняемых селекционных достижений (ст. 1414 ГК РФ), но недостаточно для реализации исключительного права на использование в гражданском обороте. Чтобы охраняемый объект был допущен к использованию, он должен быть испытан на хозяйственную полезность и при наличии таковой зарегистрирован в Государственном реестре селекционных достижений, допущенных к использованию. При отсутствии хозяйственной полезности охраняемое селекционное достижение к обороту не допускается, пополняя из года в год перечень таковых в приложении к этому реестру.

Испытания новых сортов растений на хозяйственную полезность проводились в СССР всегда, в государственный реестр селекционных достижений СССР включались сведения только о хозяйственно полезных объектах, и охранные документы выдавались только на эти сорта. Но требование хозяйственной полезности в советском законодательстве установлено не было [7, с. 20], как оно не установлено и в ГК РФ из-за отсутствия его в Конвенции УРОВ (ст. 5). Мы считаем, что условие хозяйственной полезности следует

установить в качестве главного критерия охраноспособности селекционного достижения, а охранять в качестве *достижения в селекции* не пригодный для использования в хозяйственной деятельности объект – неверная конструкция в российском законодательстве. В более зрелом патентном праве существует аналогичное требование «промышленной применимости» (п. 4 ст. 1350, п. 4 ст. 1351, п. 1 ст. 1352 ГК РФ). На «игру ума» патенты не выдаются! Унификация этих условий охраноспособности в 72-й и 73-й главах части четвертой ГК РФ вполне обоснована, она является одной из целей кодификации. Ведь отсутствие критерия «хозяйственная полезность» в критериальном аппарате охраноспособности, на который сорта всегда проверялись (и ради этой проверки ведется специальный (второй) Государственный реестр селекционных достижений, допущенных к использованию), вредит национальным интересам России. В. А. Дозорцев писал: «В процессе развития и совершенствования национального законодательства необходимо совершенно отчетливо учитывать тенденции развития международной регламентации. Одновременно надо понимать, что национальное законодательство должно в чем-то опережать международную регламентацию, прокладывая ей дорогу» [8, с. 31].

Наименование селекционного достижения, без которого оно из среды однородных выделено быть не может, также должно соответствовать требованиям закона и закрепляться за селекционным достижением при его регистрации на весь период существования независимо от охраны (ст. 1419 ГК РФ и Правила [9, с. 62–66]).

В регистрации заявленного автором наименования селекционного достижения может быть отказано из-за его несоответствия не только требованиям российского законодательства, но и статье 20 Кон-

венции UPOV, которая предусматривает «одинаковое наименование во всех договаривающихся сторонах». Таким образом, регистрация селекционного достижения возможна только при условии, что новизна его наименования «конвенционного» уровня. В случаях, когда предлагаемое автором наименование не соответствует данному требованию, а автором не предложено соответствующее, одобренное федеральным органом исполнительной власти по селекционным достижениям, то последний вправе отказать в регистрации селекционного достижения (ст. 1419 ГК РФ). Таким образом, между результатом селекции и индивидуализирующим его наименованием при регистрации селекционного достижения возникает прочная юридическая связь, объединяющая столь разнородные информационные объекты в одно целое на протяжении всего периода его существования как в период охраны, так и при использовании в общественном достоянии (ст. 1425 ГК РФ). При этом его часть, представляющая результат селекции (генетическая информационная система), должна соответствовать условиям новизны, отличимости, однородности и стабильности, а наименование, выполняющее функцию средства индивидуализации, – условию «конвенционной новизны» на момент регистрации в качестве селекционного достижения. Правовая связь между результатом селекции и его наименованием сходна с таковой между юридическим лицом и фирменным наименованием (п. 1 ст. 1473, п. 2 ст. 1474 ГК РФ), товаром и товарным знаком. Этим обусловлен отказ в регистрации товарных знаков, тождественных или сходных до степени смешения, с наименованиями охраняемых селекционных достижений в отношении однородных товаров (п. 8 ст. 1483 ГК РФ).

Сорта растений, породы животных создаются и посредством применения генной инженерии (абз. 7 п. 4 ст. 1421 ГК

РФ). Генно-инженерная конструкция охраняется патентным правом как изобретение (п. 1 ст. 1350 ГК РФ). При включении в геном селекционного достижения чужеродного генетического материала происходит изменение его морфологических и биологических признаков (модификация). Однако подход к охране генетически модифицированных селекционных достижений в российском праве отсутствует. Генетически модифицированное селекционное достижение охраняется только в отношении интеллектуальных прав на генетическую конструкцию. Мы считаем, что при создании генетически модифицированного объекта происходит объединение двух самостоятельных информационных объектов в одно целое, выражающееся оригинальными признаками, и охрана этого целого должна основываться на подходе, применяемом в авторском праве к произведению, состоящему из частей, созданных разными авторами, т. е. «раздельном соавторстве» (термин предложен И. А. Грингольцем для литературных произведений) [10, с. 69–70].

Подход к охране генетически модифицированного селекционного достижения, существующий в патентном праве, мы считаем неверным, так как при его создании результат селекции включается в комплексный объект целиком, а не в качестве прототипа, из которого отобраны признаки в новый объект. Этот отбор вообще невозможен, так как большая часть признаков результата селекции находится под контролем громадного числа генов, коадаптированных в блоки, и перенос их известными методами пока неосуществим [11, с. 922–923]. Мы считаем, что никакого препятствия для признания раздельного соавторства генетиков и селекционеров в законодательстве о селекционных достижениях нет: как генетики, так и селекционеры в традиционной селекции работают с одним объектом – генетической инфор-

мацией, отсюда соавторство создателей генно-инженерной конструкции и результата традиционной селекции совершенно естественно.

Генетически модифицированное селекционное достижение – единый комплексный объект, состоящий из частей, права на которые могут принадлежать разным лицам. На него следует выдавать один патент. Это поставит создателей комплексного объекта в равные условия и позволит избежать зависимости входящих в него объектов при необходимости использовать их в комплексе, что в противном случае будет приводить к ограничению права распоряжения исключительным правом (ст. 1358<sup>1</sup> ГК РФ). Таким образом, в обороте одновременно могут использоваться три самостоятельных объекта: традиционное селекционное достижение, генетически модифицированное селекционное достижение и генно-инженерная конструкция.

В патенте на генетически модифицированное селекционное достижение как комплексный объект в качестве соавторов должны быть указаны авторы традиционного сорта растения (или породы животного) и авторы генетической конструкции, а в качестве сообладателей патента – обладатели исключительных прав на эти объекты. В наименование предлагается включить наименования обоих объектов.

Одной из нерешенных проблем в законодательстве является отсутствие охраны новых сортов растений и пород животных до регистрации их в статусе селекционных достижений (ст. 1424 ГК РФ). Конечно, новые сорта растения, породы животных являются результатами научных исследований, только в отличие от других творческих результатов существуют в живых материальных носителях. Отсутствие их охраны до регистрации означает, что они не являются объектами гражданских прав



(ст. 128 ГК РФ). Поэтому право авторства на сорт и породу, право автора на подбор наименования для регистрации под ним селекционного достижения, право на получение патента, устанавливаемые до регистрации в статусе селекционного достижения, а также временная охрана сорта, породы не могут возникать в системе *sui generis* (глава 73 ГК РФ), иными словами являются фактическими конструкциями.

Мы считаем, что новые сорта растений и породы животных как научные результаты должны охраняться авторским правом. Но *формой их выражения* является не письменная, изобразительная и другие перечисленные в п. 3 ст. 1259 ГК РФ, а фенотип (совокупность внешних признаков, образная система в целом). В момент создания нового сорта, породы у автора должно возникать по общему правилу право авторства. Если у создателя оно не возникает в момент создания, то не существует и возможность его восстановить после регистрации селекционного достижения, когда возникает право на защиту, как это предусматривает ст. 1410 ГК РФ, позволяющая оспаривать необоснованное авторство. Права, которые носят характер фактических конструкций в праве *sui generis*, а также исключительное право, которое возникает у автора в авторско-правовой системе, но в ней не реализуется, являются правами авторско-правовой системы.

В системе *sui generis* охраняемыми объектами являются *формы существования* (результаты селекции по своей природе форменные объекты!), обозначаемые юридическими категориями «семена» и «племенной материал», предназначенные для воспроизводства селекционных достижений и описанные перечнем существенных признаков, который типизирован для каждой культуры или близких культур. По этому перечню устанавливается наличие или отсутствие сходства

между сравниваемыми сортами одной культуры.

Ввиду того, что понятие селекционного достижения четко не сформировано, мы предлагаем селекционным достижением признать хозяйственно полезный результат селекционной деятельности, который по совокупности существенных признаков популяции растения или животного обладает отличимостью, стабильностью, однородностью, новизной, а также индивидуализирующим наименованием. Полагаем, что это определение соответствует современным представлениям о результатах интеллектуальной деятельности, которые по своей природе являются информационными и интеллектуальные права на которые не зависят от вещных прав на их материальные носители (п. 1 ст. 1227 ГК РФ).

### Цитированная литература

1. **Вавилов, Н. И.** Проблема происхождения культурных растений в современном понимании / Н. И. Вавилов. – Текст : непосредственный // Природа. – 1978. – № 2. – С. 54–63.
2. **Конов, А. Л.** Генетически модифицированные растения: реальные и мифические риски / А. Л. Конов, А. Г. Голиков, К. Г. Скрябин. – Текст : непосредственный // Российский химический журнал. – 2005. – Т. XLIX, № 4. – С. 84–91.
3. Федеральный закон от 18 декабря 2006 г. № 231-ФЗ «О введении в действие части четвертой Гражданского кодекса Российской Федерации». – Текст : непосредственный // СЗ РФ. – 2006. – № 52 (Ч. 1).
4. Закон РФ от 6 августа 1993 года № 5605-1 «О селекционных достижениях». – Текст : непосредственный // Ведомости Съезда народных депутатов РФ и Верховного Совета РФ. – 1993. – № 36.
5. **Дубинин, Н. П.** Генетика – страницы истории: монография / Н. П. Дубинин. – Кичинец: Штиинца. 1988. – 400 с. – Текст : непосредственный.

---

6. **Всеволожский, К.** Охрана и использование селекционных достижений (комментарий основных положений главы 73 ГК РФ) / К. Всеволожский. – Текст : непосредственный // *Хозяйство и право*. – 2008. – № 1. – С. 11.

7. **Синельникова, В. Н.** Проблемы селекционного законодательства СССР / В. Н. Синельникова. – Москва: Изд-во МСХА. 1991. – Текст : непосредственный.

8. **Дозорцев, В. А.** Интеллектуальные права: Понятие. Система. Задачи кодификации : сборник статей / В. А. Дозорцев. – Москва : Статут, 2005. – Текст : непосредственный.

9. Правила по присвоению названия селекционному достижению. Утверждено Государственной комиссией РФ по испытанию и охране селекционных достижений от 30.08.1994 № 13-3/63 с доп. от 12.03.1997 № 12-04 // *Официальный бюллетень (внеочередной выпуск)*. – Москва, 2000.

10. **Антимонов, Б. С.** Авторское право / Б. С. Антимонов, Е. А. Флейшиц. – Москва : Юридическая литература, 1957. – Текст : непосредственный.

11. **Жученко, А. А.** Адаптивная селекция растений (эколого-генетические основы): монография: [в 2 томах]. – Т. 2. Москва : Изд-во РУДН, 2001. – Текст : непосредственный.

---

## К ВОПРОСУ ЗАПРЕТА ДИСКРИМИНАЦИИ И ОБЕСПЕЧЕНИЯ РАВЕНСТВА ТРУДОВЫХ ПРАВ ПОЖИЛЫХ РАБОТНИКОВ

*Н. А. Шеленга, О. А. Малярчук*

*Исследуются вопросы юридического закрепления и обеспечения равенства трудовых прав лиц пожилого возраста, в частности, при заключении и расторжении трудового договора с указанной категорией работников. Авторы обращаются к анализу соответствующих норм отечественного и зарубежного законодательства, а также международных стандартов в данной области. Формулируются выводы о необходимости сохранения трудовой активности лиц старшего поколения на рынке труда, в том числе путем недопущения любых форм возрастной дискриминации.*

**Ключевые слова:** дискриминация, эйджизм, равенство, трудовые права, трудовой договор, лица пожилого возраста.

## ON THE ISSUE OF PROHIBITION OF DISCRIMINATION AND ENSURING EQUALITY OF LABOR RIGHTS OF OLDER WORKERS

*N. A. Shelenga, O. A. Malyarchuk*

*The article examines the issues of legal consolidation and ensuring equality of labor rights of the elderly, in particular, when concluding and terminating an employment contract with this category of employees. The authors turn to the analysis of the relevant norms of national and foreign legislation, including international standards in this area. Conclusions are formulated about the need to preserve the labor activity of the older generation in the labor market, including by preventing any forms of age discrimination.*

**Keywords:** discrimination; ageism; equality; labor rights; employment contract; elderly people.

В системе основополагающих ценностей современной цивилизации важное место отводится обеспечению равенства и недопущению дискриминации как наиболее опасных посягательств на права человека. Дискриминация проявляется в различных сферах общественной жизни, в том числе и в области трудовых отношений. Ей могут быть подвергнуты граждане как на стадии поиска подходящей работы и трудоустройства, так и в процессе рас-

торжения трудового договора. В трудовых отношениях сложность выявления дискриминационных начал объясняется существующей дифференциацией правового регулирования, т. е. установлением специальных норм и правил для отдельных категорий работников, нуждающихся в особой правовой и социальной защите со стороны государства ввиду ряда субъективных и объективных факторов (пол, возраст, состояние здоровья, сложность

---

*Для цитирования:* Шеленга, Н. А. К вопросу запрета дискриминации и обеспечения равенства трудовых прав пожилых работников / Н. А. Шеленга, О. А. Малярчук. – Текст : электронный // Вестник Приднестровского государственного университета. Серия : Гуманитарные науки. – 2024. – № 1 (76). – С. 222–227. – URL: <http://spsu.ru/science/nauchno-izdatelskaya-deyatelnost/vestnik-pgu>.

выполняемой трудовой функции, характер условий труда). По сути, «дискриминацией как антиподом дифференциации является ограничение или лишение трудовых прав определенной категории граждан по какому-либо признаку, не предусмотренному в соответствующем нормативном акте, не связанному с требованиями определенной работы и деловыми качествами работника. Дискриминацией является и предоставление необоснованных льгот, преимуществ отдельным лицам или категориям лиц, если иное не установлено трудовым законодательством, иными нормативными правовыми актами, содержащими нормы трудового права, коллективными договорами, соглашениями, локальными актами» [1, с. 295].

Приднестровское законодательство, закрепляя запрет дискриминации в сфере труда, устанавливает, что никто не может быть ограничен в трудовых правах и свободах или получать какие-либо преимущества независимо от пола, расы, цвета кожи, национальности, языка, происхождения, имущественного, семейного, социального и должностного положения, возраста, места жительства, отношения к религии, политических убеждений, принадлежности или непринадлежности к общественным объединениям, а также от других обстоятельств, не связанных с деловыми качествами сотрудника. Как видим, именно деловые качества работника могут быть основанием для установления различий в правовом регулировании труда различных категорий работников. При этом следует отметить отсутствие законодательного определения деловых качеств работника, что вносит неопределенность в правоприменительную деятельность, затрудняет единообразие судебной практики и приводит к разночтениям в трактовке одних и тех же правовых норм. Термин «деловые качества» в нормативных актах употребляется во множественном числе,

что говорит о необходимости создания хотя бы примерного перечня деловых качеств. Считаем, что данный законодательный пробел должен быть восполнен путем внесения соответствующих положений, трактующих понятие деловых качеств работника как совокупности профессионально-квалификационных качеств и характеристик, необходимых и достаточных для выполнения трудовой функции.

Сегодня в условиях изменения возрастной структуры общества актуализируются вопросы обеспечения прав пожилых людей, в том числе и в сфере труда<sup>1</sup>. Согласно отчету «Мировые демографические перспективы: пересмотренное издание 2019 года», к 2050 году каждый шестой человек в мире будет старше 65 лет (16 % населения), по сравнению с каждым 11-м в 2019 году (9 % населения); число людей в возрасте 80 лет и старше увеличится втрое: со 143 миллионов в 2019 году до 426 миллионов в 2050 году [2]. Тенденции демографического старения коррелируют с вопросами возрастной дискриминации, или эйджизма, исследовательский интерес к которым в последнее время значительно возрос.

Мишель Бачелет, Верховный комиссар ООН по правам человека с 1 сентября 2018 г. по 31 августа 2022 г., заявила, что «сегодня, как никогда ранее, пожилые люди нуждаются в более надежной защите, чтобы в полной мере пользоваться своими правами. Но реальность такова, что международные правовые рамки, которые должны защищать всех, без дискриминации – наоборот, делают пожилых людей невидимыми. Стереотипы, являющиеся результатом эйджизма, крайне вредны и могут даже быть опасны. Они значительно повышают уязвимость пожилых людей и являются одним из основных препятствий для реализации прав человека» [3].

<sup>1</sup> Согласно принятой Всемирной Организацией здравоохранения классификации возрастов, пожилыми считаются лица от 60 до 74 лет.

Чаще всего эйджизму подвергаются лица старшего возраста при заключении и расторжении трудового договора. Так, в законодательстве многих стран закрепляется норма, предусматривающая заключение с пенсионерами срочного трудового договора, который негативно оценивается большинством специалистов. Так, А. М. Куренной считает, что заключение трудового договора на определенный срок с работниками, достигшими пенсионного возраста, не соответствует ч. 2 ст. 3 Трудового кодекса РФ и ст. 19 Конституции РФ [4, с. 63]. Н. Л. Лютов рассматривает срочный трудовой договор как «один из важнейших аспектов неустойчивой занятости» [5, с. 19]. К. Л. Томашевский видит в срочных трудовых договорах «причину прекаризации рынка труда» [6, с. 29–33]. Е. С. Батусова называет «нестандартными срочные трудовые отношения, приводящие к ограничению трудовых прав работников, ухудшению их правового положения и злоупотреблениям со стороны работодателей» [7, с. 13].

В то же время высший судебный орган конституционного контроля России считает норму о заключении срочного трудового договора с пенсионерами соответствующей Конституции РФ в силу того, что в данном случае заключение договора возможно по соглашению сторон как на определенный, так и на неопределенный срок, что не ограничивает свободу труда [8]. Здесь необходимо обратить внимание на особое мнение судьи Конституционного суда РФ О. С. Хохряковой, которая считает, что эта норма неконституционна, так как пенсионеры относятся к той категории лиц, которая особо нуждается в социальной защите и поддержке со стороны государства [9]. Кроме того, возраст не относится к тем обстоятельствам, которые связаны с деловыми качествами работника. Поэтому

заключение с лицами пенсионного возраста срочного трудового договора следует рассматривать как проявление дискриминации.

Еще одно положение, вызывающее острые споры среди специалистов – это право работодателя по своей инициативе расторгнуть трудовой договор с пенсионером. Соответствующая норма появилась в 2022 году в Трудовом кодексе Приднестровья (пп. м-1 п. 1 ст. 81 Трудового кодекса). Условиями увольнения в данном случае являются достижение установленного законом пенсионного возраста (мужчины – 60 лет, женщины – 55 лет) и назначение гражданину пенсии. Указанные положения противоречат принципу запрета дискриминации в сфере труда, так как согласно п. 2 ст. 3 Трудового кодекса ПМР никто не может быть ограничен в трудовых правах и свободах или получать какие-либо преимущества независимо, в том числе, и от возраста.

Более того, по смыслу ст. 3 Трудового кодекса Приднестровья различия, исключения или предпочтения в правовом регулировании трудовых отношений могут быть обусловлены только двумя факторами: специфическими требованиями, установленными для данного вида труда, либо особой заботой государства о лицах, нуждающихся в повышенной социальной и правовой защите. Однако приднестровское законодательство расширило перечень таких обстоятельств, указав, что иные различия могут быть установлены Трудовым кодексом. С одной стороны, такое дополнение может способствовать гибкости и дифференциации правового регулирования, что важно в современных рыночных условиях. Но, с другой стороны, в этой норме есть опасность перешагнуть от дифференциации к дискриминации в сфере труда. Безусловно, пенсионеры как социальная группа нуждаются в особой охране их прав.

Однако возможность увольнения данных лиц помимо их воли по инициативе работодателя явно не соответствует обеспечению и защите права на труд указанной категории граждан.

Одновременно трудовое законодательство Приднестровья дополнено нормой, устанавливающей гарантии работникам, достигшим пенсионного возраста, при расторжении трудового договора по инициативе работодателя. Ст. 178-1 Трудового кодекса закрепляет положение, что с пенсионерами при их согласии в обязательном порядке заключается срочный трудовой договор на срок не менее 1 (одного) года. Такие положения вряд ли можно рассматривать как гарантию трудовых прав пенсионера. Даже если работник и работодатель желают продолжить трудовые отношения, то рассматриваемая норма дает возможность трансформировать бессрочный трудовой договор в срочный, что, как было отмечено выше, можно расценивать как проявление эйджизма в сфере труда.

Небезынтересным будет изучение иностранного опыта и международных стандартов в соответствующей части. В ряде зарубежных стран эйджизм прямо запрещен на законодательном уровне (например, США, Великобритания, Германия, Франция и др.). В Америке в 1967 году был принят закон (The Age Discrimination in Employment Act of 1967), согласно которому возрастная дискриминация недопустима в отношении лиц старше 40 лет при заключении и расторжении трудового договора, продвижении по работе, предоставлении льгот и компенсаций, определении условий труда с оговоркой, что возрастные ограничения могут быть установлены только в исключительных случаях для отдельных категорий работников (например, сотрудников правоохранительных органов).

В Великобритании в 2011 году на законодательном уровне запрет дискриминации по принципу возраста закрепляется в Правилах о равенстве в области занятости 2011 года (The Employment Equality (Repeal of Retirement Age Provisions) Regulations 2011), запрещающих увольнять работающих пенсионеров, кроме случаев, когда работа противопоказана им по состоянию здоровья.

Немецкий Закон о равном обращении от 2006 года (Allgemeines Gleichbehandlungsgesetz) прямо запрещает возрастную дискриминацию при заключении трудового договора.

Во Франции с принятием закона 2001 года о борьбе с дискриминацией (Loi n° 2001-1066 du 16 novembre 2001 relative à la lutte contre les discriminations) предусмотрена уголовная ответственность за отказ в заключении трудового договора или увольнение работника по причине возраста.

Что касается международных норм или стандартов, то основополагающие акты по правам человека провозглашают равенство и запрет дискриминации во всех сферах общественной жизни. Впервые нормативное провозглашение принципа равенства в сфере труда на межгосударственном уровне встречается в Филадельфийской декларации 1944 г. о целях и задачах Международной организации труда, где устанавливается, что все люди, независимо от расы, веры или пола, имеют право на осуществление своего материального благосостояния и духовного развития в условиях свободы и достоинства, экономической устойчивости и равных возможностей.

Среди актов Международной организации труда наиболее общим по содержанию документом является Конвенция № 111 «О дискриминации в области труда и занятий» [10]. Она обязывает государства определить и проводить националь-



ную политику, направленную на поощрение равенства возможностей и обращения в отношении труда и занятий с целью искоренения всякой дискриминации. Указанная конвенция не называет возраст в числе оснований дискриминации, но предусматривает возможность расширения их перечня. При этом МОТ считает желательным дополнить существующие акты нормами о равенстве обращения и возможностей для пожилых трудящихся, об их защите в вопросе занятости и выхода на пенсию. В 1980 г. на 66-й сессии Генеральной конференции МОТ в г. Женеве была принята Рекомендация № 162 «О пожилых трудящихся». Рекомендация устанавливает, что возрастные критерии пожилых работников определяются в соответствии с национальным законом, практикой и местными условиями. Также Рекомендация закрепляет обязанность государства осуществлять такую политику, которая направлена на содействие равенству обращения и возможностей для трудящихся независимо от их возраста, а в рамках внутреннего законодательства и практики должно принимать меры по недопущению дискриминации пожилых трудящихся в области труда и занятий.

Таким образом, анализ отечественного и зарубежного законодательства, а также международных норм демонстрирует наличие разных подходов относительно возможности участия в трудовой деятельности лиц пожилого возраста, защите и охране их трудовых прав – от прямого запрета эйджизма до признания необходимости дифференциации правового регулирования трудовых отношений с участием данной категории граждан. Безусловно, в современных условиях старения населения в целях сохранения межпоколенческих связей в профессиональной среде важно более взвешенно подходить к вопросам юридической регламентации трудовправового статуса пожилых работ-

ников, создавая все необходимые условия для вовлечения указанных лиц в процесс труда при единственном условии учета состояния здоровья и профессиональной пригодности для выполнения конкретной трудовой функции.

## Цитированная литература

1. **Лушников, А. М.** Курс трудового права. Сущность трудового права и история его развития. Трудовые права в системе прав человека. Общая часть: учебник / А. М. Лушников, М. В. Лушникова. – Москва: Статут, 2009. – 879 с. – Текст : непосредственный.
2. Мировые демографические перспективы: пересмотренное издание 2019 года. – URL: <https://www.un.org/ru/global-issues/ageing> (дата обращения : 10.08.2023). – Текст : электронный.
3. Мишель Бачелет: пожилые люди не должны быть «невидимы». – URL: <https://news.un.org/ru/story/2022/04/1421762> (дата обращения: 15.09.2023). – Текст : электронный.
4. **Куренной, А. М.** Правовое регулирование заключения трудового договора и перевода на другую работу / А. М. Куренной. – Текст : непосредственный // Законодательство. – 2002. – № 11. – С. 60–72.
5. **Лютов, Н. Л.** Срочный трудовой договор как инструмент неустойчивой занятости: многократное перезаключение и возможность заключения с научно-педагогическими работниками / Н. Л. Лютов. – Текст: непосредственный // Трудовое право в России и за рубежом. – 2018. – № 4. – С. 18–21.
6. **Томашевский, К. Л.** Срочные трудовые договоры (контракты) как одна из причин прекаризации рынка труда Беларуси / К. Л. Томашевский. – Текст : непосредственный // Юстиция Беларуси. – 2019. – № 10 (211). – С. 29–33.
7. **Бугусова, Е. С.** Правовое регулирование срочных трудовых договоров в России и некоторых зарубежных странах / Е. С. Бугусова;

---

под редакцией Ю. П. Орловского. – Москва : Контракт, 2015. – 132 с. – Текст : непосредственный.

8. Об отказе в принятии к рассмотрению запроса Амурского городского суда Хабаровского края о проверке конституционности положения статьи 59 Трудового кодекса Российской Федерации: определение Конституционного Суда Российской Федерации от 15 мая 2007 г. № 378-О-П. – URL: <http://www.garant.ru/products/ipo/prime/doc/12054561/#12054561> (дата обращения: 15.08.2023). – Текст : электронный.

9. Особое мнение судьи Конституционного суда О. С. Хохряковой к Определению Конституционного Суда РФ от 15.05.2007

№ 378-О-П «Об отказе в принятии к рассмотрению запроса Амурского городского суда Хабаровского края о проверке конституционности положения статьи 59 Трудового кодекса Российской Федерации». – Текст: непосредственный // Вестник Конституционного Суда РФ. – 2007. – № 6.

10. Конвенция Международной организации труда № 111 о дискриминации в области труда и занятий. Принята 25 июня 1958 года на 42-й сессии Генеральной Конференции Международной организации труда. – URL: [https://www.un.org/ru/documents/decl\\_conv/conventions/labour.shtml](https://www.un.org/ru/documents/decl_conv/conventions/labour.shtml) (дата обращения: 21.08.2023). – Текст : электронный.

---

## ОСОБЕННОСТИ РЕАЛИЗАЦИИ ПРАВА РАБОТНИКА НА САМОЗАЩИТУ ПРИ ПЕРЕВОДЕ НА ДРУГУЮ РАБОТУ ПО ИНИЦИАТИВЕ РАБОТОДАТЕЛЯ

*Н. В. Щукина, О. В. Кривицкая-Шолпан*

*Рассмотрены вопросы регулирования правоотношений между работодателем и работником по реализации права работника на самозащиту в случаях возникновения спора о правомерности действий работодателя при переводе работника на другую работу без его согласия. Авторы анализируют и определяют практическое значение допустимости применения оснований (определенных законом условий) для перевода работника на другую работу по инициативе работодателя, раскрывают содержание понятия «чрезвычайные обстоятельства», при условии наступления которых работодатель вправе привлечь работника к выполнению работ, не предусмотренных трудовым договором, без его согласия.*

**Ключевые слова:** *способы и формы защиты трудовых прав, самозащита работниками трудовых прав, перевод на другую работу, пределы допустимости законных оснований, чрезвычайные обстоятельства.*

## SOME FEATURES OF REALIZATION OF THE EMPLOYEE' RIGHT TO SELF-PROTECTION IN THE PROCESS OF TRANSFERRING TO ANOTHER JOB AT THE EMPLOYER'S INITIATIVE

*N. V. Shchukina, O. V. Krivitskaya-Sholpan*

*The article deals with the issues of regulation of legal relations between the employer and the employee on the implementation of the employee's right to self-defense in cases of a dispute about the legality of the employer's actions when transferring the employee to another job without his consent. The author analyzes and determines the practical significance of the admissibility of applying the basis (conditions defined by law) for transferring an employee to another job at the employer initiative, due to the disclosure of the content of the concept of "extraordinary circumstances", subject to the occurrence of which, the employer has the right to involve the employee in performing work not due to labor agreement without his consent.*

**Keywords:** *methods and forms of labor rights' protection, self-defense of employees' labor rights, transfer to another job, limits of admissibility of legal basis, emergency circumstances.*

Как известно, понятие защиты тесно связано и непосредственно вытекает из прав и обязанностей, закрепленных в конкретной области правоотношений. Для восстановления своего нарушенного права граждане реализуют свое право на защиту, а государство закрепляет формы, спосо-

бы и порядок его реализации. Основные права и обязанности работника регламентированы ст. 21 Трудового кодекса Приднестровья (далее – Трудовой кодекс), они дополняются и конкретизируются применительно к отдельным элементам трудовых правоотношений в соответствующих

---

*Для цитирования:* **Щукина, Н. В.** Особенности реализации права работника на самозащиту при переводе на другую работу по инициативе работодателя / Н. В. Щукина, О. В. Кривицкая-Шолпан. – Текст : электронный // Вестник Приднестровского государственного университета. Серия : Гуманитарные науки. – 2024. – № 1 (76). – С. 228–233. – URL: <http://spsu.ru/science/nauchno-izdatelskaya-deyatelnost/vestnik-pgu>.

главах Трудового кодекса. Среди основных прав законодатель закрепляет право работника на защиту своих трудовых прав, свобод и законных интересов всеми не запрещенными законом способами. Способы и формы реализации права на защиту детализированно раскрываются в разделе 13 Трудового кодекса, где определяются органы, осуществляющие государственный контроль и надзор за соблюдением трудового законодательства, порядок защиты трудовых прав и законных интересов работников профессиональными союзами, определяются формы самозащиты работниками трудовых прав, закрепляется порядок рассмотрения и разрешения индивидуальных и коллективных трудовых споров, ответственность за нарушение трудового законодательства [1].

Из основных способов защиты трудовых прав и свобод, закрепленных ст. 332 Трудового кодекса, практический интерес представляет такая форма реагирования работников на нарушения трудовых прав, как «самозащита работниками трудовых прав». Данное направление особенно актуально, поскольку именно эта форма реализации защиты нарушенного права определяет необходимость осведомленности работника об основных нормах трудового законодательства, закрепляющих его права в каждом отдельном элементе складывающихся трудовых правоотношений и, соответственно, определяет уровень правовой грамотности граждан в данной правоприменительной области. Следует отметить, что именно поэтому самозащита работниками своих трудовых прав, к сожалению, не так активно используется в практике. В большинстве случаев связано это с недостаточным представлением большинства работников о сущности и порядке применения самого механизма реализации данного способа защиты.

В. И. Миронов включает в правовое понятие «самозащита трудовых прав»

следующие юридически значимые обстоятельства: «1) участие в осуществлении самозащиты трудовых прав исключительно сторон трудового договора; 2) сообщение стороне трудового договора о допущенном ею действительном или мнимом нарушении трудовых прав в письменной форме; 3) использование соответствующих законодательству способов (форм) самозащиты трудовых прав». Из представленных тезисов он делает вывод, что «самозащита трудовых прав представляет собой совершаемые стороной трудового договора действия (бездействие) с целью устранения нарушения, допущенного другой стороной этого договора, с использованием форм (способов), не противоречащих законодательству» [2, с. 830].

А. А. Андреев под самозащитой трудовых прав работника понимает «самостоятельную законную деятельность работника, направленную на восстановление нарушенного права и (или) устранение препятствий в его реализации, без обращения в органы, уполномоченные на защиту трудовых прав» [3, с. 216].

Основные признаки данного правового понятия позволяют констатировать, что самозащита предусматривает определенные, достаточно активные действия работника по отстаиванию своих трудовых прав, к которым законодатель относит «возможность работника отказаться от выполнения работы, не предусмотренной трудовым договором, а также от выполнения работы, которая непосредственно угрожает его жизни и здоровью» (ст. 359 Трудового кодекса) [1].

Рассматривая вопрос о способах защиты трудовых прав необходимо отметить, что право на труд является гарантированным конституционным правом, равно как и право на защиту. Конституция Приднестровья (далее – Конституция) закрепляет, что «права и свободы являются высшей ценностью общества и государства. Защита

прав и свобод человека и гражданина – обязанность государства» [4]. При этом наступление определенных обстоятельств (условий) приводит к необходимости определения ограничений гарантированных прав [4].

В области правового регулирования трудовых правоотношений такие ограничения права работника, закрепленные в ст. 35 Конституции, нашли свое отражение в ст. 72-2 Трудового кодекса. Международно-правовое регулирование трудовых отношений на уровне актов МОТ также уделяет определенное внимание рассматриваемым вопросам перевода на другую работу без согласия работника. Так, порядок регулирования осуществления временного перевода на другую работу без согласия работника наряду с положениями отечественного трудового законодательства основывается и на положениях Конвенции Международной организации труда (МОТ) «О принудительном или обязательном труде», в которой, в том числе, установлено, что «не является принудительным трудом всякая работа или служба, требуемая в условиях чрезвычайных обстоятельств» [5]. Конкретизация указанной нормы содержится в п. 4 ст. 4 Трудового кодекса: «принудительный труд не включает в себя работу, выполнение которой обусловлено введением чрезвычайного или военного положения, работу, выполняемую в условиях чрезвычайных обстоятельств, то есть в случае бедствия или угрозы бедствия, в частности пожара, наводнения, голода, землетрясения, эпидемии или эпизоотии, и в иных случаях, ставящих под угрозу жизнь или нормальные жизненные условия всего населения или его части» [1].

В ч. 2 и 3 ст. 72-2 кодифицированного закона работодателю предоставляется право «...временно переводить работника без его согласия для выполнения работы, не обусловленной трудовым договором,

при наступлении условий чрезвычайных обстоятельств: катастрофы природного или техногенного характера, производственной аварии, несчастного случая на производстве, пожара, наводнения, голода, землетрясения, эпидемии или эпизоотии и в любых исключительных случаях, ставящих под угрозу жизнь или нормальные жизненные условия всего населения или его части» [1].

Несмотря на то, что установленный перечень «чрезвычайных обстоятельств» носит императивный характер, важным представляется, что в данном случае право работника на самозащиту не утрачивается. Это, по нашему мнению, обусловлено тем, что реализация права на самозащиту возникает в тот момент, когда работодатель использовал применение указанной нормы без доказательств наступления «чрезвычайных обстоятельств». Итак, законодательством установлен четкий исчерпывающий перечень обстоятельств, объединенный единым понятием «чрезвычайные обстоятельства», при которых допускается обязать работника выполнять трудовые функции, не обусловленные трудовым договором. При этом необходимо понимать, что в обоснование своих действий работодатель обязан в распорядительном документе (приказе) определить в качестве основания перевода работника без его согласия одно из указанных обстоятельств (условий). Отсутствие же доказательств наступления обстоятельств (условий), закрепленных в ч. 2 и 3 ст. 72-2 Трудового кодекса, исключают право работодателя обязать работника без его согласия выполнять работы, не предусмотренные трудовым договором. Исключительная основа обстоятельств и определяет пределы допустимости правомерности действий работодателя и, как следствие, определяет сам характер категории «незаконный перевод на другую работу», не основанный на «чрезвычайных обстоятельствах» и,

соответственно, порождает правовую основу возникновения оснований для реализации работником права на самозащиту в форме отказа от выполнения работы, не предусмотренной трудовым договором.

В основе определения понятия «чрезвычайные обстоятельства» заложены положения нормативных правовых актов Приднестровья, которые устанавливают само положение чрезвычайного характера, порядок действий и критерии оценивания обстоятельств, а также определяет органы, уполномоченные подтвердить наступление «чрезвычайного обстоятельства». Поэтому, важно отметить, что закрепленные в ст. 72-2 Трудового кодекса обстоятельства, определенные как «обстоятельства чрезвычайного характера» не оторваны от общей структуры правоприменительной деятельности, а являются ее частью.

Это и определяет обязанность работодателя доказать обоснованность и законность перевода работника без его согласия. Такой вывод полагаем возможным сделать на основании анализа материалов судебной практики, в частности, руководствуясь разъяснениями Пленума Верховного суда Приднестровья «при рассмотрении дела о восстановлении на работе лица, переведенного на другую работу и уволенного за прогул в связи с отказом приступить к ней, работодатель обязан представить доказательства, свидетельствующие о законности самого перевода (ст. 72-1, 72-2 ТК). В случае признания перевода незаконным увольнение за прогул не может считаться обоснованным, и работник подлежит восстановлению на прежней работе» [6]. Таким образом, представляется возможным сделать вывод, что для определения правомерности действий работодателя с применением положений ч. 2 и 3 ст. 72-2 Трудового кодекса, работодателю необходимо представить доказательства законности перевода работника без его согласия

на безусловленную трудовым договором работу. И, как нами было обозначено ранее, такими доказательствами в части применения указанных положений будут наступление чрезвычайных обстоятельств, прямо указанных в норме закона. В случае отсутствия документального подтверждения работодателем наступления чрезвычайных обстоятельств перевод работника без его согласия на безусловленную трудовым договором работу будет определяться как неправомерный, не отвечающий требованию закона.

Несмотря на характер чрезвычайных обстоятельств, необходимо также обратить внимание на обязанность работодателя учитывать:

1) медицинское заключение, которое определяет сферу деятельности (работу), противопоказанную работнику по состоянию здоровья. Это гарантированное право работника становится приоритетным при принятии решения о временном переводе в случае наступления обстоятельств (условий), закрепленных п. 2 и 3 ст. 72-2 Трудового кодекса;

2) запрет перевода работника на работу, требующую более низкой квалификации, без его согласия;

3) максимальный срок, на который может быть осуществлен перевод работника без его согласия, определяемый законодателем, – не более 1 (одного) месяца.

Таким образом, можно определить, что временный перевод без согласия работника на не предусмотренную трудовым договором работу считается правомерным при одновременном соблюдении следующих условий:

1) временный перевод вызван чрезвычайными обстоятельствами, в случае катастрофы природного или техногенного характера, производственной аварии, несчастного случая на производстве, пожара, наводнения, голода, землетрясения, эпидемии или эпизоотии и в любых



исключительных случаях, ставящих под угрозу жизнь или нормальные жизненные условия всего населения, или его части (обязанность доказать обстоятельства чрезвычайного характера возложена на работодателя);

2) продолжительность временного перевода работника без его согласия не может превышать 1 (одного) месяца (при этом не ограничивается количество переводов в течение календарного года при соблюдении всех требований, предъявляемых к ним Трудовым кодексом);

3) временный перевод без согласия работника может быть осуществлен только у того же работодателя;

4) не допускается перевод без согласия работника на работу, требующую более низкой квалификации;

5) оплата труда работника производится по выполняемой работе, но не ниже среднего заработка по прежней работе;

6) работник не может быть переведен на работу, противопоказанную ему по состоянию здоровья.

При несоблюдении всех рассмотренных обстоятельств временный перевод работника на не обусловленную трудовым договором работу будет считаться неправомерным (незаконным) переводом. Под незаконным переводом следует понимать «...несоблюдение работодателем порядка перевода работника на другую работу, определяемого совокупностью обязательных для его осуществления условий, установленных Трудовым кодексом» [1, с. 108].

Наличие указанных выше признаков действий работодателя по организации и оформлению перевода работника будет определять право работника на самозащиту, которая может быть реализована в форме отказа от выполнения работы, не обусловленной трудовым договором. При этом механизм реализации преду-

смотренного права работника определяется с обязательным уведомлением работодателя либо непосредственного руководителя в письменной форме. При несоблюдении указанной процедуры работник утрачивает право отказаться от выполнения работы, не обусловленной трудовым договором.

Как показывает анализ правоприменительной практики, нарушения законодательства о труде – явление достаточно распространенное, которое приводит к ущемлению прав работника. Зачастую эти нарушения являются следствием недостаточного знания или же непонимания законодательно установленных обстоятельств и условий, при которых действия работодателя будут допустимыми (законными). В этом направлении важно и необходимо не подменять понятия, закрепленные в законе, которые впоследствии могут быть признаны неправомерными.

Подводя итог, невозможно не согласиться с выводами В. И. Миронова [2], обобщающими вопросы регулирования правоотношений между работодателем и работником по реализации права работника на самозащиту в случаях возникновения спора о правомерности действий работодателя при переводе работника на другую работу без его согласия в соответствии с п/п. «д» п. 2 ст. 2 Конвенции МОТ № 29 относительно принудительного или обязательного труда (г. Женева, 28 июня 1930 г.) и ч. 4 ст. 4 ТК РФ «не является принудительным трудом всякая работа (служба), требуемая в условиях чрезвычайных обстоятельств, то есть в случаях объявления чрезвычайного или военного положения, бедствия или угрозы бедствия, в частности, пожаров, наводнений, голода, землетрясения, сильных эпидемий или эпизоотий, нашествия вредных животных, насекомых или паразитов растений, а также при возникновении угрозы

жизни или нормальным жизненным условиям всего или части населения. Поэтому работодатель вправе переводить работника без его согласия на работу, не обусловленную трудовым договором, для предотвращения катастрофы, производственной аварии или устранения последствий катастрофы, аварии или стихийного бедствия, а также для предотвращения несчастных случаев» [8]. Вместе с тем, исходя из названной Конвенции, временный перевод на основании ст. 72.2 ТК РФ без согласия работника на работу, не обусловленную трудовым договором, для предотвращения простоя (временной приостановки работ по причинам экономического, технологического, технического или организационного характера), уничтожения или порчи имущества, а также для замещения временно отсутствующего работника, может быть признан обоснованным, лишь при условии, если он был вызван перечисленными чрезвычайными обстоятельствами, а также в случаях, когда непринятие работодателем мер по переводу работника могло привести к катастрофе, производственной аварии, стихийному бедствию, несчастному случаю и иным перечисленным последствиям. Работник может отказаться от перевода на другую работу в порядке самозащиты трудового права. «В свою очередь работодатель может отказаться от поручения работнику другой работы либо обратиться с иском к работнику о признании его действий незаконными и об обязанности выполнить приказ (распоряжение) о переводе. В этом случае полномочные представители работодателя обязаны доказать законность и обоснованность перевода работника на другую работу, а также наличие обстоятельств, позволяющих осуществить временный перевод без согласия работника» [2, с. 831].

### Цитированная литература

1. Трудовой кодекс Приднестровской Молдавской Республики от 19 июля 2002 года № 161-3-III – Текст: непосредственный // САЗ ПМР. 02-29.
2. **Миронов, В. И.** Трудовое право : учебник для вузов / В. И. Миронов. – Санкт-Петербург : Питер, 2009. – С. 830–833. – Текст : непосредственный.
3. **Андреев, А. А.** Проблемы самозащиты работниками своих трудовых прав / А. А. Андреев. – Текст : непосредственный // Вестник Университета им. О. Е. Кутафина (МГЮА). – 2017. – №10 (38). – С. 213–217.
4. Конституция Приднестровской Молдавской Республики от 24 декабря 1995 г. – Текст : непосредственный // СЗМР 96-1.
5. Конвенция Международной Организации Труда «Относительно принудительного и обязательного труда» № 29 от 28 июня 1930 на 14 сессии Генеральной конференции МОТ г. Женева. – URL: [https://www.ilo.org/wcmsp5/groups/public/---ed\\_norm/---normes/documents/normativeinstrument/wcms\\_c029\\_ru.htm](https://www.ilo.org/wcmsp5/groups/public/---ed_norm/---normes/documents/normativeinstrument/wcms_c029_ru.htm) (дата обращения: 03.06.2023). – Текст : электронный.
6. Постановление Пленума Верховного суда Приднестровской Молдавской Республики от 22 декабря 2010 года № 7 – Текст : электронный // Официальный сайт Судебного департамента при Верховном суде ПМР, городских и районных судов ПМР. – URL: <http://suddep.gospmr.org/> (дата обращения: 03.06.2023).
7. **Савин, В. Т.** Понятие «незаконный перевод на другую работу» как основание наступления материальной ответственности работодателя / В. Т. Савин. – Текст : непосредственный // Актуальные проблемы российского права. – 2016. – № 12(73). – С. 108–117.
8. Трудовой кодекс Российской Федерации от 30.12.2001 № 197-ФЗ. – Текст : непосредственный // Собрание законодательства Российской Федерации. – 2002. – № 1 (ч. 1).

## ПРАВОВЫЕ ОСНОВЫ И СОВРЕМЕННЫЕ МЕТОДЫ ОТДЕЛЬНЫХ ВИДОВ ЭКСПЕРТИЗ

Т. А. Демина

*Анализируются современные проблемы развития общества, которые вызывают различные трансформации общественного сознания, что, в свою очередь, при определенных условиях делает актуальными и востребованными религиозно-исследовательские исследования. На сегодняшний день наблюдается серьезная нехватка специалистов в рассматриваемой области исследования, а также отсутствие разработанных методик такого рода исследований.*

**Ключевые слова:** религия, экспертиза, религиозное исследование.

## LEGAL FRAMEWORK AND MODERN METHODS OF CERTAIN TYPES OF EXAMINATIONS

T. A. Demina

*Modern problems of the development of society are analyzed, which cause various transformations of public consciousness, which in turn makes such a type of research as religious studies relevant and in demand under certain conditions. To date, there is a serious shortage of specialists in the field of study under consideration, as well as the lack of developed methods for this kind of research.*

**Keywords:** religion, expertise, religious studies research.

Современный период истории связан с глобальными вызовами государству, обществу, человечеству. Поэтому вопросы национальной безопасности являются сегодня особенно актуальными. Обеспечение национальной безопасности, в том числе правовыми и идеологическими способами, является приоритетной задачей любого государства.

Эпоха глобализации и идеологического плюрализма привели к массовому появлению разнообразных религиозных направлений: от старых гностических культов, восточных религий и новых религиозных движений до колдовства и оккультизма. К числу наиболее радикальных относятся «Ассоциация Святого Духа за объединение

мирового христианства» («церковь Муна»), «церковь сайентологии» Хаббарда, «церковь святых последних дней» (мормонов), «Аум Синрикэ», различные направления учений «Новой эры», «Эры Водолея», «Собор новой Святой Руси» (Богородичный центр), «Белое братство», «Церковь последнего завета» (группа лжехриста Виссариона) и т. д.

Такого рода движения расшатывают многовековые устои общества, разрушают складывающиеся веками традиции, моральные нормы и общественные институты, угрожают целостности национального самосознания и культурной идентичности. Их деятельность зачастую носит агрессивный характер и в отношении государства.

---

*Для цитирования:* Демина, Т. А. Правовые основы и современные методы отдельных видов экспертиз / Т. А. Демина. – Текст : электронный // Вестник Приднестровского государственного университета. Серия : Гуманитарные науки. – 2024. – № 1 (76). – С. 234–237. – URL: <http://spsu.ru/science/nauchno-izdatelskaya-deyatelnost/vestnik-pgu>.

Современная международная обстановка подтверждает это. В качестве превентивной меры в отношении угроз такого рода могут выступить религиоведческие исследования или экспертизы.

В нашем государстве создан подобного рода институт. Имеется опыт религиоведческих исследований, проводимых в рамках деятельности специального уполномоченного должностного лица по делам религии (в разные годы эта должность называлась по-разному). Привлекались к такого рода исследованиям и сотрудники Приднестровского государственного университета им. Т. Г. Шевченко. На сегодняшний день эту функцию выполняет Экспертный совет по проведению государственной религиоведческой экспертизы, созданный при Государственной службе регистрации и нотариата Министерства юстиции ПМР. В состав совета входят два представителя научного сообщества.

Правовой основой организации и деятельности совета, а также проведения государственной религиоведческой экспертизы выступает Конституция ПМР, Закон Приднестровской Молдавской Республики от 19 февраля 2009 года № 669-3-IV «О свободе совести и о религиозных объединениях» (САЗ 09-8) (в действующей редакции), Приказ Министерства юстиции ПМР от 26.04.2013 года № 160 «О формировании Экспертного совета по проведению государственной религиоведческой экспертизы документов религиозных организаций, предоставляемых для совершения государственной регистрации» (с изменениями и дополнениями).

Основным видом государственной религиоведческой экспертизы является экспертиза документов религиозных организаций, предоставляемых в Государственную службу регистрации и нотариата Министерства юстиции Приднестровской Молдавской Республики [1]. Как показывает практика, в соответствии с требова-

ниями законодательства [2] Государственной службой регистрации и нотариата перед экспертным советом ставятся такого рода вопросы, как:

1. Может ли быть признано объединение религиозной организацией?

2. Достоверны ли сведения об основах вероучения организации и соответствующей ему практике?

3. Не противоречит ли деятельность религиозной организации Конституции Приднестровской Молдавской Республики?

Как правило, такие вопросы являются типичными при проведении процедуры регистрации организации в качестве юридического лица и требуют от экспертов наряду с правовыми знаниями особых познаний идеологического и мировоззренческого характера.

Для оценки вероучения требуется исследование духовной и практической жизни людей, в том числе их религиозного сознания, религиозного культа, который формирует у верующих религиозные чувства. Вероучение, в свою очередь, можно представить, как систему представлений о мироздании и месте человека в нем, не только исповедуемую последователями, но и передаваемую в процессе обучения (по типу социализации) новым членам группы. Вероучение – обязательный компонент религии, реализуемый в деятельности религиозной группы [3].

Поэтому религиоведческое исследование, прежде всего, должно преследовать цель изучения деятельности конкретного объединения и установления религиозного характера его деятельности в рамках распространяемого учения.

Кроме того, экспертам следует определить наличие системообразующих признаков религиозной организации: систему управления и лидерства, структуру, цели деятельности и осуществления практики. Следующей задачей, которую необходимо решить исследователю, является

выяснение вопроса о наличии в деятельности организации признаков нарушения конституционных норм. Поставленные перед экспертным советом вопросы и задачи требуют выбора соответствующей методики исследования. Как отмечается в исследованиях ведущего российского специалиста-религиоведа Л. С. Астаховой, в научном религиоведении применяются следующие методы: религиоведческий анализ, типологический анализ, сравнительный метод.

Религиоведческий анализ направлен на выявление социально значимых признаков объекта, которые могут быть вероятными критериями религиозности, а также на выявление причин, порождающих религиозные явления, и взаимосвязи между ними.

Типологический анализ призван определить тип религиозного вероучения, что позволит выделить качественно отличные друг от друга группы.

Сравнительный метод помогает выявить общее и особенное как в исторических формах религиозного типа, так и в их современных формах [4].

В работах экспертов-лингвистов отмечается необходимость следующих методов: анализ коммуникативной ситуации, контент-анализ, интен-анализ, дискурс-анализ [5, с. 30–45].

Эти методы требуются для исследования текстов, в которых отражены основы вероучений или выступлений представителей организации перед аудиторией.

Анализ коммуникативной ситуации помогает определить характер воздействия текстов на аудиторию адресатов.

Контент-анализ позволяет провести качественно-количественное исследование содержания письменных текстов и публичных выступлений.

Интен-анализ исследует, как заложенный в религиозных текстах смысл может восприниматься аудиторией.

Дискурс-анализ необходим для фиксации процессов конструирования и использования символических кодов в речи и текстах религиозного характера (проповедях, пророчествах и т. д.). В основе такой методики лежат экспериментальные лингвистические исследования Э. Бюиссана [6].

Также религиоведческое исследование требует применения законов всеобщих философских и логических методов. Особое место в системе методов занимает теория речевых актов, направленная на исследование призывов: какое действие пытается совершить говорящий, используя высказывание? каких целей он при этом стремится достичь?

Анализ текста осуществляется через поиск признаков, обозначаемых непосредственно в исследовании [7, с. 34].

Наряду с превентивными мерами законодательство закрепляет механизмы, направленные на преодоление уже выявленной угрозы национальной безопасности.

В связи с этим следует обратить внимание на п. 2 ст. 16 Закона ПМР «О свободе совести и религиозных объединениях», который содержит основания для ликвидации в судебном порядке религиозной организации. К ним относятся:

- а) нарушение общественной безопасности и общественного порядка;
- б) действия, направленные на осуществление экстремистской деятельности;
- в) принуждение к разрушению семьи;
- г) посягательство на личность, права и свободы граждан;
- д) нанесение установленного в соответствии с законом ущерба нравственности, здоровью граждан, в том числе использованием в связи с их религиозной деятельностью наркотических и психотропных средств, гипноза, совершением развратных и иных противоправных действий;
- е) склонение к самоубийству или к отказу по религиозным мотивам от оказания медицинской помощи лицам, находящимся в опасном для жизни и здоровья состоянии;



ж) воспрепятствование получению обязательного образования;

з) принуждение членов и последователей религиозного объединения и иных лиц к отчуждению принадлежащего им имущества в пользу религиозного объединения;

и) воспрепятствование угрозой причинения вреда жизни, здоровью, имуществу, если есть опасность реального ее исполнения или применения насильственного воздействия, другими противоправными действиями выходу гражданина из религиозного объединения;

к) побуждение граждан к отказу от исполнения установленных законом гражданских обязанностей и совершению иных противоправных действий [2].

В соответствии с п. 7 ст. 18-1 указанного закона на этих же основаниях запрещается и миссионерско-проповедническая деятельность религиозных организаций.

Таким образом, противопоставление себя миру и интересам общества представителями такого рода псевдорелигиозных организаций может выражаться в перечисленных выше противоправных действиях. Поэтому важна деятельность правоохранительных органов и правозащитных организаций по выявлению и предотвращению подобных действий со стороны религиозных организаций. А это в свою очередь требует особых исследований религиозоведческого характера и специальных институтов с соответствующими функциями.

### Цитированная литература

1. Приказ Министерства юстиции ПМР от 26.04.2013 года № 160 «О формировании Экспертного совета по проведению государственной религиозоведческой экспертизы документов религиозных организаций, предоставляемых для совершения государственной регистрации» (с изменениями и дополнениями). – Текст : электронный //

ГУ «Юридическая литература» [сайт]. – URL : <https://ulpmr.ru/ul/show/GgZ9cAOMx2A1NaZmiLHzpAIJ2jZKId8UZsn0=> (дата обращения: 19.10.2023).

2. Закон Приднестровской Молдавской Республики от 19.02.2009 года № 669-3-IV «О свободе совести и о религиозных объединениях» (САЗ 09-8) (в действующей редакции). – Текст : электронный // ГУ «Юридическая литература» [сайт]. – URL : <https://www.ulpmr.ru/ul/show/OVvAPa2glY63hMtFdFGU5e2XqgHFHV+Rts5k=> (дата обращения: 19.10.2023).

3. **Загребина, И. В.** Государственная религиозоведческая экспертиза: теория и практика / И. В. Загребина. – Москва: Юриспруденция, 2012. – Текст: непосредственный.

4. **Астахова, Л. С.** Нетрадиционные религиозные движения и культы: кризис идентичности / Л. С. Астахова. – Казань: Школа, 2009. – Текст : непосредственный.

5. **Кривошапова, Н. В.** Методика комиссионного специального исследования текстов, направленных на возбуждение национальной и религиозной розни / Н. В. Кривошапова. – Текст : непосредственный // Научная школа уголовного процесса и криминалистики Санкт-Петербургского государственного университета : материалы XIII Международной конференции, Санкт-Петербург, 24–25 июня 2021 года / под редакцией Н. П. Кирилловой, В. Д. Пристанскова, Н. Г. Стойко, В. Ю. Низмова. – Москва : Русайнс, 2022. – С. 30–45.

6. **Бюссанс, Э.** Абстрактное и конкретное в лингвистических фактах: речь – дискурс – язык / Э. Бюссанс. – Текст : электронный // Политическая семиотика. – 2016. – № 3. – URL: <http://inion.ru/publishing/zhurnaly-iz-perechniavak/politicheskaiia-nauka-old/arkhiv/2016-3-politicheskaiia-semiotika/abstraktnoe-i-konkretnoe-v-lingvisticheskikh-faktakh-rech-diskurs-iazyk/> (дата обращения: 19.10.2023).

7. **Комарова, З. И.** Методология, метод, методика и технология научных исследований в лингвистике: учебное пособие / З. И. Комарова. – Екатеринбург: Издательство УрФУ, 2012. – 818 с. – Текст: непосредственный.



## К ВОПРОСУ О МЕХАНИЗМЕ НАСЛЕДОВАНИЯ

Я. Ф. Федорчуков

*Исследование посвящено важным изменениям и дополнениям в наследственном праве. Рассматриваются новые способы наследования: совместное завещание и наследственный договор, обращается внимание на их достоинства и недостатки. Большое внимание уделено взаимодействию совместного завещания и наследственного договора с другими способами наследования, указывается на предполагаемый приоритет одних над другими.*

**Ключевые слова:** наследственное право, наследственные правоотношения, совместное завещание, наследственный договор, договор ренты, наследование, наследодатель, наследники, наследственная масса, наследственная трансмиссия.

## ON THE ISSUE OF THE INHERITANCE MECHANISM

Ya. F. Fedorchukov

*The study focuses on important changes and additions in inheritance law. The work deals with new ways of inheritance such as a joint will and inheritance contract. Attention is drawn to their advantages and disadvantages. Much attention is paid to the interaction of a joint will and inheritance. The supposed priority of some over the others are indicated.*

**Keywords:** inheritance law, hereditary legal relations, joint will, inheritance contract, lease agreement, inheritance, testator, heirs, estate, hereditary transmission.

Развитие наследственного права на постсоветском пространстве привело к образованию новых институтов наследственного права в системе гражданского права отдельных государств.

Примечательным в этом смысле является появление в гражданском законодательстве России институтов совместного завещания супругов и наследственного договора.

Введение этих институтов позволило расширить возможности регулирования отношений наследования субъектами наследственного права. Вместе с тем введение этих институтов породило и целый ряд проблем и пробелов, которые могут быть в дальней-

шем разрешены на основе предложений представителей науки и практики. Следует согласиться с председателем комиссии по методической работе и изучению практики применения законодательства в сфере нотариата Московской городской нотариальной палаты М. Г. Герасимовой, что при наличии совместного завещания в случае смерти одного из супругов, имеющих обязательных наследников, возникает проблема наследования последними обязательной доли в разумный срок [1]. Следуя предписаниям действующих норм, они могут наследовать только после смерти второго супруга. В этом случае они на неопределенное время лишаются средств существования.

---

*Для цитирования:* Федорчуков, Я. Ф. К вопросу о механизме наследования / Я. Ф. Федорчуков. – Текст : электронный // Вестник Приднестровского государственного университета. Серия : Гуманитарные науки. – 2024. – № 1 (76). – С. 238–242. – URL: <http://spsu.ru/science/nauchno-izdatelskaya-deyatelnost/vestnik-pgu>.

Кроме того, спорным является момент, когда после составления совместного завещания один из супругов, его составивших, может сделать новое завещание или отменить старое. Как быть наследникам умершего, если они уже оформили свои права? Видимо, необходимо все-таки уточнить в законе, что отмена или изменения, которые внесены пережившим супругом, не должны касаться той части наследования, которая уже унаследована наследниками умершего супруга.

Серьезные проблемы возникают при сохранении тайны завещания в отношении пережившего супруга, составившего совместное завещание. Так, согласно ст. 1123 ГК РФ [2] и ст. 1157 ГК ПМР [3], уполномоченные лица (нотариус или исполнитель завещания) имеют право разглашать только сведения, касающиеся правовых последствий. Однако на практике нотариусы в некоторых случаях обязаны ознакомить с завещанием лиц, в том числе лишенных наследства. Часто эти лица оспаривают такие завещания. Это означает, что в отношении другого участника совместного завещания тайна будет нарушена. Невозможно ознакомить заинтересованных лиц только с частью текста завещания. В той или иной степени этим лицам станет известно и о воле пережившего супруга. Эту проблемную тему следует проработать, с максимальной эффективностью используя практику.

Обеспокоенность вызывает и то, что совместное завещание в соответствии с п. 5 ст. 1126 ГК РФ [2] не допускается в закрытой форме. Как в таком случае это сочетается в полном смысле слова с тайной завещания? Кроме того, в ГК РФ (п. 5 ст. 1127 и п. 4 ст. 1129) установлен запрет на заключение подобных завещаний в форме, приравненной к нотариально удостоверенной, и составленных при чрезвычайных обстоятельствах [2]. Напрашивается вопрос: можно ли в этом случае

сделать исключение для завещательных распоряжений в отношении денежных средств, находящихся в банках на соответствующих счетах?

Особенностью совместного завещания является возможность, позволяющая одному из завещателей еще при их жизни в одностороннем порядке через суд оспорить данное завещание. Причем любой из завещателей может это сделать в любое время по своему желанию. Это положение принципиально отличает совместное завещание от обычного. Последнее при жизни завещателя оспорено быть не может. Следовательно, юридическая судьба совместного завещания может во многом зависеть от психологических особенностей характера завещателей.

Видимо, при разработке законопроекта разработчики преследовали цель предоставить возможность завещателям избрать еще один способ наследования при наличии двух (и более) завещателей для экономии средств при составлении завещаний и большего учета интересов как самих завещателей, так и других заинтересованных лиц. Представляется, что если на начальном этапе (составление совместного завещания) завещатели могут учесть интересы друг друга, то на этапе исполнения подобных завещаний могут возникнуть серьезные проблемы, например, претензии детей от первого брака, совместное имущество каждого из супругов, не являющееся общим, и др.

Вместе с тем введение норм, регулирующих совместное завещание, может облегчить выбор способа наследования, когда преобладает в общей массе совместно нажитое имущество. Важным фактором при этом является небольшое количество наследников, причем эти наследники должны быть прямыми для обоих супругов. Насколько будет востребован этот путь наследования в Российской Федерации, покажет время и практика.

Все обозначенные проблемы не умаляют достоинств совместного завещания. В любом случае это эффективный способ оформления наследственных прав. Как правило, сложности возникают при исполнении завещания.

Видимо, учитывая эти факторы, законодатель нашей республики сможет включить в нашу правовую систему совместное завещание как уже апробированный правовой механизм.

Вторым способом посмертного распоряжения наследством является введенный федеральным законом № 217 [4] наследственный договор – альтернатива институту завещания. По договору предусматривается переход имущества от наследодателя к наследнику после смерти первого. Основное назначение наследственного договора – гарантия для наследника, что наследодатель уже не сможет изменить свою волю, в том числе и посредством нового завещания, которое нивелировало бы предписания предыдущего. Договор представляет собой соглашение сторон, устанавливающее условия перехода имущества наследодателя к наследнику после смерти наследодателя. Этот договор схож с договором пожизненного содержания с иждивением. Оба договора предусматривают переход имущества к новому собственнику при условии выполнения последним распоряжений предыдущего собственника. Следует согласиться с О. Э. Алексимовой и Е. А. Мельник, что эти договоры, в свою очередь, принципиально отличаются друг от друга [5]. Переход права собственности, вытекающий из договора пожизненного содержания с иждивением, происходит именно в момент заключения договора, в то время как по наследственному договору такой переход связан с моментом смерти наследодателя. Отличие также просматривается и в объеме предмета договора. В соответствии со ст. 601 ГК РФ и ст. 619 ГК ПМР по дого-

вору пожизненного содержания с иждивением получатель ренты имеет право передать в собственность плательщика ренты исключительно недвижимое имущество. При этом наследственный договор регулирует передачу любого имущества, включая имущественные права. Кроме того, институтом ренты предусмотрена обязанность плательщика ренты периодически оказывать услуги получателю ренты пожизненно.

По договору же передача наследственной массы носит разовый характер. Одним из важнейших отличий этих договоров следует считать отличие в расторжении договора пожизненного содержания с иждивением и наследственного договора. Так, в соответствии с п. 9 ст. 1140 ГК РФ наследственный договор можно изменить или расторгнуть до наступления смерти одной из сторон, заключивших этот договор. Стороны могут это осуществить либо по взаимному согласию, либо по инициативе одной из них в судебном порядке в связи с существенным изменением обстоятельств. В соответствии со ст. 599 ГК РФ и ст. 617 ГК ПМР при существенном нарушении договора ренты с пожизненным содержанием получателю ренты предоставлено право выкупа ренты в принудительном порядке.

Рисковость договора пожизненного содержания с иждивением в научной литературе практически не оспаривается. Как представляется, наследственный договор к рисковому отнести нет оснований.

Исходя из сравнительного анализа этих договоров, можно прийти к выводу, что наследственный договор обладает рядом преимуществ в сравнении с договором пожизненного содержания с иждивением. Этот факт отмечается в работе Е. М. Тужиловой-Орданской «Наследственный договор и договор пожизненного содержания с иждивением: соотношение понятий» [6]. Вместе с тем

наследственные договоры не лишены некоторых недостатков в регулировании соответствующих отношений. К наследственным договорам применяются нормы о завещании, в том числе, видимо, это касается их формы (п. 1 ст. 1118 ГК РФ, п. 7 ст. 1152 ГК ПМР). Однако необходимо согласиться с М. Шуваловой, что следует обязательно уточнить: распространяется ли в полной мере на наследственные договоры право их удостоверения должностными лицами органов местного самоуправления, как это предусмотрено п. 7 ст. 1125 ГК РФ и п. 7 ст. 1159 ГК ПМР [7]? Вызывают также беспокойство и сомнения вопросы о механизме защиты прав участников договора. В отличие от наследования по завещанию, где приоритет отдается последнему завещанию, по наследственному договору при наличии нескольких договоров с разными участниками приоритет отдается первому, т. е. договору, заключенному ранее. Используя эти расхождения, можно уйти от действия договора более раннего приоритета, составив на предмет договора последующее завещание. Так будет предоставлена возможность наследодателю, являющемуся стороной договора, уклониться от правил, прописанных в договоре.

Некоторые противоречия возникают в случае одностороннего отказа одной из сторон от договора. В этом случае убытки возмещаются лишь за период от начала исполнения до получения копии уведомления, удостоверенной нотариально. Однако при прекращении договорных отношений последующие убытки не возмещаются. Иногда эти убытки могут быть существенными.

Значимым недостатком наследственного договора представляется применение в отношении имущества, являющегося предметом договора, наследственной трансмиссии. Иными словами, это имущество автоматически не переходит к

наследникам основного наследника, являющегося таковым по договору. Видимо, в силу отсутствия подобной нормы, стороны должны это предусмотреть договором.

Бесспорно, что пробелом является отсутствие каких-либо гарантий для наследника по договору вследствие наличия у наследодателя по договору прав произвести отчуждение имущества или его части, которое является предметом договора. Такая сделка не признается автоматически недействительной. При завещании также наследодатель вправе произвести отчуждение имущества. Но в этом случае наследник по крайней мере не несет по общему правилу никаких расходов. Наследник по договору может нести эти расходы, иногда довольно значительные.

Наряду с обозначенными недостатками наследственного договора следует обратить внимание и на положительные стороны этого правового акта.

Как представляется, в первую очередь необходимо отметить четкие права и обязанности наследников. Обязанности как имущественного, так и неимущественного порядка могут возникнуть еще при жизни наследодателя. Однако нельзя включать обязанности, противоречащие закону.

Наряду с прописанными обязанностями в договоре недвусмысленно прописываются его условия для сторон. Это отличает договор от завещания, которое является закрытым актом. О его существовании потенциальные наследники при жизни наследодателя могут не знать вообще или не знать о его содержании.

Договор имеет неоспариваемую главенствующую роль при наличии завещания. В случае, если имеются оба документа и есть противоречия, то договор имеет приоритет, а завещание автоматически утрачивает силу. Но если предмет договора не охватывает всей наследственной

массы, то в оставшейся части действует завещание.

Стабильность договора как правового акта наследования обеспечивается сложностью его оспаривания. При заключении договора учитывается воля сторон и, как правило, исключаются любые основания для признания его недействительным в судебном порядке.

Эти достоинства наследственного договора могут помочь наследодателям правильно определиться в выборе правовых средств перехода прав на наследство к потенциальным наследникам, одновременно учитывая и интересы наследодателей.

Введенные способы наследования (совместное завещание и наследственный договор) существенно дополняют перечень способов перехода прав от наследодателей к наследникам. Выбор этих способов осуществляется по усмотрению наследодателей. Однако только юридическая практика поможет корректировать эти правовые механизмы с учетом их достоинств и недостатков.

### Цитированная литература

1. Герасимова, М. Наследование, нотариат, обязательства, сделки, практическая ситуация, семья / М. Герасимова. – Текст : электронный // ГАРАНТ.РУ (дата обращения: 10.10.2023).

2. Гражданский кодекс Российской Федерации (часть 3) от 26 ноября 2001 г. № 146-ФЗ // Собрание законодательства Российской Федерации от 3 декабря 2001 г. – № 49.

3. Гражданский кодекс Приднестровской Молдавской Республики от 19 июля 2002 года № 164-3-III // САЗ ПМР. 02-29. – Текст : непосредственный

4. Федеральный закон от 19.07.2018 № 217 «О внесении изменений в статью 256 ча-

сти первой и часть третью Гражданского кодекса Российской Федерации» // Собрание законодательства Российской Федерации от 23 июля 2018 г. – № 30.

5. Алексимова, О. Э. Перспективы развития институтов наследственного договора и совместного завещания супругов в российском наследственном праве / О. Э. Алексимова, Е. А. Мельник // Среднерусский вестник общественных наук. – 2017. – Т. 12. – № 1. – С. 231–236.

6. Тужилова-Орданская, Е. М. Наследственный договор и договор пожизненного содержания с иждивением: соотношение понятий / Е. М. Тужилова-Орданская. – URL: <https://wiselawyer.ru> (дата обращения: 10.10.2023). – Текст : электронный.

7. Шувалова, М. Потенциальные проблемы исполнения совместных завещаний и наследственных договоров / М. Шувалова. – Текст : электронный // ГАРАНТ.РУ (дата обращения: 10.10.2023).

8. Абовян, Э. П. Проблемы наследственного права: завещание, совместное завещание, наследственный договор / Э. П. Абовян, О. Г. Ананьев. – Текст : непосредственный // Закон и право. – 2022. – № 5. – С. 59–61.

9. Болочатова, Н. Д., Наследственный договор и совместное завещание супругов как новые виды наследования в Российской Федерации / Н. Д. Болочатова, О. В. Дьяченко, П. С. Мордовин, О. А. Дзюба. – Текст : непосредственный // Юридический вестник ДГУ. – 2019. – Т. 30, № 2.

10. Гусейнова, А. И. Некоторые вопросы формы и содержания наследственного договора / А. И. Гусейнова. – Текст : непосредственный // Закон и право. – 2021. – № 7. – С. 80–82.

11. Гусейнова, А. И. Понятие и правовая природа наследственного договора / А. И. Гусейнова. – Текст : непосредственный // Закон и право. – 2020. – № 3. – С. 54–58.

УДК 347.734

## ЮРИДИЧЕСКИЕ ОСОБЕННОСТИ СТРАХОВАНИЯ ИПОТЕКИ (НА ПРИМЕРЕ РОССИЙСКОГО ЗАКОНОДАТЕЛЬСТВА)

С. И. Матвейчук

*Рассматриваются специфика и особенности процедуры страхования гражданами ипотечных кредитов. Изложены основные критерии, характеризующие данный процесс, его необходимость, алгоритм его реализации на практике.*

**Ключевые слова:** ипотека, кредит, банк, кредитор, должник, недвижимое имущество, юридическое оформление, риски.

## LEGAL FEATURES OF MORTGAGE INSURANCE (USING THE EXAMPLE OF RUSSIAN LEGISLATION)

S. I. Matveychuk

*The specifics and features of the procedure for insuring mortgage loans by citizens are considered. The main criteria and conditions characterizing this process, its necessity, and the algorithm for its implementation in practice are outlined.*

**Keywords:** mortgage, credit, bank, lender, debtor, real estate, legal registration, risks.

В настоящее время большинству граждан сложно купить квартиру или дом в крупном городе России без получения кредита в банковском учреждении. Одним из обязательных условий для получения в любом банке РФ денежных средств на приобретение объекта недвижимости является оформление специальной страховки. Это своеобразный юридический механизм, способный значительно снизить риски для банковского учреждения и для должника по кредиту от непредвиденных ситуаций, которые помешают исполнить обязательства одной из сторон.

В настоящее время под ипотечным кредитом понимается получение гражданином (должником) в кредитной организации (кредитор) денежных средств с целью

приобретения недвижимого имущества (квартиры, дома, промышленного сооружения, земельного участка, комнаты в общежитии). Кредит носит целевой характер, а приобретаемое в кредит жилье находится в залоге банковской организации до момента погашения должником своих обязательств.

Заключая данный вид договора, обе стороны несут определенные риски при его выполнении. Это, соответственно, влечет за собой высокую вероятность возникновения судебных исков и тяжб в случае неисполнения одной из сторон своих обязанностей.

Имеющиеся риски способны в случае реализации нанести ущерб как кредитной организации, так и гражданину, взявшему

---

*Для цитирования:* Матвейчук, С. И. Юридические особенности страхования ипотеки (на примере российского законодательства) / С. И. Матвейчук. – Текст : электронный // Вестник Приднестровского государственного университета. Серия : Гуманитарные науки. – 2024. – № 1 (76). – С. 243–242. – URL: <http://spsu.ru/science/nauchno-izdatelskaya-deyatelnost/vestnik-pgu>.



на себя обязательство. Как известно из практики, в свое время так называемый «ипотечный кризис» серьезно всколыхнул банковскую систему США, фактически спровоцировав мировой финансовый кризис.

Чтобы предотвратить подобные последствия, российское законодательство в обязательном порядке требует соблюдения одного из важнейших условий для его получения – в процессе оформления ипотечного кредита стороны заключают специальный страховой договор.

Ипотечное страхование – это юридически оформленная страховка рисков в виде договора со страховой компанией, которая несет ответственность, если должник по ипотеке потерял способность выплачивать денежные выплаты [1].

Данный вид договора выступает фактически амортизатором неожиданно возникшей проблемы по платежам и возмещит банку положенные финансовые средства, выданные под приобретение жилья или промышленного объекта.

В настоящее время в России существует несколько видов страхования ипотечного договора. Приведем основные и самые распространенные из них:

1. Страхование объекта недвижимого имущества. Страхуется приобретаемое имущество, находящееся в залоге на предмет форс-мажорных обстоятельств (пожара, стихийных катаклизмов, противоправных действий третьих лиц, в результате которых недвижимость получила повреждение). Страховка распространяется на сохранение целостности состояния объекта и всех его основных конструктивных элементов.

2. Страхование здоровья, жизни и трудоспособности заемщика. Эта юридическая процедура защищает гражданина от последствий, которые будут препятствовать погашению ипотеки должником, возникших в результате частичной или полной

потери им трудоспособности (по причине несчастного случая, болезни), а также покрывает риски в случае смерти заемщика.

3. Титульная страховка – обеспечение своевременных выплат кредитному учреждению в случае утраты должником права на приобретенную недвижимость. Это касается недвижимости, приобретенной как на первичном, так и на вторичном рынке [2].

Все три вида страховых случаев можно оформить, обезопасив себя и банк от возможных непредвиденных жизненных ситуаций, которые могут возникнуть. Чем больше возможных негативных вариантов будет застраховано, тем лучше для заемщика средств. Можно сказать, что и для банковского учреждения это также будет положительным моментом.

Обращаем внимание, что в действующем российском законодательстве существует норма, обязывающая застраховать частное домовладение или квартиру, приобретаемую по ипотеке. В частности, п. 2 ст. 31 Закона № 102-ФЗ «Об ипотеке» гласит: «... по договору об ипотеке гражданин обязан застраховать объект недвижимости от рисков утраты и повреждения на сумму долгового обязательства» [2].

В рамках рассматриваемой темы важным представляется определение категорий рисков, которые не подлежат страхованию. Обращаем внимание, что при заключении страхового договора, учитываются основные риски, описанные выше (три вида страхования). Однако существуют риски, которые не покрываются страховкой. Они в большинстве случаев складываются под влиянием внешних факторов, которые страховщик не может и не обязан предвидеть и удовлетворять.

К таким рискам можно отнести:

- уменьшение доходов заемщика (независимо от причины);
- повышение банком процентной ставки;

- увеличение плавающей ставки;
- снижение ликвидности объекта недвижимости по различным причинам;
- девальвация национальной валюты;
- значительное увеличение срока постройки нового жилого дома;
- развод собственников квартиры или частного дома.

Поэтому при оформлении ипотеки целесообразно учесть данные риски, спрогнозировав вероятность их наступления.

Чтобы юридически правильно оформить указанную процедуру, следует провести небольшую подготовительную работу. Для начала нужно изучить рынок услуг, связаться с различными компаниями посредством их интернет-ресурсов.

При поиске подходящего страховщика следует учесть предлагаемые компаниями процентные ставки и тарифы. Анализ рынка этого вида услуг указывает на то, что расценки могут заметно разниться, а это отразится на финансовых затратах.

Когда гражданин (семья) определился с ипотекой, его дальнейшие шаги будут осуществляться в следующей последовательности:

1. Подбор подходящей страховой компании.
2. Выбор совместно с представителями фирмы вида страхования (с учетом требований банковского учреждения).
3. Выявление рисков, возможных в ходе исполнения обязательств.
4. Сбор пакета необходимых документов для банка.
5. Заключение договора со страховой компанией.

Следует знать, что каждый недочет, который пропустил гражданин, может обернуться ему дополнительными финансовыми затратами.

Для заключения страхового договора в России требуется следующий пакет документов:

- паспорт гражданина (внутренний);

- оригинал договора купли-продажи недвижимости;
- свидетельство о праве собственности на жилой объект;
- анкета гражданина;
- заявление.

В отдельных случаях могут потребоваться медицинские справки, а также выписки из лицевого счета, справки из БТИ, акты по оценке жилья.

Договор страхования напрямую связан с ипотекой и заключается отдельно. Как указывается в п. 2 ст. 31 ФЗ РФ «Об ипотеке» «..страховать недвижимость необходимо, если в договоре нет иных дополнительных условий» [2]. Если эти условия не обяжут страховать кредит, то можно отказаться от страхования.

Отказ может повлечь ответные действия со стороны кредитной организации. Могут быть пересмотрены проценты и ежемесячные платежи, а иногда и в законном порядке возвращена вся сумма кредита, что, скорее всего, будет невыгодно заемщику.

Стоимость страхования жилья зависит от ряда характеристик и факторов, влияющих на конечную сумму:

- срок эксплуатации объекта недвижимости (первичный или вторичный рынок);
- техническое состояние квартиры или дома;
- условия заключения договора ипотеки;
- условия соглашения, предлагаемые страховой фирмой.

Если проанализировать данную информацию, можно самостоятельно определить среднее значение стоимости страховки. В настоящее время она может составлять 0,5–1,5 % от стоимости жилого помещения. Оплата страховки осуществляется раз в год.

Следует обратить внимание на ряд объективных факторов, также влияющих

на стоимость контракта. Если они присутствуют, то можно быть уверенным, что цена за услуги фирмы, вероятно, ниже ожидаемой стоимости. К таким факторам можно отнести:

1. Пол и возраст заемщика. Как правило, стоимость услуги может быть снижена для молодых семейных пар.

2. Здоровье заемщика. Здесь важно, чтобы человек не подвергался риску тяжелых и хронических болезней. Если они есть, страховку могут не оформить.

3. Размер кредита. Чем он выше – тем выше ставки процентов по страховке [3].

Когда страхование хочет осуществить семейная пара, следует изучить факторы и характеристики, влияющие на его цену. Необходимо их учесть, чтобы облегчить время оплаты страховки и ипотеки для семьи.

Обращаем внимание, что при наступлении страхового случая гражданин должен незамедлительно известить страховую компанию и банк, где была оформлена ипотека. После того, как о наступившем факте проинформированы указанные стороны, запускается страховой механизм, предусмотренный соответствующим соглашением.

Данная процедура осуществляется между залогодержателем (банковским учреждением) и страховой организацией. В получении страховых выплат по кредиту, прежде всего, будет заинтересовано финансовое учреждение, поэтому между ним и страховой компанией будут решаться все вопросы. Участие гражданина в этом процессе минимальное.

Страховой договор покрывает все понесенные убытки. Вероятность того, что страховая фирма не выполнит свои обязательства, ничтожна. Если гражданин правильно оформил комплексную страховку, он может быть спокоен при наступлении страхового случая.

Также следует обратить внимание еще на одно обстоятельство: в любом виде пра-

воотношений существует вероятность наступления негативных последствий, невыгодных одной из сторон. Чтобы их избежать при заключении страхового договора, целесообразно придерживаться ряда правил:

- необходимо скрупулезно изучить все пункты в нем. Стоит особо обратить внимание на текст, написанный в документе мелким шрифтом;

- если какие-то пункты непонятны, необходимо, чтобы их разъяснили сотрудники страховой организации.

Нередко на практике у гражданина, планирующего заключить ипотечный договор с банковской организацией, могут возникнуть дополнительные вопросы. Среди наиболее часто встречающихся можно выделить следующие:

1. Можно ли приватизировать застрахованное жилье по ипотеке? Ст. 1 ФЗ «О приватизации жилищного фонда в Российской Федерации» указывает, что «приватизация жилых помещений – это бесплатная передача в собственность граждан Российской Федерации на добровольной основе занимаемых ими жилых помещений в государственном и муниципальном жилищном фонде» [4]. Так как квартира или дом куплены в ипотеку гражданином и оформлены на него, он автоматически является собственником жилого помещения и приватизация не нужна. Страховка оформляется только на объекты недвижимости, находящиеся в собственности.

2. Возможно ли продать жилье, приобретенное и застрахованное по ипотеке? Можно, но только с разрешения банка, так как оно находится у него в залоге. При этом договор ипотечного страхования прекращается, как только у квартиры появился новый собственник.

Что касается общежитий, то они находятся либо в муниципальной собственности, либо в собственности предприятий или организаций. Стоимость их, как правило, невелика, поэтому варианты ипоте-

ки по приобретению комнат в общежитиях практически не встречаются.

В заключение можно сделать вывод, что страхование ипотечного кредита обеспечивает благоприятные условия, снижает вероятность потери финансовых средств как для кредитора, так и для должника. Исключаются риски невыплат кредита в случае потери заемщиком трудоспособности или смерти. Также страхуется недвижимое имущество на предмет наступления форс-мажорных обстоятельств, непредвиденных природных катаклизмов, которые могут уничтожить или повредить квартиру или частное домовладение.

### Цитированная литература

1. Условия страхования жизни и здоровья при ипотеке. Зачем нужна страховка при ипотеке: особенности страхования ипотечного

кредита. – URL: <https://rubusd.ru/qiwi/usloviya-strahovaniya-zhizni-i-zdorovya-pri-ipoteke-zachem-nuzhna-strahovka-po.html> (дата обращения: 10.10.2023). – Текст : электронный.

2. Федеральный закон «Об ипотеке (залоге недвижимости)» № 102-ФЗ от 16.07.1998 (ред. от 20.10.2022). – URL: [https://www.consultant.ru/document/cons\\_doc\\_LAW\\_19396/1870b8c](https://www.consultant.ru/document/cons_doc_LAW_19396/1870b8c) (дата обращения: 05.10.2023). – Текст : электронный.

3. Зачем нужна страховка по ипотеке: особенности страхования ипотечного кредита, виды страховок, топ страховых компаний. – URL: <https://realty-u.ru/ipoteka/zachem-nuzhna-strahovka-po-ipoteke.html> (дата обращения: 30.01.2023). – Текст : электронный.

4. Закон РФ «О приватизации жилищного фонда в Российской Федерации» № 1541-1 от 04.07.1991. – URL: [https://www.consultant.ru/document/cons\\_doc\\_LAW\\_100/](https://www.consultant.ru/document/cons_doc_LAW_100/) (дата обращения: 07.10.2023). – Текст : электронный.

## РОЛЬ НАЦИОНАЛЬНОГО ФАКТОРА В ПРОЦЕССЕ РАСПАДА СССР

Г. Е. Слободянюк

*Исследуется влияние национального фактора на процесс распада СССР. Анализируются причины и ход национального государственного строительства СССР, а также факторы, повлиявшие на его дезинтеграцию и упразднение через процесс самороспуска. Автор утверждает, что именно национальный фактор сыграл одну из главных ролей в феномене распада Советского Союза.*

**Ключевые слова:** национально-этнический фактор, государственное строительство, Советский Союз, национальный вопрос, распад государства.

## THE ROLE OF THE NATIONAL FACTOR IN THE PROCESS OF THE COLLAPSE OF THE USSR

G. E. Slobodyanyuk

*The author examines the influence of the national factor on the process of the collapse of the USSR. The reasons and the course of the national state-building of the USSR are analyzed, as well as the reasons for its disintegration and abolition through the process of self-dissolution, when considering which it was the national factor that played one of the main roles in the phenomenon of the collapse of the Soviet Union.*

**Keywords:** national-ethnic factor, state-building, Soviet Union, national question, collapse of the state.

Уроки истории имеют значение и всегда требуют переосмысления, а любое историческое событие – это опыт, на который можно опереться. Распад Советского Союза является феноменом современной истории, ведь одновременно произошло сразу три судьбоносных события: гибель политического строя, экономической системы и развал Советского государства. В связи с этим в 2022 год – в год 100-летия образования СССР – актуальным является вопрос исследования причин дезинтеграции Советского государства, приведших к его упразднению через процесс самороспуска.

Следует отметить, что распад СССР – не результат поражения в войне и не итог гражданской войны или массовых волнений. Вторая половина 1980-х годов для СССР являлась временем масштабных преобразований в политике, экономике, военном деле, получивших название «перестройка». При огромных ресурсах страны существовала надежда на то, что, несмотря на социально-экономические трудности, проблемы внутреннего развития преодолимы. Однако в результате данных изменений Советский Союз стремительно исчез.

---

*Для цитирования:* Слободянюк, Г. Е. Роль национального фактора в процессе распада СССР / Г. Е. Слободянюк. – Текст : электронный // Вестник Приднестровского государственного университета. Серия : Гуманитарные науки. – 2024. – № 1 (76). – С. 248–257. – URL: <http://spsu.ru/science/nauchno-izdatelskaya-deyatelnost/vestnik-pgu>.

Важно отметить, что существует множество параллельных факторов внутренней и внешней политики, приведших в самороспуску СССР. За годы существования без СССР в исторической науке сформировались два основных и диаметрально противоположных подхода к объяснению причин распада Советского Союза – «субъективистский» и «объективистский». Первый подход объясняет распад СССР результатом деятельности конкретных политических сил и лиц. Согласно первому подходу, процесс ликвидации Советского государства рассматривается как целенаправленный развал. Второй подход формулирует причины распада СССР через действие исторических закономерностей развития.

Но мы остановимся на одном, на наш взгляд, самом важном и решающем факторе – национальном вопросе. Так получилось, что основной принцип построения федеративного Советского государства – принцип национальности – стал одной из главных причин его ликвидации как государственного образования. Если обратиться к началу процесса создания Советского Союза, то следует отметить, что Великая русская революция 1917 года дала мощный импульс развитию национального движения и создала благоприятные условия для удовлетворения общественно-культурных потребностей национальных меньшинств. Началось активное пробуждение национального самосознания. Ведь в условиях смены власти и последующей потом Гражданской войны программа и тактика в национальном вопросе стали одним из важных и действенных средств борьбы за власть. Особенно это касалось вопроса предоставления коллективных этнических прав народам России. В «Декларации прав народов России», принятой Советом народных комиссаров 2 ноября 1917 года, провозглашалось, что Ок-

тябрьская революция рабочих и крестьян началась под общим знаменем раскрепощения, к которому должны были приступить немедленно, освобождение рабочих и крестьян должно быть проведено решительно и бесповоротно [1, с. 39–41].

Нельзя не отметить тот факт, что на выработку основных принципов национальной политики советского правительства также повлиял внешний фактор. Речь идет об обсуждении вопроса о самоопределении народов на Парижской мирной конференции, проводимой по итогам окончания Первой мировой войны в январе 1919 года. При обсуждении ст. 6 программного документа президента США В. Вильсона «14 пунктов» [2, с. 28–29], на конференции был принят принцип о праве наций на самоопределение. Данный пункт касался исключительно России. Однако большевистское правительство поддержало лозунг о праве наций на самоопределение, рассматривая его как основу для национально-государственного строительства и как политическое право на самоопределение народов. Ведь данный принцип был использован ими как лозунг раскрепощения народов России, которым адресовалось провозглашение права на свободное самоопределение, вплоть до отделения и образования самостоятельного государства.

Несмотря на сказанное выше, национальная политика новой советской власти после 1917 года была неоднозначна. С одной стороны, она провозгласила право наций на самоопределение, основанное на отказе от национального неравенства и от дискриминации по национальному принципу. С другой стороны, руководство Советской России стало применять принцип классовой борьбы к национальным проблемам. Отношения к тем или иным национальным меньшинствам со стороны советской власти зависели во многом от того, какой характер имело национальное



движение – «буржуазный» или «пролетарский»; насколько лояльным по отношению к новой власти были национальные объединения. Так, на заседании коллегии Народного комиссариата по делам национальностей 15 мая 1918 года было принято решение о ликвидации буржуазных национальных комитетов, которые действовали в узконациональном духе [3, с. 119].

Следует отметить, что несмотря на данный подход, партийно-правительственные органы советской власти все же при рассмотрении национальных проблем руководствовались практическими потребностями. Но какой-либо продуманной концепции национальной политики до начала 1920-х годов советское руководство не имело. Все изменилось в 1922 году, когда советская власть столкнулась с необходимостью решать проблему выстраивания отношений с национальными регионами при создании объединенного Советского государства. Здесь в споре столкнулись позиции В. И. Ленина и И. В. Сталина. Так, Сталин в письме к Ленину отмечал, что между центром и национальными окраинами существует хаос, приводящий к росту конфликтов, обид и раздражения, тормозящий и парализующий всякую хозяйственную деятельность в общероссийском масштабе. Он указывал на то, что за годы Гражданской войны Москва вынуждена была демонстрировать либерализм в национальном вопросе, что приучило некоторых коммунистов к национальной независимости во всех смыслах, а это работает на окраинах не в пользу единства союзных республик [4, с. 198]. В связи с этим он предлагал создать единое и централизованное государство, где все экономические и политические функции будут осуществляться центром, а независимость союзных республик должна распространяться только на сферы культуры и образования. По сталинскому проекту Украина и другие государства должны

были войти в состав РСФСР на правах автономных республик, тем самым вся территория бывшей Российской империи должна быть в составе СССР, восстановив свои прежние законные границы [4, с. 199–200].

Соответственно, В. И. Ленин был резко против такого подхода. Он продолжал настаивать на позициях, сформулированных в Декларации прав народов России. Он считал, что необходимо укрепить союз социалистических республик перед надвигающейся мировой революцией. Такая позиция предполагала недопущение ущемления национальных прав народов России. И как следствие, важно отметить, что Ленин настаивал на праве выхода союзных республик из состава СССР, что стало частью всех союзных конституций с конца 1922 года. Поэтому В. И. Ленин выступал за федерацию в виде союза независимых государств, которые должны были войти в союз, руководствуясь принципами свободного волеизъявления, равноправия и демократии. При этом он был убежден, что только принцип национальности может позволить создать из мелких отдельных государств крупное федеративное государство, которое будет иметь преимущества в строительстве социализма [5, с. 544].

В итоге часть государств, таких как Грузия, Белоруссия и др., выразили несогласие со сталинским проектом, победил ленинский план. Так, в процессе создания СССР центральное место занял национальный признак, согласно которому все республики оставались суверенными государствами и имели право на свободный выход из состава Союза, который скреплялся единой Коммунистической партией СССР – главным руководящим органом Советского государства и краеугольным камнем в его образовании.

В результате, уже после создания СССР, в концепции по национальной

политике, сформулированной в 1923 году на XII съезде РКП(б), юридически был закреплён принцип коренизации, ставший основой для формирования союзных республик. Данный принцип предусматривал поддержку самоуправления, языка, культуры национальных меньшинств. Национальные кадры стали выдвигаться на руководящие должности на местах, организовывались национальные советы, массовый характер приобрело открытие национальных школ, создавались алфавиты для языков, не имевших прежде собственной письменности. Среди национальных меньшинств активно пропагандировались социалистические идеи. Проведение такой политики также было вызвано потребностями борьбы против великорусского национализма, под знаменем которого выступали противники советской власти.

Однако впоследствии, в условиях формирования сталинской системы управления, при сохранении федеративной Конституции власть в стране была сконцентрирована в федеральном центре. Поэтому со второй половины 1930-х годов политика коренизации была свернута, как не отвечающая общей стратегии национальной политики.

Несмотря на то, что национальные республики получили быстрое развитие в сферах экономики, социальной сфере, сфере науки, культуры и образования, их руководство видело, что на практике не соблюдался принцип распределения властных полномочий, а также не понимало, в чем состоят права республиканской власти, установленные Конституцией СССР. Поэтому сразу же после формирования СССР началась борьба между сторонниками централизации и децентрализации, которая продолжалась на протяжении всего советского времени. Сформировалась следующая тенденция: при ослаблении контроля Центра в союзных республиках возникали сепаратистские тенденции,

угрожавшие существованию всей советской системы. К 1930-м годам СССР постепенно превратилось в унитарное государство, где провозглашались интернациональные принципы, борьба против национализма, примат классового начала над национальным и декларировалось полное слияние различных наций в новую общность – единый советский народ, состоявший из социалистических наций, народностей и этнических групп, скрепленных интернациональным единством, а именно дружбой народов СССР. Несмотря на это всегда существовала потенциальная опасность реализации местными национальными элитами союзных республик тех юридических прав, которые они получили как субъекты федерации. Ведь федеральные принципы государственного устройства СССР, пусть и формальные, сохранялись неизменно во всех Конституциях СССР.

Важно отметить еще и то, что при формировании союзных республик как новых административно-территориальных единиц было сломано дореволюционное геополитическое пространство Российского государства. В результате национально-территориальной реформы 1920–1922 годов в состав союзных республик, основанных на ленинском принципе «титულных наций», перешли ряд территорий сплошного проживания русских, внесших огромный вклад в социально-экономическое, политическое и культурное развитие республик СССР. Но проблема заключалась в том, что в СССР, как и до него в Российской империи, многонациональном государстве, русский этнос являлся доминирующим и способным контролировать всю территорию, оставаясь везде в ней в большинстве. Все теоретические установки советской идеологии на практике предполагали помощь со стороны русского народа, его рабочего класса другим народам, естественный процесс распространения

русской культуры, организацию и поощрение миграционных тенденций, при которых перемещались русские рабочие на промышленные предприятия в союзные республики. Это создавало основу для будущих национальных конфликтов, возникших на почве миграции населения, упotreбления языков и использования кадров.

Здесь особенно важно отметить, что идеология национализма основывается на материальных условиях жизни, распределении материальных благ и политических прав и статусов, использовании ресурсов и на других социальных противоречиях между людьми. Нельзя не отметить тот факт, что в советском обществе были сформированы социальные группы, представляющие отдельные социально-экономические и политические группы разных этносов, интересы которых могли реализоваться только через национализм, порождая противоречия между разными нациями и народностями. Так, творческая и научная интеллигенция, чиновники, работники торговли и обслуживания, аграрии и представители индивидуального сектора союзных республик являлись социальной базой национализма, распространяя и внедряя националистическую идеологию в сознание своих соплеменников. На протяжении всего времени существования СССР наблюдалась межэтническая конкуренция, изначально проявившаяся в том, что представители нерусских народов, получив высшее образование, не находили применение своим знаниям. На всех не хватало привлекательных, престижных и денежных должностей, что создавало базу для вытеснения из отдельных отраслей представителей иных этнических групп. Важно отметить, что такой конкуренции не было в сфере промышленного производства. Это зачастую приводило к антирусским настроениям среди части населения союзных республик и вызывало раздражение у местных элит. Первым

примером этого могут служить массовые беспорядки в республиках Закавказья в 1977 году, когда была предпринята попытка в новых редакциях республиканских конституций выбросить понятие «государственный язык».

При этом РСФСР в СССР оставалась донором дотаций, которые центр посылал в республики, а русские были лишены тех прав, которыми в республиках наделялись граждане, относившиеся к «титულным нациям». Когда союзный центр оказался неплатежеспособным, не смог оплачивать лояльность местных элит, сепаратистским тенденциям было придано новое ускорение. Недовольство национальной политикой стало усиливаться тогда, когда были ограничены субсидии в республиканские бюджеты в 1980-е годы в условиях нараставшего экономического кризиса в СССР [6, с. 451].

Однако несмотря на то, что национализм стал миной замедленного действия для СССР, его часовой механизм не был заведен до середины 1980-х годов. На всем протяжении своего существования Советский Союз не раздирали открытые кровавые этнические противоречия и конфликты. Только политическая реформа перестройки, ослабившая механизм контроля центральной власти, привела к тому, что национальные проблемы стали сотрясать страну в рамках событий 1986–1989 годов в Нагорном Карабахе, Абхазии, Южной Осетии, Якутии, Алма-Ате, Душанбе, Фергане, Прибалтике, Молдавии.

Важно отметить, что при осуществлении политической реформы ставилась цель укрепить советскую федерацию на основе демократических принципов. Планировалось, что данная цель будет достигнута через расширение прав союзных республик и автономных образований путем разграничения компетенций Союза ССР и советских республик, децентрализации, передачи на места ряда управленческих

функций, усиления самостоятельности и ответственности в сфере экономики, социального и культурного развития. При этом руководство КПСС воспринимало все происходящее как закономерный результат роста национального самосознания, естественную реакцию народов на трудный и болезненный процесс реформ. В то время как советские этнические элиты, находящиеся на периферии в нестабильные времена, когда центральные власти начинали терять контроль над страной, игнорировали директивы вышестоящих инстанций. Соответственно, они использовали национальный вопрос как инструмент для концентрации власти в своих руках на местах, объясняя все возникающие социально-экономические трудности и проблемы ущемлением национальных прав этнических меньшинств Советского государства.

После февраля 1986 года, когда на XXVII съезде КПСС советский лидер М. С. Горбачев заявил об успешном решении национального вопроса в Советском Союзе, а также после февраля 1988 года, когда на пленуме ЦК КПСС он уже говорил о росте национального самосознания у всех наций и народностей страны, о проявлении национальных чувств [7, с. 280], по всей стране стремительно стали появляться общественные объединения, ставившие своей задачей защиту исторических памятников и родного языка. Политика «гласности», политический плюрализм и лозунги «не оставлять белых пятен в истории» предоставили легальный способ формирования и пропаганды национальной идеи, а также создания националистических политических организаций, которые стали активно распространять свои идеи, осуществляя давление на республиканские и союзные власти.

Кроме того, постепенно КПСС стала терять свое основополагающее и цементирующее положение как главный руководя-

щий орган власти, что также нанесло серьезный вред национальным отношениям. Когда Компартия была сильной и прочной, национальный вопрос меньше давал о себе знать. Но самое главное, что после исключения статьи 6 из Конституции СССР, определявшей ведущую роль партии, характер национального вопроса изменился. Вместо обычных национальных противоречий появилось требование об отделении. Ведь с ослаблением контроля КПСС над союзными республиками, а потом и утратой партией властных позиций, республиканские силы, ориентированные на национальное отделение, стали действовать решительнее и настойчивее. В то же время монолитная КПСС стала распадаться на национальные политические партии и движения. Фактически шел раскол партии по республиканскому принципу, где республиканские компартии явно демонстрировали свою самостоятельность по отношению к Москве.

В тот же период, в 1988 году, после XIX Всесоюзной партийной конференции как проявления политической реформы возродились Съезды народных депутатов, отмененные Конституцией 1936 года, как высшие органы власти страны. Республиканские Советы народных депутатов и организации КПСС стали колыбелью национального сепаратизма, подготовили условия для суверенитета республик. Следствием первых открытых выборов 1989 года на съезд народных депутатов стало то, что национальные противоречия стали главным их проявлением. Избирательная кампания 1989 года стала благоприятной средой для формирования «народных фронтов», национальных и националистических движений по всему СССР. Как результат, в 1990 году после выборов на съезды народных депутатов союзных республик во многих республиках большинство депутатов настаивало на принятии деклараций о государственном

суверенитете своих республик по отношению к СССР. Их национальный сепаратизм становился средством борьбы за власть как в Центре, так и на местах. Все это реализовывалось под лозунгами демократизации общества и осуществлялось через общественно-политическую деятельность республиканских демократических движений, площадкой которой был Съезд народных депутатов СССР [6, с. 462].

Нельзя не согласиться с мнением С. В. Чешко, российского историка Института этнологии и антропологии РАН, считающего, что «национал-сепаратизм привел к суверенизации республик и фактическому выходу из состава СССР Прибалтики. Однако это была еще не ликвидация СССР, а отпадение от него отдельных частей. СССР мог сохраниться, даже если в нем осталась одна РСФСР, и, наоборот, он не мог бы существовать, если в нем остались все, кроме России. Именно России в критический момент принадлежало решающее слово... Российские демократические силы, в силу своих индивидуальных политических интересов, оказались не только союзниками националистов из других республик, которые стремились лишь отделиться от СССР, но и главными действующими лицами в разрушении всего государства... Главную же "стратегическую" роль сыграл этнонационализм, взращиванием которого десятилетиями занималось само советское государство» [6, с. 466].

Но существовал еще один фактор, повлиявший на неспособность советского руководства своевременно принять решения по разрешению национального вопроса. Речь идет о противоречивости действия, которые осуществляло советское руководство в ходе реализации политических перестроечных реформ. Так, согласно новой внешнеполитической идее «общеевропейского дома» и «нового мышления»

СССР стремился демократизироваться, полностью принимая за идеологическую основу западный вариант концепции прав и свобод человека, в частности, это касается этнонационального самоопределения. Это было вызвано желанием руководства Союза покончить с внешнеполитической конфронтацией с Западом в контексте завершения холодной войны, сделать образ СССР в западноевропейском и американском обществах более привлекательным, вернуться «в семью европейских народов», доказывая, что безопасности Европы ничего не угрожает, преодолеть закрытость страны, приводящую к ее отсталости. Безусловно, внешние условия или «западный фактор» оказали ключевое воздействие на поведение советских лидеров и элит великой державы в момент ее системного кризиса. Однако, чрезмерно уделяя внимание внешней политике, советское руководство потеряло рычаги контроля внутри страны. Реальная внутривнутриполитическая ситуация требовала от советского руководства жестких действий при борьбе с растущим политическим национализмом в союзных республиках, ведущих их к сепаратизму. Большую роль играла политика гласности с развенчанием всего советского и открытием до сих пор запретного западного. Данная дилемма не была разрешена.

Особенно следует отметить, что советское руководство не смогло действовать быстро и решительно в тот период, когда это оказалось жизненно важно не только для его дальнейшего развития, но и самого существования, для использования политического фактора с целью пресечения разрушительного действия национального фактора. Это дало бы возможность успешно провести экономическую реформу. К сожалению, союзное руководство слишком долго выжидало, возможно, надеялось, что центробежные процессы урегулируются сами собой или политические и экономические реформы расставят все



на свои места. Время было упущено. Власть могла опереться на большинство населения страны, для которых государственное единство СССР воспринималось как нечто естественное и незыблемое. Урегулирование национального вопроса приобрело беспорядочный характер. М. С. Горбачев фактически сам признался в том, что руководство все время отставало от развития событий: «...развалили Союз все мы с вами. Во-первых, перестройщики запоздали с реформированием Союза, реформированием партии, создали сложную ситуацию в экономике, и народ начал уходить от поддержки и открыл дорогу для других сил, которые использовали слабости реформаторов на полную катушку [6, с. 463]. Следует отметить, что он во многом игнорировал или действительно не понимал значимости национального вопроса в СССР. На XVIII съезде КПСС он признал, что «мы не сразу осознали значение национального вопроса, этой проблемы, вовремя не увидели таящейся в ней опасности...мы оказались не готовы к тому, что произошло» [5, с. 550].

Таким образом, коммунистический проект, лежащий в основе формирования Советского государства, базировался на идеологии, которая являлась для него организующим началом, формировала устремленность в будущее его общества, поддерживала привлекательность страны на мировой арене. Ведь холодная война, в реалиях которой существовал СССР как одна из сверхдержав, в первую очередь была битвой ценностей. Национальная «дружба народов» была одной из ключевых идеологических установок. Отказ от нее политических элит и руководства страны привел к неминуемому поражению СССР как многонационального и интернационального государства. В целом, СССР развалился по собственной логике. Как указывал британский историк Доминик Ливен: «...СССР был обрушен в ре-

зультате восстания этнических русских против груза имперских обязательств и идеологии, на которой он был основан» [8, с. 195]. Оказалось, что советская система – принципиально неререформируемая и нежизнеспособная в рамках политических изменений. Она могла существовать только как централизованная, поэтому каждый шаг реформ приводил только к негативному результату.

В заключение следует отметить, что на сегодняшний день продолжается пересмотр советского исторического опыта в целом. СССР возник на основе договора при признании суверенитета союзных республик и их права выхода из Советского Союза. Но самым главным являлось то, что такая форма федерации потенциально содержала в себе возможность сепаратизма, так как постепенно усиливалось самосознание «титовых наций», приводящее к ущемлению прав граждан другой этнической принадлежности. Тем более, согласно советской Конституции, советские республики, являясь субъектами Союза, обладали суверенитетом и могли свободно осуществить отделение от Союза. И как показало время, союзные республики свободно и вполне законно осуществили сепарацию, воспользовавшись предоставленным им правом.

Здесь следует отметить, что в рамках изучения влияния национального фактора на процесс распада Союза уже с 1980-х годов существовала концепция о распаде СССР как последней национальной колониальной империи, представляющей собой «тюрьму народов», в которой русские господствовали политически и угнетали другие народы [6, с. 446]. Данная точка зрения была сформулирована представителями западной советологии и стала доминирующей в период перестройки и 1990-е годы в контексте роста антисоветизма в научных публикациях и трудах отечественных ученых и публицистов.



Сегодня проблема изучения роли национального фактора в процессе распада СССР рассматривается более объективно и исторически обоснованно. Так, современная российская историография представлена научными исследованиями, дающими характеристику России и СССР как государств уникального своеобразия на основе терпимости и как социальной общности на основе дружбы народов и интернационализма. Достаточно убедительно опровергается положение о русификаторской политике советской власти. Распад государства трактуется как результат конфликта правящих элит как в центре, так и по линии центр – периферия, как цепь игнорирования советским руководством сферы межэтнических отношений и совершенных ошибок в отношениях Центра с союзными республиками. Отсюда сам распад не выглядит исторически предерженным и допускается возможность альтернатив в ходе событий [9, с. 593–594]. В то же время в зарубежной историографии, кроме прежнего взгляда на СССР как государства, где русификаторская политика подавления национальных меньшинств была продолжением политики царской России и все права и интересы наций подавлялись коммунистическим режимом, а распад СССР рассматривался как исторически закономерный конец многонациональной советской империи, возникает новый взгляд, во многом согласующийся с позицией современной российской историографии. Согласно ему, СССР рассматривается как «колыбель наций», имея в виду, что формирование новых национальных идентичностей и социальная консолидация наций в советских республиках произошла именно под воздействием советской национальной политики, несмотря на репрессии в отношении нерусских народов страны. Кроме того, советская империя рассматривается как неповторимый

исторический эксперимент, где неповторимость выражалась в том, что СССР был «империей наоборот», в которой в прошлом угнетенные народы получили мощные и длительные преференции часто в ущерб носителям доминирующей (русской) культуры. Об этом можно утверждать и потому, что большевистское правительство в целях борьбы с националистическими настроениями осуществило обучение новых этнонациональных элит, разработало письменность, ввело обучение на десятках малых языков, поддерживало развитие национальных культур. Это привело к созданию «империи наций», которая стала фундаментом для создания новых государственных образований вместо распавшегося СССР. Таким образом, современная российская и западная историографии едины в том, что советская национальная политика достаточно противоречива и одной из основных причин распада СССР является национализм в республиках.

### Цитированная литература

1. Декларация прав народов России от 2 (15) ноября 1917 г. // Декреты Советской власти. Т. 1. – Москва : Гос. изд-во полит. литературы, 1957. – С. 39–41. – URL: <http://www.hist.msu.ru/ER/Etext/DEKRET/peoples.htm> (дата обращения: 11.06.2023). – Текст : электронный.
2. Четырнадцать пунктов В. Вильсона об условиях мира из его послания Конгрессу от 8 января 1918 г. / под редакцией А. Д. Богатурова // Системная история международных отношений в четырех томах. 1918–1991. Т. 2. Документы 1910–1940-х годов. – Москва : Московский рабочий, 2000. – С. 28–29. – Текст : непосредственный.
3. Трагедия великой державы: национальный вопрос и распад Советского Союза / ответственный редактор Г. Н. Севостьянов. – Москва : Социально-политическая мысль, 2005. – 600 с. – Текст : непосредственный.

- 
4. Письмо И. В. Сталина В. И. Ленину об определении порядка отношений центра с республиками. 22 сентября 1922 // Известия ЦК КПСС. – 1989. – № 9. – С. 198–200. – URL: <http://docs.historyrussia.org/ru/> (дата обращения: 11.06.2023). – Текст : электронный.
5. **Чжао, Ч.** Распад Советского Союза под национальным углом зрения / Ч. Чжао. – Текст : непосредственный // Трагедия великой державы: национальный вопрос и распад Советского Союза / ответственный редактор Г. Н. Севостьянов. – Москва : Социально-политическая мысль, 2005. – 600 с.
6. **Чешко, С. В.** Роль этнонационализма в распаде СССР/ С. В. Чешко. – Текст : непосредственный // Трагедия великой державы: национальный вопрос и распад Советского Союза / ответственный редактор Г. Н. Севостьянов. – Москва : Социально-политическая мысль, 2005. – 600 с.
7. **Горбачев, М. С.** Жизнь и реформы. Книга 1 / М. С. Горбачев. – Москва : Новости, 1995. – 688 с. – Текст : непосредственный.
8. **Бордачев, Т. В.** Не мать и не мачеха. Россия и ее соседи: между геополитикой и историей / Т. В. Бордачев. – Текст : непосредственный // Россия в глобальной политике. – 2021. – Т. 19, № 6 (112). – С. 194–211.
9. **Тишков, В. А.** Этнический фактор и распад СССР: варианты объяснительных моделей / В. А. Тишков. – Текст : непосредственный // Трагедия великой державы: национальный вопрос и распад Советского Союза / ответственный редактор Г. Н. Севостьянов. – Москва : Социально-политическая мысль, 2005. – 600 с.
-

## ВЛИЯНИЕ КОМПАРТИИ МОЛДАВИИ НА РАЗВИТИЕ ПРОТЕСТНОГО ДВИЖЕНИЯ ТРУДОВЫХ КОЛЛЕКТИВОВ ПРИДНЕСТРОВЬЯ В НАЧАЛЕ 1990-Х ГГ.

Г. Е. Слободянюк

*Автор исследует проявления влияния Компартии Молдавской ССР на развитие протестного движения трудовых коллективов Приднестровья, действующих под руководством Объединенного совета трудовых коллективов (ОСТК). Анализируется процесс развития взаимоотношений ЦК КПМ и ОСТК, затрагивающих вопросы строительства приднестровской государственности и создания собственных органов власти Приднестровской МССР (ПМР) в рамках организации самостоятельного партийного руководства.*

**Ключевые слова:** Компартия Молдавии, протестное движение, Объединенный совет трудовых коллективов, партийные органы, государственное строительство, национальный вопрос.

## THE INFLUENCE OF THE COMMUNIST PARTY OF MOLDOVA ON THE DEVELOPMENT OF THE PROTEST MOVEMENT OF LABOR COLLECTIVES OF PRIDNESTROVIE IN THE EARLY 1990S

G. E. Slobodyanyuk

*The author examines the manifestations of the influence of the Communist Party of the Moldavian SSR on the development of the protest movement of labor collectives of Pridnestrovie, acting under the leadership of the United Council of Labor Collectives (UCLC). The article analyzes the process of development of the relationship between the Central Committee of the CPM and the UCLC, affecting the issues of the construction of Pridnestrovian statehood and the creation of their own authorities of the Pridnestrovian MSSR (PMR) within the framework of the organization of independent party leadership.*

**Keywords:** Communist Party of Moldova, protest movement, United Council of Labor Collectives, party bodies, state building, national question.

В рамках заявленной темы автор ставит перед собой цель рассмотреть процесс влияния ЦК Компартии Молдавии (КПМ) на развитие протестного движения трудовых коллективов Приднестровского региона под руководством Объединенного совета трудовых коллективов (ОСТК) в начале 1990-х гг. Именно в данный период в рамках продолжающегося гражданского конфликта трудовые коллективы При-

днестровского региона Молдавской ССР приняли решение о создании собственной автономной государственности в составе МССР. В ходе образования новых органов и институтов власти приднестровской государственности встал вопрос об отношении протестного движения трудовых коллективов, действующих под руководством ОСТК, к республиканским и местным партийным органам власти.

---

*Для цитирования:* Слободянюк Г. Е. Влияние Компартии Молдавии на развитие протестного движения трудовых коллективов Приднестровья в начале 1990-х гг. / Г. Е. Слободянюк. – Текст : электронный // Вестник Приднестровского государственного университета. Серия : Гуманитарные науки. – 2024. – № 1 (76). – С. 258–264. – URL: <http://spsu.ru/science/nauchno-izdatelskaya-deyatelnost/vestnik-pgu>.

Анализируя процесс выстраивания взаимоотношений между движением трудовых коллективов Приднестровья и ЦК КПМ по вопросу об образовании автономии, необходимо рассмотреть проблему создания собственной Компартии Приднестровья на платформе КПСС (КПП). Создание ПМССР сделало данный вопрос достаточно актуальным.

Следует отметить, что вопрос о создании Компартии Приднестровья движением трудовых коллективов региона был рассмотрен не сразу. Проблема этого процесса заключалась в том, что партийные органы пяти районов Левобережья и Бендер желали сохранить единство партии КПСС. Поэтому первый секретарь ГК КПМ Тирасполя И. Зарецкий настаивал на объединении партии на основе партийной платформы «За единые права» [1, с. 1]. Несмотря на то, что ОСТК стремился создать КПП, 22 августа 1990 г. было принято решение рассмотреть предложение И. Зарецкого, поддержанное большинством первичных партийных организаций ПМССР. Следует отметить, что мотивом данных действий ОСТК было нежелание брать на себя ответственность за раскол единой Компартии Молдавии.

Важно отметить, что члены ОСТК агитировали трудовые коллективы за создание КПП. Так, член ОСТК В. М. Арестов заявлял, что не желает находиться в одной партии с националистически настроенными руководителями Молдавской ССР и членами Народного фронта республики. Он утверждал, что бояться раскола партии не надо, так как этот раскол давно произошел по идеологическому, а не по национальному признаку [2, с. 1]. ЦК Компартии Молдавии в ответ создал Контрольный республиканский комитет. 26 сентября 1990 г. было принято решение против ОСТК ПМССР – «О партийной ответственности членов КПСС за организацию сепаратистских акций, направленных

на подрыв территориальной целостности ССРМ» [3, с. 1].

В течение сентября–октября 1990 г. коммунисты ОСТК организовали собрания секретарей партийных организаций Приднестровья с целью обсудить вопрос о создании собственной коммунистической партии [3, с. 1]. В результате работы ОСТК к концу 1990 г. большинство первичных партийных организаций разорвали свои отношения с Компартией Молдавии. При этом вопрос о федерализации государственного устройства Молдавии не рассматривался.

Важно отметить, что решение о создании Компартии Приднестровья было связано с определенными событиями, происходившими в партийной и государственной жизни Советского Союза. В связи с этим в июле 1990 г. состоялся последний XXVIII съезд КПСС, где новая программа партии не была принята, в КПСС начался раскол. Процесс подписания нового Союзного договора затягивался.

В феврале 1990 г. была опубликована к XXVIII партийному съезду Платформа ЦК КПСС «К гуманному, демократическому социализму», в которой КПСС признавала свою ответственность за потерю контроля над ситуацией в стране [4, л. 152]. Изучая документы по подготовке и проведению XXVIII съезда КПСС 2–13 июля 1990 г. (справочник делегата съезда, список ответов на вопросы Н. И. Рыжкову от делегатов съезда; обращение к съезду представителей союзных республик; проекты резолюций съезда по политической обстановке в республиках Прибалтики, по социально-экономическому развитию СССР, по социальной базе перестройки), следует отметить, что союзная партия имела полную информацию о размахе национализма и сепаратизма в союзных республиках. Кроме того, КПСС понимала истинные причины и последствия сложившегося кризиса. Однако она уже не могла

влиять на развитие ситуации в стране в целом [4, л. 61–62]. Признавая свои ошибки, КПСС оказалась изолированной от процесса политизации народных масс [4, л. 67]. Согласно содержанию стенограммы заседаний комиссии XXVIII съезда КПСС по межнациональным вопросам, состоявшихся 6–10 июля 1990 г., союзная партия стремилась к примирению конфликтующих сторон вместо того, чтобы потребовать немедленного выполнения союзных законов, которые на протяжении 1988–1990 гг. не выполнялись руководством союзных республик [5, л. 3–5]. Однако КПСС не справилась с этой трудной задачей, поскольку не сумела спрогнозировать развитие межнациональных отношений в стране [5, л. 25]. В итоге КПСС потеряла лидирующие позиции в управлении страной, перестав быть главной общественно-политической силой Союза.

Перечисленные выше события повлияли на продолжение процесса формирования самостоятельной Компартии Приднестровья. Так, 26 июля и 6 октября 1990 г. в Рыбнице и Тирасполе ОСТК организовал проведение конференций первичных партийных организаций. Согласно принятым на данных конференциях резолюциям, первичные партийные организации приняли общее решение выразить полное недоверие Компартии Молдавии [6, с. 1; 7, с. 1]. В Тирасполе в итоге проведения городской партийной конференции 176 парторганизаций вместе с членами ОСТК В. М. Рыляковым Г. С. Андреевой, А. М. Бочковским, В. А. Загрядским, А. П. Манойловым, А. З. Волковой, В. М. Арестовым приняли решение организовать и провести республиканскую партийную конференцию [8, с. 1]. ОСТК инициировал формирование Организационного комитета по подготовке и проведению партийной конференции парторганизаций Приднестровского региона. В состав комитета вошли В. М. Дергач, Н. В. Бабушкин, А. Н. Морозов, А. Е. Ла-

дан и Е. Н. Мельникова. Они разъясняли различным партийным организациям причины и цели созыва партийной конференции [9, с. 2]. В то же время 31 октября – 10 ноября 1990 г. Компартия Молдавии на пленуме стремилась не допустить раскола республиканской партии. При обсуждении вопроса «О сложившейся общественно-политической ситуации в республике» ее членами было принято решение о согласии провести партийную конференцию 26 января 1991 г. [10, с. 1].

Необходимо подчеркнуть, что ЦК КПМ стремился не допустить раскола республиканской партии и сохранить ее единство. Поэтому КПМ искала любые возможности оказать влияние на партийные структуры Приднестровской республики, стремясь различными способами сохранить контроль над действиями приднестровских трудовых коллективов. Следует отметить, что ОСТК рассматривал процесс раскола республиканской партии как вынужденную меру. В связи с этим ОСТК дал согласие на участие в партийной конференции. При этом ГК КПМ г. Тирасполя предложил основываться в своих действиях на проекте платформы «За единые права». Этот проект состоял из положения об обновлении состава Компартии Молдавии как основного противника НФМ, требования отставки правительства М. Друка, заключения нового Союзного договора на основе федерации и принятия предложения о федеративном устройстве Молдавской ССР в составе СССР, а также введения двойного гражданства [11, с. 1]. При разработке данного проекта за основу были взяты принципы Устава КПСС и программное заявление XXVIII съезда КПСС «К гуманному, демократическому социализму» [12, с. 1].

Однако ЦК КПМ отказался принять этих положения. При этом ОСТК продолжил подготовку к региональной партийной конференции. При проведении ОСТК

собраний первичных партийных организаций Приднестровья решили провести региональную конференцию как до, так и после проведения республиканской партийной конференции. В итоге движение трудовых коллективов Приднестровья и ЦК КПМ согласились на диалог.

Следует отметить, что в ходе подготовки партийных первичек Приднестровья к республиканской партийной конференции на приднестровские предприятия приезжали секретари партийных комитетов кишиневских предприятий «Виброприбор» и «Стяуа рошие». Они упрекали коммунистов Приднестровья в том, что они не поддерживают правобережных коммунистов в их борьбе против Народного фронта. Однако приднестровские коммунисты считали, что раскол партии не проходил по территориальному признаку, а был результатом идеологических действий республиканского руководства [13, с. 1].

Важно отметить, что 22 декабря 1990 г. ОСТК организовал и провел первый этап региональной партийной конференции. Конференция собрала 485 делегатов от первичных партийных организаций Приднестровской МССР. Кроме того, на конференции присутствовали секретари ЦК КПМ В. М. Йовв и И. Т. Гуцу. Согласно протоколу от 22 декабря 1990 г., основная цель Первой регионально-политической партийной конференции Приднестровья состояла в разработке платформы коммунистов Приднестровья на конференцию Компартии Молдавии [14, л. 13–31]. В ходе долгого обсуждения эта цель была достигнута. В результате первому секретарю Каменского райкома партии Г. С. Маракуце было поручено принять участие в республиканской конференции и представить на ней позицию коммунистов Приднестровья [14, л. 54].

26 января 1991 г. состоялась республиканская партийная конференция. В ходе ее

проведения ЦК КПМ осудил деятельность НФМ, указав на то, что его действия привели к появлению сепаратистских тенденций в Приднестровском регионе. При этом руководство республиканской партии не отказалось от идей достижения суверенитета республики и национального возрождения молдавского народа. Вместе с тем республиканское партийное руководство категорически не приняло идею создания любых автономных образований на территории МССР. Коммунисты Приднестровья не смогли добиться рассмотрения своих предложений [15, с. 1]. В результате оказались правы те коммунисты ОСТК, которые считали, что никаких изменений в решениях и деятельности ЦК Компартии Молдавии на республиканской конференции не будет. Диалога не случилось по причине полного отсутствия у сторон общих позиций для налаживания и ведения конструктивных переговоров.

После завершения республиканской конференции ОСТК начал подготовку к организации и проведению второго этапа региональной партийной конференции. Она состоялась 7 мая 1991 г. Коммунисты – члены ОСТК (А. М. Бочковский, А. П. Велько, Г. Н. Деревянко, А. З. Волкова, Г. И. Кашин, А. И. Коваленко, С. Г. Мигуля, А. И. Лифанов, В. М. Арестов, А. Г. Радченко, В. Я. Рябцев, Ю. Н. Затыка, С. В. Сураго и др.) явились сторонниками образования партии коммунистов Приднестровья (ПКП) в составе КПСС [16, с. 1]. Именно они представляли самостоятельную партийную организацию, программа которой состояла из позиций по признанию и защите Приднестровской республики, борьбы за национальное и языковое равноправие, за сохранение Союза, а также за политическую и экономическую стабильность.

В ходе проведения второго этапа партийной региональной конференции 18 мая 1991 г. они озвучили цели и задачи



образования ПКП [17, с. 1]. На конференции в очередной раз были перечислены причины, приведшие к расколу ЦК КПМ. Так, члены ОСТК указывали, что КПМ не смогла защитить принципы интернационализма и дружбы народов, проявила пассивность и бездействие в отношении НФМ, отказала населению республики в праве участвовать в общесоюзном референдуме по сохранению Союза, а также не захотела признать факта образования Приднестровской МССР. В итоге коммунисты – члены ОСТК заявили, что в критической для партии обстановке они не видят со стороны ЦК КПМ четкой и принципиальной позиции, которая бы опиралась на решения XXVIII съезда КПСС. Они указали на тот факт, что партия отказывается от борьбы против НФМ, а это делает невозможным их дальнейшую деятельность в республиканской партии под руководством ЦК КПМ [18, с. 1].

Следует отметить, что деятельность ОСТК натолкнулась на оппозицию городских и районных комитетов партии Приднестровья. Только Тираспольский и Каменский райкомы полностью поддержали ОСТК в его решении создать собственную компартию. Тираспольский и Каменский комитеты партии также поддерживали все предложения Объединения коммунистов от ОСТК. Остальные региональные горкомы и райкомы Приднестровья продолжали отстаивать единство КПМ на основе проекта «За равные права», так как считали, что единая Компартия Молдавии может спасти 1,2 млн русскоязычных жителей Правобережья, не дав им стать беженцами и заложниками, а также способствовать сохранению Молдавии в составе СССР [19, с. 2]. В связи с этим первый секретарь ГК КПМ Каменского района и Председатель Верховного Совета ПМССР Г. С. Маракуца информировал собравшихся на региональной конференции, что ЦК КПМ продолжает относиться к ПМССР и

ОСТК враждебно и не принимает никаких мер по защите населения республики от национализма. Вместе с тем он отмечал, что руководство КПМ продолжает оскорблять членов трудовых коллективов Приднестровья, называя их «сепаратистами» и «врагами молдавского народа». Г. С. Маракуца указывал на то, что интересы республиканского руководства и ПМССР не совпадают, и если в этой ситуации партия стремится сохранить общее руководство коммунистическим движением в Молдове и в ПМССР, она должна выработать единую политическую платформу с трудовыми коллективами Приднестровья. Кроме того, он в своем обращении отмечал, что основная цель политики руководства ЦК КПМ заключается в ликвидации Приднестровской республики, отказе от предложения по созданию федеративной Молдавской ССР при наличии федеративного союза ПМССР, Гагаузской республики и Молдовы с обязательным сохранением членства республики в составе обновленного Советского Союза. Кроме того, Г. С. Маракуца считал, что партия должна освободиться от националистических идей партийных лидеров Молдовы, чтобы разрешить проблему территориальной целостности республики. Поэтому, по его мнению, Приднестровью и нужна самостоятельная партия, которая сможет возглавить борьбу с националистическими движениями в Молдове [20, с. 1].

Однако подобные высказывания не изменили позицию большинства горкомов и райкомов партии Приднестровья. В связи с этим ОСТК пришлось пойти на уступки решению большинства, основываясь на решении Указа М. С. Горбачева «О мерах по нормализации обстановки в ССРМ» от 22 декабря 1990 г. [21, л. 73–75], но это никак не повлияло на продолжение борьбы ОСТК за создание Приднестровской компартии. После того, как руководство Молдавской ССР отказалось

войти в состав нового Союзного государства, члены ОСТК приняли решение организовать и провести третью региональную партийную конференцию

По итогам проведения второй региональной партийной конференции Приднестровья 18 мая 1991 г. был создан Координационный Совет (КС). В него вошли представители партийных организаций городов и районов Приднестровского региона: М. Я. Дымкович, И. А. Зарецкий, А. Е. Ладан, Е. Н. Мельникова, А. Н. Морозов (Тирасполь); Г. П. Воловой, В. И. Волошин, В. М. Глушкова, Ю. С. Свищев, П. М. Цымай (Бендеры); Е. П. Бердников, Л. И. Бурлака, В. А. Гоменюк, Н. П. Макушинский (Рыбница); В. А. Бурнусуз, П. К. Жеков, И. Т. Прищепа, Д. М. Рошкован, Н. И. Ярошевская (Слободзея); Л. З. Голуб, Н. К. Горюнов, В. Г. Оборок, Г. В. Поличинский, П. С. Раковчен (Дубоссары); А. Н. Бут, Е. П. Касап, Е. С. Купцов, М. Е. Макарчук, Г. В. Мясковский (Каменка); И. М. Кожухарь, А. П. Крыжановский, М. Ф. Плешко, П. И. Поян (Григориополь) [21, л. 78–83]. Содержание документов по итогам работы КС указывает на то, что его деятельность оказалась неэффективной и никаких реальных результатов не дала. Причина этого заключалась в том, что особую позицию заняла Тираспольская партийная организация, численность которой составляла 12 тысяч из 35 тысяч членов КПСС [21, л. 78–83]. При этом трудовые коллективы Металлургического завода в Рыбнице и завода им. С. М. Кирова в Тирасполе, входящие в состав ОСТК, не поддержали решений региональной партконференции. Не дожидаясь решения конференции, они совместно подписали заявление о создании Компартии ПМССР в составе КПСС [22, с. 1; 23, с. 1–2]. 17–19 мая 1991 г. началась работа второго этапа региональной партконференции Приднестровья. В ходе

проведения конференции члены ЦК КПМ подвергли критике действия ОСТК, призвав все партийные структуры всех уровней Приднестровья и Молдавской ССР прекратить сотрудничество с ним [24, л. 48]. Данные действия угрожали расколом внутри Приднестровской республики и ликвидацией ее государственности. В данной ситуации движение трудовых коллективов под руководством ОСТК этого допустить не могли.

Впоследствии, после событий 19 августа 1991 г. в Москве и ликвидации КПСС как общественно-политической силы, 28 сентября 1991 г. ОСТК провел работу по организации и проведению третьего этапа конференции коммунистов Приднестровья. В результате проведения конференции была создана Коммунистическая партия трудящихся Приднестровья [25, с. 1]. После распада Советского Союза закончился долгий путь конфронтации движения трудовых коллективов Приднестровского региона и КПМ.

В заключение следует отметить, что с формированием националистических организаций и движений в Молдавской ССР Компартия Молдавии не смогла предпринять решительные и жесткие меры в отношении роста национализма в республике. Данное бездействие с ее стороны создало условия для прихода к власти в республике членов НФМ. При этом сама КПМ попала под контроль националистического руководства республики. Вместе с тем КПМ не поддержала интернациональное протестное движение трудовых коллективов республики, которое выступало против национализма и стремилось к преодолению гражданского конфликта. В итоге компартия потеряла авторитет среди коммунистов Приднестровья, что предопределило сложность и противоречивость отношений ЦК КПМ и движения трудовых коллективов Приднестровья.

**Цитированная литература**

1. Платформа «За единые права» ГК КПМ г. Тирасполя. – Текст : непосредственный // Диалог. – 1990. – 17 августа. – С. 1.
2. Соборания секретарей парторганизаций Приднестровского региона. – Текст : непосредственный // Диалог. – 1990. – 28 сентября. – С. 1.
3. Постановление ЦК КПМ «О партийной ответственности членов КПСС за организацию сепаратистских акций, направленных на подрыв территориальной целостности ССРМ». – Текст : непосредственный // Диалог. – 1990. – 5 октября. – С. 1.
4. РГАСПИ (Российский государственный архив социально-политической истории), ф. 653, оп. 1, д. 88, л. 61–62, 67, 152.
5. РГАНИ (Российский государственный архив новейшей истории), ф. 1, оп. 10, д. 244, л. 3–5, 25.
6. Обращение ко всем коммунистам города, трудовым коллективам, тираспольчанам. – Текст : непосредственный // Днестровская правда. – 1990. – 4 августа. – С. 1.
7. Городская конференция коммунистов. – Текст : непосредственный // Днестровская правда. – 1990. – 9 октября. – С. 1.
8. Открытое письмо делегатам Тираспольской городской партийной конференции. – Текст : непосредственный // Днестровская правда. – 1990. – 4 октября. – С. 1.
9. На пути подготовки к созданию Организационного комитета по подготовке и проведению партийной конференции партийных организаций Приднестровья. – Текст : непосредственный // Диалог. – 1990. – 1 декабря. – С. 2.
10. На Пленуме ЦК КПМ. – Текст : непосредственный // Диалог. – 1990. – 14 декабря. – С. 1.
11. В ЦК КПМ. – Текст : непосредственный // Днестровская правда. – 1990. – 15 мая. – С. 1.
12. Информационное сообщение о ходе XXVIII съезда КПСС. – Текст : непосредственный // Диалог. – 1990. – 3 августа. – С. 1.
13. Сделать правильный выбор. – Текст : непосредственный // Диалог. – 1990. – 5 октября. – С. 1.
14. ЦГА ПМР (Центральный государственный архив Приднестровской Молдавской Республики), ф. 850, оп. 1, д. 13, л. 13–31, 54.
15. Об итогах работы конференции Компартии Молдовы. – Текст : непосредственный // Диалог. – 1991. – 25 января. – С. 1.
16. Заявление о создании объединения коммунистов – сторонников образования партии коммунистов Приднестровья в составе КПСС. – Текст : непосредственный // Днестровская правда. – 1991. – 7 мая. – С. 1.
17. Совет по совету ЦК? – Текст : непосредственный // Днестровская правда. – 1991. – 21 мая. – С. 1.
18. Заявление Президиума ОСТК г. Тирасполь. – Текст : непосредственный // Трудовой Тирасполь. – 1991. – 15–22 мая. – С. 1.
19. Заявление Бюро Тираспольского горкома Компартии Молдовы. – Текст : непосредственный // Диалог. – 1991. – 26 июня. – С. 2.
20. В ходе работы конференции ЦК КПМ. – Текст : непосредственный // Трудовой Тирасполь. – 1991. – 29 мая – 5 июня. – С. 1.
21. ЦГА ПМР, ф. 850, оп. 1, д. 31, л. 73–75, 78–83.
22. Обращение Бюро Тираспольского горкома партии к коммунистам Приднестровья в связи с заявлением группы членов КПСС о создании объединения коммунистов – сторонников образования партии коммунистов Приднестровья в составе КПСС. – Текст : непосредственный // Днестровская правда. – 1991. – 18 мая. – С. 1.
23. Политическое заявление по поводу позиций Тираспольского и Рыбницкого горкомов партии в вопросе образования компартии ПМССР. – Текст : непосредственный // Трудовой Тирасполь. – 1990. – 19 декабря. – С. 1–2.
24. ЦГА ПМР, ф. 1059, оп. 1, д. 84, л. 48.
25. Учредительный съезд коммунистов Приднестровья. – Текст : непосредственный // Диалог. – 1991. – 3 октября. – С. 1.

УДК 008 (478) «18»

**ВКЛАД АРХИТЕКТОРА Л.К. ЗАУШКЕВИЧА  
В РАЗВИТИЕ ИСТОРИКО-КУЛЬТУРНОГО НАСЛЕДИЯ  
ПРУТО-ДНЕСТРОВСКОГО МЕЖДУРЕЧЬЯ  
(ПО НОВЫМ АРХИВНЫМ МАТЕРИАЛАМ)**

*Л. Ф. Чащина*

*Раскрывается вклад архитектора Л. К. Заушкевича в развитие историко-культурного наследия Пруто-Днестровского междуречья в середине XIX в. Статья написана на основе архивных материалов. Вводятся в научный оборот новые данные об участии Л. Заушкевича в создании церковных и светских объектов, таких как церковь великомученика Спиридона в Гыржавском монастыре (1848 г.), церковь Рождества Богородицы в Речульском монастыре (1850 г.), дом для помещения уездных присутственных мест в г. Оргееве (1843 г.) и других.*

**Ключевые слова:** архитектор Л. К. Заушкевич, Триумфальная арка (Святые врата) в г. Кишиневе, церковь великомученика Спиридона в Гыржавском монастыре, церковь Рождества Богородицы в Речульском монастыре, церковь Успения Богоматери в Фрумошском монастыре, дом для уездных присутственных мест в г. Оргееве.

**CONTRIBUTION OF ARCHITECT LUKA ZAUSHKEVICH  
IN DEVELOPMENT OF HISTORICAL AND CULTURAL HERITAGE  
OF PRUTO-DNIESTER INTERFLUVE  
(BASED ON NEW ARCHIVAL MATERIALS)**

*L. F. Ceascina*

*The article uncovers the contribution of architect Luka Zaushkevich in development of historical and cultural heritage of Pruto-Dniester interfluve in the middle 19th century. The article is based on archival materials. New data on the participation of ssL. Zaushkevich in the creation of church and secular objects like: church of great martyr Spiridon in Gyrzhavsky monastery (1848), church of Nativity of the Virgin in Rechulski monastery (1850), house of county public places in Orhei (1843) and others.*

**Keywords:** architect of Chisinau Luka Zaushkevich, Chisinau Triumphal Arch, church of great martyr Spiridon in Gyrzhavsky monastery, church of Nativity of the Virgin in Rechulski monastery, church of Dormition of the Mother of God in Frumoasa monastery, house of county public places in Orhei.

К настоящему времени выявлены далеко не все архитектурные творения бесарабского архитектора Луки Карповича Заушкевича, выдающегося зодчего первой половины и середины XIX в., занимавшего пост городского архитектора г. Кишинева

на протяжении шестнадцати лет. Тем не менее, благодаря изысканиям прежде всего таких исследователей, как Н. Юрченко, К. Шишкан и С. Пожар, А. Частиной, мы узнали, что Л. К. Заушкевич являлся автором проектов Триумфальной арки (Святые

---

*Для цитирования:* Чащина, Л. Ф. Вклад архитектора Л. К. Заушкевича в развитие историко-культурного наследия Пруто-Днестровского междуречья (по новым архивным материалам) / Л. Ф. Чащина. – Текст : электронный // Вестник Приднестровского государственного университета. Серия : Гуманитарные науки. – 2024. – № 1 (76). – С. 265–273. – URL: <http://spsu.ru/science/nauchno-izdatelskaya-deyatelnost/vestnik-pgu>.

Врата) в г. Кишиневе [1, с. 55], Кишиневского сиротского дома, здания Бессарабского губернского земства, церкви в селе Порумбешты Кагульского уезда [2, с. 214], здания военного госпиталя в Кишиневе, церкви села Будены Кишиневского уезда, церкви святого великомученика Феодора Тирона (Чуфлинская церковь) в Кишиневе, плана деления г. Кишинева на улицы, переулки и кварталы [3, с. 248, 250, 252], церкви Успения в монастыре Фрумоасэ [4, р. 68].

Обнаруженные автором статьи – архивные материалы в РГИА (Российский государственный исторический архив) в Санкт-Петербурге и НАРМ (Национальный архив Республики Молдова) в г. Кишиневе позволили установить авторство Л. К. Заушкевича еще в ряде церковных и светских объектов Пруто-Днестровского междуречья.

Актуальность темы обусловлена необходимостью изучать историческое и культурное наследие Пруто-Днестровского междуречья, роль русской культуры, воплотившейся в гениальных строениях XIX века, авторы которых опирались на лучшие традиции русской архитектуры. В создании этих шедевров отразилось духовное взаимодействие народов, населяющих регион.

Родился Лука Заушкевич в 1807 г. в Киевской губернии, в семье священника, окончил Киевскую духовную семинарию. Служил недолго в архитектурной части Черноморского департамента в г. Николаеве, далее в 1831–1832 гг. в строительном комитете г. Одессы, в 1832–1839 гг. нес службу в качестве помощника бессарабского областного архитектора города Кишинева [2, с. 214]. С 1839 по 1855 г. служил городовым архитектором Кишинева. В 1855 г. его должность занимает Александр Бернардацци [3, с. 239, 241, 254]. Но если об А. О. Бернардацци написано немало исследований, то личность и твор-

чество Л. К. Заушкевича изучены пока недостаточно.

Наиболее ярко архитектурный гений Л. К. Заушкевича воплотился в создании Триумфальной арки на Соборной площади г. Кишинева, изначально называвшейся Святыми Вратами (1839–1840 гг.) (рис. 1).

Святые Врата (Триумфальная арка) являлись символом входа Иисуса Христа в Иерусалим и в то же время символом триумфальной победы русского оружия в освободительной войне против Османской империи 1828–1829 гг., по итогам которой Молдавии и Валахии предоставили автономии. Генерал-губернатор Новороссийско-Бессарабского генерал-губернаторства Михаил Воронцов, участник русско-турецкой войны поручил бессарабскому архитектору Л. Заушкевичу соорудить Врата для установки в них самого большого колокола. Пять колоколов, предназначавшихся для колокольни собора, были отлиты по предложению Николая I из трофейных турецких пушек, находившихся тогда в Измаильской крепости. Пятый, самый большой, не поместился в проем колокольни и для него были специально сооружены Святые Врата. В Национальном архиве Республики Молдова (НАРМ) сохранился контракт Городской думы с кишиневским жителем Константином Ивановым от 13 июля 1839 г. «на поднятие доставленных из города Измаила для Кафедрального собора вновь вылитых пяти штук колоколов». Четыре из них предназначались для колокольни собора, а «последний большой на вновь строящихся воротах при выезде на соборную площадь, в то время, когда ворота будут достроены» [5, л. 2–3]. Колокол весил 400 пудов (остальные четыре 200, 100, 50 и 25) и установка его на Триумфальную арку была делом непростым. В архивных материалах содержится



информация о сооружении Ивановым специальной машины для поднятия на арку большого колокола, а также сведения о том, что автор проекта Святых Врат, тогда уже городской архитектор Кишинева, Лука Карпович Заушкевич, должен был убедиться в «годности и прочности материалов», в надежности этой «машины» и проследить за поднятием колокола [5, л. 8–10].

Триумфальная арка открывает собой вход в соборный комплекс г. Кишинева, центром которого является Кафедральный собор Рождества Христова. Этот комплекс неразрывно связан с ключевыми историческими событиями не только города, но и всего Пруто-Днестровского междуречья и Российской империи. Так, 12 апреля 1877 г. император Александр II, прибывший в главный губернский город Бессарабии Кишинева, перед тем как отправиться на Скаковое (Рышканское) поле для провозглашения Манифеста о начале русско-турецкой войны, посетил Кафедральный собор, где молился, «изливая Богу душу и скорбь свою». После провозглашения Манифеста русские войска, болгарские ополченцы и молдавские волонтеры, возглавляемые самим царем и главнокомандующим армией родным братом императора великим князем Николаем Николаевичем, отправились на освободительную войну [6, с. 19].

Гению архитектора Луки Карповича Заушкевича принадлежат также проекты ряда церковных строений в Пруто-Днестровском междуречье. Архивные материалы свидетельствуют, что в 1848 г. в Гиржавском монастыре Бессарабской области были построены церковь святого великомученика Спиридона и примыкающие к ней настоятельские покои и келии монахов. Автором проектов этих строений являлся Л. К. Заушкевич [7, л. 190–191].

Создание указанных сооружений связано также с деятельностью настоятеля

монастыря Спиридона Филипповича, многие годы вынашивавшего план и предпринимавшего усилия для их строительства. По свидетельству самих монахов, до 1818 года, т. е. еще до настоятельства Спиридона Филипповича, Гиржавский скит «находился в очень бедном положении, так что не мог содержать братии своей» [8, л. 1]. Профессор МГУ им. М. В. Ломоносова Надеждин, совершивший в XIX в. путешествия и оставивший свидетельства о многих приграничных районах России, останавливался и в Гиржавском монастыре. В 1838 г. он писал: «Обитель Гиржавская, в настоящем своем виде, есть создание нынешнего настоятеля... Под именем монастыря он получил в управление несколько развалившихся мазанок с ветхою деревянною церковью, едва прикрытую истрескавшимся дерном. Подобно многим молдавским монастырям, здесь не было ни братии, ни священнослужителя» [9, с. 429].



Рис. 1. Триумфальная арка (Святые Врата) 1839–1840 гг. (архитектор – Л. К. Заушкевич)



Спиридон Филиппович, уроженец югославянских земель, герой русско-турецких войн, был награжден императором Александром I многими высокими орденами, в том числе Золотым наперсным крестом на Георгиевской ленте за героические подвиги. В 1818 г. по своему прошению был назначен настоятелем Гиржавского скита. Он заботился об обители до самой своей смерти. За годы своего настоятельства (1818–1846 гг.) он преобразовал этот бедный, с деревянными строениями скит в процветающий монастырь, в оазис духовной жизни, в религиозно-культурный центр с выдающейся архитектурой церковей и ландшафта [10, с. 8–11].

В 1836 г. усилиями настоятеля была воздвигнута каменная церковь Вознесения Господня, представляющая собой один из лучших примеров русского классического стиля церковной архитектуры в Пруто-Днестровском междуречье (рис. 2). Автором проекта собора является областной архитектор г. Кишинева Иосиф Гаскет. Этот факт впервые был введен в научный оборот исследователем истории архитектуры Евгенией Рыбалко, опиравшейся в

своем изыскании на архивные материалы. Это важное обстоятельство, так как авторство этой церкви до недавнего времени не было установлено, высказывались предположения о том, что автором проекта, возможно, являлся А. И. Мельников, Лука Заушкевич, однако эти предположения не подтверждались документами [11, р. 423–429].

Архивные материалы и, прежде всего, «Историческая записка о Гиржавском монастыре» за 1874 год позволяют воссоздать подлинную картину архитектуры собора Вознесения Господня. Историческая записка содержит подробное описание архитектурных особенностей, материалов, которые использовались для оформления интерьера храма, описание иконостаса, всех икон в притворе, наосе, алтаре и др. Такое детальное описание может позволить современным церковникам и реставраторам восстановить храм таким, каким он был в период расцвета Гиржавского монастыря в XIX в. [8, л. 11–12 об.].

Спиридон Филиппович позаботился также о строительстве новой каменной зимней церкви св. великомученика Спиридона и примыкающих к ней настоятельских и монашеских келий. Этот замысел был воплощен в 1848 г., уже после смерти настоятеля (рис. 3). В Национальном архиве Республики Молдова (НАРМ) автором обнаружен «Контракт Кишиневского 3-й гильдии купца Афанасия Кирпичникова с Гиржавским Вознесенским монастырем от 16 октября 1846 г. на постройку теплой церкви и келий настоятельских и братии, по составленному архитектором Заушкевичем плану». В этом контракте помимо ясного указания имени архитектора Л. К. Заушкевича, подготовившего проект зимней церкви, речь идет о материалах для строительства и других условиях. Так, в пункте четвертом контракта, указано: «...разобрание старых зданий может быть произведено зимой, как скоро будет



Рис. 2. Собор Вознесения Господня 1836 г.  
(архитектор – Иосиф Гаскет)

очищена та комната, где хранились вещи покойного Архимандрита, а постройка новых зданий должна начаться весной, как скоро будут готовы все нужные материалы» [7, л. 190–190 об.].

Обнаруженные в РГИА Санкт-Петербурга документы раскрывают авторство Л. К. Заушкевича еще в одном очень интересном церковном памятнике Пруто-Днестровского региона. Хранящийся в РГИА «План и фасад постройки вновь каменной церкви во имя Рождества Пресвятой Богородицы в женском Речульском ските Бессарабской области в Оргеевском уезде взамен ветхой деревянной» позволяет с уверенностью утверждать, что автором проекта воздвигнутой в 1845 г. соборной церкви Речульского монастыря был кишиневский городской архитектор Лука Карпович Заушкевич [12, л. 1–2].

Церкви Речульского монастыря: летняя соборная (Рождества Пресвятой Богородицы (рис. 4)) и зимняя (святого Николая), построенные еще в конце XVIII – начале XIX веков, были дере-

вянными, что в целом было характерно для большинства церковных строений края до 1812 г. Так, дореволюционные исследователи фиксируют, что «церкви Бессарабии большей частью весьма малые, валькованные, выстроенные наподобие просторной хаты, с деревянной, а иногда соломенной или камышевой крышей. Старые церкви и по наружности, и по внутреннему убранству напоминают бедственное состояние христианства во времена турецкого владычества в Бессарабии» [16, с. 382].

Положение в строительстве меняется после присоединения Бессарабии к России. Еще в 1800 г. вышло правительственное и церковное постановление не строить в России деревянных церквей. А в 1835 г. был разослан во все области и губернии Российской империи подписанный императором и Синодом указ: строить даже в небольших деревнях, где есть хоть какая-то возможность подвезти камень, только каменные церкви. В этом указе от 2 октября 1835 года отмечалось, что



Рис. 3. Церковь св. великомученика Спиридона 1848 г. (архитектор – Л. К. Заушкевич). Современное состояние



Рис. 4. Церковь Рождества Богородицы Речульского монастыря 1845 г. (архитектор – Л. К. Заушкевич)

«разрешается строить деревянные церкви в селениях, где нет удобства доставлять каменные материалы и везде, где прихожане не имеют средств к возведению новых каменных церквей. Но с тем, однако, чтобы во всех местах, где окажется это возможным, церкви эти строить на каменных фундаментах» [14, л. 1–3.].

Проекты новых церквей в Пруто-Днестровском междуречье создавались, как правило, местными архитекторами, окончившими лучшие учебные заведения Российской империи. Все проекты направлялись в Главное управление путей сообщения и публичных зданий в Санкт-Петербург (позже – Технико-строительный комитет) для изучения и утверждения. Те, которые не соответствовали высоким техническим и художественным требованиям, возвращались для нового проектирования, за которое брались лучшие зодчие Бессарабии, Подольской и Херсонской губерний и других мест региона. Нередко также разработка новых проектов поручалась Санкт-петербургским зодчим. Например, строительство Кафедрального собора Рождества Христова в г. Кишиневе, проект которого разработал Санкт-петербургский зодчий А. И. Мельников. Каждый вновь создаваемый проект должен был соответствовать лучшим эталонам архитектурных строений Российской империи и нести в себе индивидуальные и неповторимые черты. Все сказанное ярко иллюстрируется и на истории строительства церковью Речульского монастыря.

В 1842 г. был разработан проект каменной летней соборной церкви во имя Рождества Пресвятой Богородицы. Он был отослан на утверждение в Главное управление путей сообщения и публичных зданий в Санкт-Петербург, однако признан «негодным», было принято решение разработать новый проект [15, л. 1–13]. Вновь созданный проект был составлен и подписан кишиневским городовым архитектором

Лукой Заушкевичем [12, л. 1–2]. Церковь была воздвигнута по проекту Заушкевича в 1845 г. В 1913–1915 гг. Кишиневской епархией представлялись в Технико-строительный комитет Санкт-Петербурга проекты новой зимней церкви св. Николая вместо ветхой и подлежащей сносу. В 1916 г. составление нового проекта было поручено Санкт-петербургскому художнику-архитектору Синода Владимиру Николаевичу Талепоровскому. Представленный им новый проект и смета к нему были одобрены Технико-строительным Комитетом Санкт-Петербурга. Новая церковь была завершена в 1919 г. [16, л. 1–2].

Лука Карпович Заушкевич является также автором проекта главной церкви Фрумошского Свято-Успенского монастыря (рис. 5). В РГИА в деле о постройке церкви Фрумошского монастыря хранится «план и фасад каменной церкви, предполагаемой строиться во имя Успения Пресвятой Богородицы Оргеевского уезда в монастыре Фрумушика». Подписано: «Кишиневский Городской Архитектор Заушкевич» от 19 августа 1846 г. [17, л. 8].

Важные дополнительные материалы о строительстве церкви предоставляют нам также материалы НАРМ. В 1846 году Святейший правительствующий Синод слушал рапорт архиепископа Кишиневского Иринарха, который был «препровожден новым планом и фасадом на постройку в Фрумошском Успенском монастыре каменной церкви во имя Успения Божией Матери вместо ветхой деревянной». Проект был рассмотрен Главным управлением путей сообщения и публичных зданий, затем был представлен императору Николаю I и утвержден им 30 марта 1847 г. Успенская церковь была построена в 1850 г., о чем свидетельствуют документы Национального архива Республики Молдова. В деле «О рассмотрении чертежей на постройку церкви в Фрумошском монастыре

Кишиневской Епархии 1846–1850 годы» указано, что 20 декабря 1850 г. новая каменная церковь была окончена. А также подчеркнута, что «церковь построена без малейшего отступления от Высочайше утвержденного проекта» [18, л. 1–8]. В Ведомости о церквях Фрумошского Свято-Успенского монастыря за 1881 г. указано, что «главная церковь построена в 1850 г. Здание каменное, покрыто железом, при ней колокольня крепкая, холодная. Престол в ней во имя Успения Пресвятой Богородицы» [19, л. 55].

Как главный городской архитектор, Лука Карпович Заушкевич заботился о благоустройстве города Кишинева и других городов Пруто-Днестровского междуречья. В рапорте от 26 июля 1844 г. на имя военного губернатора Павла Ивановича Федорова за подписью Л. Заушкевича был направлен рапорт о том, что им представлен чертеж и смета решетки для палисада в Городском саду из дубовых столбов на место совершенно сгнившего [20, лл. 1–4 об.]. После того, как архитектору было предложено уменьшить расходы, он доработал план и смету и удешевил их с 461 до 401 рубля [20, л. 9–10].

По указанию П. И. Федорова, в 1851 г. Л. Заушкевич составил «План г. Кишинева, разделив его на части, введя названия улиц, переулков, номера квадратов (кварталов), которые после прежнего разделения вновь прибыли, а многие не имели наименований». После создания данного проекта в городе были прикреплены к домам деревянные дощечки с надписями части, квартала и названия улицы [215, л. 1].

В НАРМ обнаружены также план и смета на постройку дома для помещения уездных присутственных мест в г. Оргееве от 8 июня 1843 г. Кишиневский городской архитектор Заушкевич отправил Бессарабскому военному губернатору П. И. Федорову рапорт о том, что он составил план



Рис. 5. Церковь Успения Божией Матери 1850 г. (архитектор – Л. К. Заушкевич)

и смету для помещений присутственных мест. Деньги на их строительство пожертвовала в январе 1848 г. жительница г. Оргеева госпожа Бильш в размере 27 тысяч рублей [22, л. 67–70].

Личность и творения архитектора Луки Карповича Заушкевича, оставившего потомкам неповторимое историко-культурное наследие ждут дальнейших научных изысканий, а ряд его уникальных творений, дошедших до нас порой лишь фрагментарно, как церковь великомученика Спиридона в Гиржавском монастыре, нуждаются в восстановлении.

В зодчестве Л. К. Заушкевича, как и в творениях десятков других архитекторов XIX–XX веков, отразились лучшие традиции русской архитектуры.

## Цитированная литература

1. Юрченко, Н. А. Актуальные этапы развития архитектуры Бессарабии XIX века и некоторые аспекты их освещения в работах молдавских исследователей / Н. А. Юрченко. – Текст : непосредственный // Актуальные вопросы изучения художественной культуры молдавского народа. – Кишинев : Штиинца, 1989. – С. 52–60. – Текст : непосредственный.



2. **Шишкан, К.** Молдавско-русские взаимосвязи в искусстве в лицах и персоналиях (XVIII – первая половина XX в.) : библиографический словарь-справочник / К. Шишкан, С. Пожар. – Кишинев, 2009. – 435 с. – Текст : непосредственный.
3. **Частина, А.** Архитекторы Бессарабии (первая половина XIX в.) : монография / Алла Частина. – Chişinău : S. N., 2018. – 384 p. – Текст : непосредственный.
4. **Şlapac Mariana.** Arhitectura complexurilor onastice / Mariana Şlapac // Mănăstiri și schituri din Republica Moldova. Red. Şt.: Andrei Eşanu. – Chişinău : Institutul de Studii Enciclopedice, 2013. – 799 p. – Текст : непосредственный.
5. НАРМ (Национальный архив Республики Молдова). ф.75, оп.1, д. 884 «Переписка с Бессарабским губернатором, Бессарабским областным землемером о заключении контракта с кишиневским жителем Ивановым на поднятие колоколов на Кафедральный собор 5 июля – 9 августа 1839».
6. **Александров, А. И.** Царь-освободитель, преобразователь и просветитель России, император Александр II / А. И. Александров. – Казань: Типография Императорского Университета, 1907. – С. 19. – Текст : непосредственный.
7. НАРМ, ф. 1232, оп. 1, д. 32 «Контракт Кишиневского 3-й гильдии купца Афанасия Кирпичникова с Гиржавским Вознесенским монастырем от 16 октября 1846 г. на постройку теплой церкви и келий настоятельских и братии по составленному Заушкевичем плану», Л. 190–191.
8. НАРМ, ф. 1232, оп. 1, 1874 г. д. 123 «Историческая записка о Гиржавском монастыре».
9. **Наеждин, Н. И.** Записки путешественника. Прогулка по Бессарабии. О Гиржавском монастыре / Н. И. Наеждин. – Текст : непосредственный // Одесский альманах на 1840 год. – Одесса, 1839. – С. 427–434. – Текст : непосредственный.
10. **Чащина, Л. Ф.** Памятники православной культуры. Памятники русской культуры и истории в Молдове : коллективная монография / авт.-сост.: Т. П. Млечко, Л. Ф. Чащина, Л. Ф. Барбус. – Кишинев : Фонд «Русский мир», 2009. – Текст : непосредственный.
11. Рыбалко, Е. Архитектор Иосиф Гаскет (1800–1878) // *Analecta catholica / Episcopia Romano-Catolică de Chişinău*; col. red. : E. S. Anton Coşa (red. şef), Silviu Andreiş – Tabac, Nelea Saganova..., Vol. 3. – Chişinău: S.n., 2008. – P. 423–429. – Текст : непосредственный.
12. РГИА (Российский государственный исторический архив), ф. 1488, оп. 1, 1842 г., д. 217 «План и фасад постройки вновь каменной церкви во имя Рождества Пресвятой Богородицы в женском Речульском ските Бессарабской области в Оргеевском уезде взамен ветхой деревянной».
13. Древнейшие типичные православные церкви Бессарабии. Ч. 1 / под редакцией Василия Курдиновского. – Текст : непосредственный // Труды Бессарабского Церковного Историко-Археологического Общества. Вып. 10. – Кишинев : Епархиальная типография, 1918.
14. НАРМ, ф. 208, оп. 2, д. 1197 «Указ правительствующего Синода о разрешении постройки деревянных церквей».
15. РГИА, ф. 218, оп. 4, 1842 г. д. 1130 «Дело о постройке новой каменной церкви в Речульском женском монастыре Бессарабской области».
16. РГИА, ф. 799, оп. 31, 1917 г., д. 454 «Доклады Строительного отделения Хозяйственного управления об отпуске пособия на постройку зимней церкви в Речульском женском ските Кишиневской Епархии».
17. РГИА, ф. 218, оп. 4, 1846–1847 гг., д. 1629 «Дело о постройке церкви в Фрумошском монастыре».
18. НАРМ, ф. 797, оп. 16, 1846–1850 гг., д. 38544 «О рассмотрении чертежей на постройку церкви в Фрумошском монастыре Кишиневской Епархии 1846–1859 гг.».

---

19. НАРМ, ф. 208, оп. 3, д. 656 «Ведомость о церквях, монастырях во всех уездах Бессарабской губернии за 1881 год».

20. НАРМ, ф. 2, оп. 1, д. 4385 «Рапорт городского архитектора о составлении Сметы на ремонт изгороди Кишиневского городского сада, чертежа ограды».

21. НАРМ, ф. 2, оп. 1, д. 5660 «Переписка с кишиневским полицмейстером о состоянии городов архитектора Заушкевича».

22. НАРМ, ф. 2, оп. 1, д. 82 «Проект о перенесении уездного центра из г. Оргеева в село Теленешты. Переписка с Бессарабской строительной комиссией о постройке в Оргееве зданий для присутственных мест».

---



## МУЗЕЙ ИСТОРИИ ВУЗА КАК КУЛЬТУРНО-ОБРАЗОВАТЕЛЬНЫЙ ФЕНОМЕН (НА ПРИМЕРЕ МУЗЕЯ ИСТОРИИ ПРИДНЕСТРОВСКОГО ГОСУДАРСТВЕННОГО УНИВЕРСИТЕТА ИМ. Т. Г. ШЕВЧЕНКО)

*И. К. Стратиевская*

*Культурно-образовательный феномен музея истории вуза раскрывается через выполнение им двух основных функций – документирования и образовательно-воспитательной функции. Каждая функция анализируется на основе реализации основных направлений деятельности Музея истории Приднестровского государственного университета им. Т. Г. Шевченко. Также особое внимание уделяется научно-исследовательской деятельности, выступающей связующим звеном между двумя основными функциями.*

**Ключевые слова:** музей истории вуза, функция документирования, образовательно-воспитательная функция, научно-исследовательская работа, культурно-образовательный феномен.

## THE MUSEUM OF THE HISTORY OF THE HIGHER EDUCATION INSTITUTION AS A CULTURAL AND EDUCATIONAL PHENOMENON (ON THE EXAMPLE OF THE MUSEUM OF THE SHEVCHENKO STATE UNIVERSITY OF PRIDNESTROVIE)

*I. K. Stratievscaia*

*The cultural and educational phenomenon of the Museum of the History of the higher education institution is revealed through its performance of two main functions – documentation and education and upbringing. Each of these functions is analyzed on the basis of the implementation of the main activities of the Museum of History of the Shevchenko State University of Pridnestrovie. Special attention is also paid to scientific research activities, which act as a link between the two main function.*

**Keywords:** higher education institution museum, documentation function, function of education and upbringing, scientific research work, cultural and educational phenomenon.

Значение и роль музеев в развитии общества трудно переоценить. Возникнув в античную эпоху, они и в настоящее время, как указывается в проекте «Концепции развития музейного дела в Российской Федерации на период до 2030 года», являются одной из наиболее доступных и динамично развивающихся «общественных инсти-

туций», сохраняющих и представляющих культурное наследие, укрепляющих культурную идентичность, играющих важную роль в воспитании патриотизма. В данном документе также подчеркивается, что «в условиях, когда усиливаются тенденции дегуманизации человечества, мировое сообщество осознает необходимость расширения

---

*Для цитирования:* Стратиевская, И. К. Музей истории вуза как культурно-образовательный феномен (на примере Музея истории Приднестровского государственного университета им. Т. Г. Шевченко) / И. К. Стратиевская. – Текст : электронный // Вестник Приднестровского государственного университета. Серия : Гуманитарные науки. – 2024. – № 1 (76). – С. 274–281. – URL: <http://spsu.ru/science/nauchno-izdatelskaya-deyatelnost/vestnik-pgu>.

и углубления социальной роли музея, его трансформации во влиятельную культурно-образовательную систему» [1].

Возрастание культурно-образовательной роли современных музеев актуализирует миссию музеев, функционирующих в системе высшего образования. На значимость вузовских музеев в современном социокультурном пространстве указывает в том числе тот факт, что по инициативе национальных музейных объединений ряда стран Европы и Северной Америки в 2001 г. Исполнительным советом ИКОМ был создан Международный комитет университетских музеев и коллекций (УМАК) (International Committee for University Museums and Collections) (UMAC)) [2, с. 180]. На сайте УМАК указывается, что в настоящее время членами этой организации являются 62 страны и территории [3]. Миссия УМАК состоит в поддержке «дальнейшего развития университетских музеев и коллекций как важных ресурсов, предназначенных для исследований, образования и сохранения культурного, исторического, природного и научного наследия» [3]. Данная формулировка фактически определяет смысл существования университетских (и в целом вузовских) музеев.

Вузовские музеи в России возникли одновременно с самими высшими учебными заведениями. Первым российским вузом стал Санкт-Петербургский государственный университет, созданный в 1724 г. В этом же году Кунсткамера, по сути, стала базой для научных исследований и учебных занятий преподавателей и студентов. Таким образом, созданная в 1714 г. как первый публичный музей, Кунсткамера через 10 лет стала и первым вузовским музеем [4, с. 166]. Глубоко символично, что первый публичный музей в России почти сразу же становится частью российского образовательного пространства, соответственно, выполняя не только функ-

цию собирания и хранения всего того, что составляет научную и художественную ценность, но и функцию просвещения и обучения. С течением времени роль вузовских музеев в образовательном процессе непрерывно усиливалась.

Вузовские музеи традиционно принято делить на два типа: учебные музеи (определенного профиля) и музеи истории высших учебных заведений. В Приднестровском государственном университете (ПГУ) им. Т. Г. Шевченко функционируют как учебные музеи, так и музей истории вуза. К учебным музеям относятся: Музей археологии Приднестровья, Зоологический музей, Геолого-палеонтологический музей.

История вуза, ее основные этапы в контексте истории Приднестровской Молдавской Республики представлены в Музее истории Приднестровского государственного университета им. Т. Г. Шевченко. История ПГУ восходит к 1930 г., когда начал свою работу Молдавский институт народного образования (с 1952 г. по 1992 г. – Тираспольский государственный педагогический институт (ТГПИ) им. Т. Г. Шевченко). В настоящее время образовательная деятельность университета осуществляется на базе ФГОС РФ. Подтверждением включенности университета в российское образовательное пространство является свидетельство о государственной аккредитации образовательной деятельности, выданное Федеральной службой по надзору в сфере образования и науки РФ. ПГУ является иностранным членом Ассоциации вузов РФ с 1995 г. [5, с. 9], членом Евразийской ассоциации университетов стран СНГ с 2015 г. [6]. В 2005 г. был аттестован Министерством образования и науки РФ в статусе классического университета [5, с. 9]. Университет тесно взаимодействует с российскими вузами и исследовательскими центрами, а также сотрудничает с вузами ближнего и дальнего зарубежья.

Музей истории ПГУ был открыт в 2002 г. Основу его постоянной экспозиции составили материалы и коллекции Музея истории ТГПИ, а также вновь собранные музейные предметы. Являясь структурным подразделением высшего учебного заведения, музей истории вуза тем не менее занимает свое специфическое место в его социокультурной среде, представляя таким образом определенный феномен. Этот феномен определяется выполняемыми основными функциями и видами деятельности.

Проблема «функционала» музея истории вуза тесно связана с более общим вопросом выявления функций музея как такового. Считается, что одним из первых отечественных авторов, сформулировавших основные социальные функции музея, был А. М. Разгон. Еще в 1960-е гг. он выделил такие функции, как документирование, хранительскую/охранную, научно-исследовательскую и образовательно-воспитательную [7, с. 25]. В современной научной литературе перечень функций музея значительно пополнился. Авторами дополнительно выделяются такие функции, как организация досуга, рекреационная, информационная, социализации личности, коммуникативная, аксиологическая и др. Однако нельзя не согласиться с теми исследователями, которые считают, что все перечисленные музейные функции можно свести к традиционно выделяемым двум основным – документирования и образовательно-воспитательной [8, с. 94].

Как отмечает Т. А. Чебаненко, «функция документирования реализуется через отражение процессов развития природы и общества посредством сбора и сохранения специфических документов – музейных предметов» [9]. Таким образом, эта функция тесно связана со сбережением музейных источников, т. е. с охранной функцией, а также с их изучением (с научно-исследовательской функцией).

Музей истории вуза занимается документированием деятельности высшего учебного заведения с момента создания. Документирование предполагает планомерный поиск и собирание музейных предметов в соответствии с научной концепцией экспозиции, комплектование научного фонда, систематизацию, учет и хранение музейных предметов, поступивших в научный фонд, изучение и конкретное их атрибутирование. Научный фонд Музея истории ПГУ насчитывает более 2000 единиц хранения: более 1500 составляют основной фонд и более 500 – научно-вспомогательный фонд [10]. В постоянной экспозиции размещены более 500 музейных предметов: подлинники и копии архивных документов, фотографии, персональные комплексы, вузовские периодические издания и газетные публикации, почетные грамоты, награжденные знаки, дипломы, вымпелы, вещевые предметы, раскрывающие основные этапы развития университета, его научные достижения, основные формы учебной, воспитательной, досуговой, спортивной жизни [10].

Музейный предмет является основой любой экспозиции. Обычно отбор предметов для музейной коллекции осуществляется на основе принципа их научной значимости. Но отдельные предметы могут отбираться исходя из их исторической, экспрессивной, коммуникативной значимости. Так, ценными музейными предметами могут являться вещевые предметы, не имеющие непосредственного отношения к истории вуза, но иллюстрирующие определенные этапы в развитии государства, его научно-образовательной сферы. Так, например, 1980-е гг. в музейной экспозиции истории ПГУ представлены в том числе печатной машинкой «UNIS», которая у современной молодежи, использующей компьютерные программы для набора текстов, вызывает неподдельный интерес

и удивление. Данный пример хорошо отражает критерии отбора музейных предметов, сформулированных в современном музееведении: информативность (способность предмета являться источником знаний), аттрактивность (способность предмета через внешние признаки привлекать внимание); репрезентативность (способность предмета представить определенный исторический период или процесс), экспрессивность (способность предмета вызывать эмоции) [11, с. 14]. Следование данным критериям обеспечивает такое качество коммуникации посетителя с музейным предметом, которое соответствует познавательному и культурному запросу общества к музеям в начале XXI в.

Особую роль при комплектовании музейного фонда играют уникальные предметы. Уникальные музейные предметы – «это предметы, существующие в настоящее время в единственном или очень ограниченном числе и обладающие особой научной и культурной ценностью» [11, с. 16]. К уникальным музейным предметам относятся предметы, принадлежащие известным ученым, книги с пометками известных личностей, авторские подписи, дарственные надписи и прочее. Такие уникальные предметы имеются и в экспозиции и научном фонде Музея истории ПГУ. Поступают они обычно от членов семей, в каждой из которых особенно бережно хранятся вещи, связанные с памятью о родственниках или о каких-то событиях. Так, в экспозиции Музея истории ПГУ представлена фотография первого директора Молдавского института народного образования А. Я. Бихмана (1898–1937 гг.), который был репрессирован в 1937 г. Видимо, по этой причине фотография была замазана чернилами, а затем (после посмертной реабилитации в 1956 г.) очищена. Эта фотография, вероятно, сделана в период, когда он был директором (1930–1932 гг.). Во время создания первой экспозиции Музея

к творческому коллективу обратился внук А. Я. Бихмана с просьбой сообщить, какие личные вещи его деда хранятся в музее. Оказывается, что в семье сохранилась всего лишь одна фотография А. Я. Бихмана в гимназические годы, и больше ничего из его личных вещей. Таким образом, фотография А. Я. Бихмана, представленная в экспозиции, действительно уникальна – ее нет даже у членов семьи.

Особое место в коллекциях музеев истории вузов занимают персональные комплексы (личные фонды) деятелей науки, образования, культуры, общественно-политической жизни, внесших весомый вклад в развитие не только учебных заведений, но и государства. В постоянной экспозиции Музея истории ПГУ представлено 25 персональных комплексов: А. Я. Бихмана – первого директора Молдавского ИНО; К. Ф. Ильяшенко – выпускника физико-математического факультета 1939 г., Председателя Президиума Верховного Совета МССР в 1963–1980 гг.; Я. С. Гросула – выпускника исторического факультета 1937 г., первого Президента АН МССР, академика АН МССР, члена корреспондента АН СССР; А. М. Лазарева – выпускника исторического факультета 1938 г., академика АН МССР, вице-президента АН МССР в 1976–1977 гг., ректора Кишиневского государственного университета им. В. И. Ленина в 1968–1974 гг., министра культуры МССР в 1953–1963 гг., министра просвещения МССР в 1947–1951 гг.; В. Н. Яковлева – доктора юридических наук, профессора, одного из инициаторов создания Государственного университета в ПМР в 1990 г. и его ректора в 1990–1996 гг.; С. И. Берилы – доктора физико-математических наук, профессора, ректора ПГУ им. Т. Г. Шевченко в 1996–2014 гг. и в 2017–2022 гг. и др.

Успешное пополнение и комплектование музейного фонда обеспечивается самыми разнообразными формами

собираетельской работы – это активное сотрудничество с руководством вуза, его структурными подразделениями и общественными организациями, а также передача в дар, по завещанию от частных лиц и организаций за пределами вуза. Интенсивность и качество собираетельской работы во многом сегодня определяется различными формами рекламной деятельности музея, к которым относятся временные выставки, созданные на основе новых поступлений или связанные со знаменательными событиями и датами, выступления музейных сотрудников в СМИ, рекламные издания. Музей истории ПГУ использует все эти формы в своей деятельности. Временные экспозиции неоднократно проводились в связи с юбилейными датами университета, республики и другими событиями. Так, например, в экспозиции, посвященной 250-летию МГУ им. М. В. Ломоносова, были выставлены в том числе вещевые предметы, предоставленные преподавателями ПГУ – бывшими студентами и аспирантами МГУ, а также делегатами съезда выпускников МГУ в 2005 г. Особое значение имели выставки «ПГУ им. Т. Г. Шевченко – вуз российского образца», организованные в Государственной Думе РФ в 2006 и 2015 гг. Среди рекламных и информационных изданий можно отметить: «Музеи Приднестровского государственного университета им. Т. Г. Шевченко» (2007 г.), «Приднестровский государственный университет им. Т. Г. Шевченко. 85 лет» (2015 г. и 2020 г.), «Музей истории ПГУ им. Т. Г. Шевченко» (2022 г.) и др.

Как указывалось выше, невозможно представить деятельность музея по документированию своих источников без соответствующей научно-исследовательской работы, которая является неотъемлемой составляющей вузовской науки. Главным направлением научно-исследовательской деятельности музея истории вуза является

создание постоянной и временных экспозиций. Созданию экспозиций предшествует разработка научных концепций. Так, в соответствии с научной концепцией, разработанной на базе хронологического и проблемного принципов, была создана постоянная экспозиция Музея истории ПГУ. Данная экспозиция состоит из двух исторических частей:

1) история Тираспольского государственного педагогического института (ТГПИ) им. Т. Г. Шевченко. 1930–1992 гг.;

2) история Приднестровского государственного университета (ПГУ) им. Т. Г. Шевченко с 1990 г. по настоящее время.

Каждая из исторических частей состоит из 4-х тематических разделов. Первая историческая часть включает следующие разделы:

1) становление пединститута в г. Тирасполе (1930–1941 гг.);

2) деятельность вуза в годы Великой Отечественной войны (1941–1945 гг.);

3) восстановление института в г. Тирасполе и работа его как учительского (1945–1952 гг.);

4) образование и развитие ТГПИ им. Т. Г. Шевченко (1952–1992 гг.).

Вторая историческая часть экспозиции представлена такими разделами, как:

1) становление университета в г. Тирасполе (1990–1992 гг.);

2) развитие вуза после его объединения с пединститутом (1992–1997 гг.);

3) вхождение университета в образовательное и научное пространство Российской Федерации (1997–2005 гг.);

4) основные направления учебно-методической, научной и культурно-просветительской деятельности ПГУ им. Т. Г. Шевченко [10].

Другими направлениями научно-исследовательской работы музея истории вуза являются: изучение и научное описание новых музейных предметов, установление новых исторических фактов,



изучение архивных и фондовых источников, подлежащих презентации в экспозициях, информационно-консультативное содействие, организация и участие в научных мероприятиях (конференции, круглые столы и др.). Исследования, проводимые Музеем истории ПГУ, осуществляются в рамках долгосрочной научной темы: «История Тираспольского государственного педагогического института (ТГПИ) – Приднестровского государственного университета (ПГУ) им. Т. Г. Шевченко (с 1930 г. по настоящее время)». В настоящее время собираются, систематизируются и обрабатываются с целью подготовки исторической справки материалы по истории одного из структурных подразделений университета – факультета общественных наук (разработана хронология структурных преобразований факультета, начиная с 1990 г.) [12].

Материалы фондов Музея истории ПГУ составляют базу для научных исследований преподавателей и ученых. Результаты этих исследований представлены в научных статьях таких журналов, как: «Исторический альманах Приднестровья», «Общественная мысль Приднестровья», «Вестник Приднестровского университета». Также они составили основу следующих научных изданий: М. А. Буторина, И. К. Стратиевская, К. В. Стратиевский, В. А. Хохлов «Ректоры Приднестровского государственного университета им. Т. Г. Шевченко» (2005 г.); Б. П. Бомешко «История Приднестровского государственного университета им. Т. Г. Шевченко. 1930–2005» (2005 г.); Б. П. Бомешко «Приднестровский государственный университет им. Т. Г. Шевченко: вехи истории. 1930–2010 гг.» (2010 г.); «ПГУ: Люди и время» (2007 г.) и др.

Научно-исследовательская работа является связующим звеном между функцией документирования и образовательно-воспитательной функцией. Например, постоя-

нная экспозиция музея, созданная на основе научно-исследовательской работы по обработке предметов, документов, фактов, представляет собой основную информационную базу для осуществления образовательной деятельности. Сущность образовательной функции музея состоит в передаче аккумулированного (отобранного, исследованного, представленного в музейном собрании) историко-культурного наследия посредством обучения и просвещения.

Объектом образовательной деятельности вузовских музеев выступают студенты, школьники, преподаватели и сотрудники, а также просто посетители. По отношению к одним из них образовательная деятельность выступает в форме просвещения, по отношению к другим – в форме обучения. Главной особенностью вузовского музея является его направленность на обучение студентов. Процесс обучения в музее истории вуза имеет ряд особенностей и преимуществ, к которым можно отнести: наглядность и предметность; новизну и экспрессивность среды обучения, позволяющие снизить монотонность учебного процесса; доступную форму представления результатов научных исторических исследований; сочетание теоретических обобщений с эмпирическим материалом.

В настоящее время существуют разнообразные формы образовательной работы вузовских музеев с музейной аудиторией: научные чтения (конференции, круглые столы), конкурсы (викторины, олимпиады), встречи с учеными, исторические игры и др. Однако к основным относятся экскурсии, лекции, консультации. Музей истории ПГУ в допандемийный период ежегодно в среднем проводил 25–30 экскурсий [13]. Также читаются лекции и проводятся консультации со студентами. Особое внимание в образовательной деятельности Музея истории ПГУ уделяется студентам, обучающимся по направлению



подготовки «История». В работе с этой категорией студентов используются такие формы, как проведение музейной практики, помощь в написании рефератов, курсовых работ и дипломных проектов.

Обучение тесно связано с воспитанием, и только во взаимодействии они представляют единый образовательный процесс. При этом воспитание направлено на формирование знаний об общественных ценностях и навыков ориентирования в них [14]. В настоящее время «в условиях глобального цивилизационного и ценностного кризиса, ведущего к утрате человечеством традиционных духовно-нравственных ориентиров и моральных принципов» особое значение в государственной политике РФ отводится сохранению и укреплению традиционных ценностей, к которым «относятся жизнь, достоинство, права и свободы человека, патриотизм, гражданственность, служение Отечеству и ответственность за его судьбу, высокие нравственные идеалы, крепкая семья, созидательный труд, приоритет духовного над материальным, гуманизм, милосердие, справедливость, коллективизм, взаимопомощь и взаимоуважение, историческая память и преемственность поколений, единство народов России» [15].

Одним из основных направлений в данной сфере деятельности государства является повышение эффективности образовательных организаций «по защите исторической правды, сохранению исторической памяти, противодействию фальсификации истории» [15].

Таким образом, воспитательную миссию музея истории вуза трудно переоценить, так как ему принадлежит значительная роль в сохранении, формировании и трансляции исторической памяти и ее аксиологического компонента. Цели гражданско-патриотического воспитания музея истории вуза достигаются посредством достоверности, наглядности,

доходчивости, универсальности, экспрессивности музейных экспозиций. Представленные в них материалы о создании вуза, истории его факультетов и институтов, строительстве учебных корпусов и общежитий, о студентах и преподавателях, ушедших на фронт, о деятельности вуза в годы войны вызывают неподдельный интерес и уважение к alma mater и к родной стране, сумевшей создать, сохранить в годы испытаний и развивать свой научно-образовательный потенциал. Поэтому так важно сохранить традицию посещения студентами-первокурсниками под руководством кураторов Музея истории ПГУ, начало которой было положено распоряжением проректора по делам молодежи в 2003 г.

Рассмотрев основные функции музея истории вуза, необходимо заключить, что данный тип музея является центром сохранения, изучения и трансляции историко-культурного наследия в образовательном пространстве высшего учебного заведения. Это означает, что сохранение и изучение исторического прошлого вуза осуществляется с целью трансляции его культурных достижений новым поколениям студентов (высококвалифицированных кадров) через систему обучения и воспитания. По существу, именно в этом заключается культурно-образовательный феномен музея истории вуза.

## Цитированная литература

1. Концепция развития музейного дела в Российской Федерации на период до 2030 года (проект) – URL: <https://cyberpedia.su/15x72c9.html> (дата обращения: 20.02.2023). – Текст электронный.

2. **Калита, С. П.** Университетский музей как культурный феномен / С. П. Калита, И. Н. Юркин. – Текст : электронный // Культура и цивилизация. – 2019. – Т. 9. – С. 176–183. –

URL: <http://publishing-vak.ru/file/archive-culture-2019-1/19-kalita-yurkin.pdf> (дата обращения: 21.02.2023).

3. Membership // International Committee for University Museums and Collections. – URL: <http://umac.icom.museum/membership/> (дата обращения: 22.02.2023).

4. **Берейшик, Л. В.** Культурно-образовательный потенциал университетских музеев / Л. В. Берейшик. – Текст : электронный // Роль университетского образования и науки в современном обществе. – Минск, 2019. – С. 164–170. – URL: <https://elib.bsu.by/bitstream/123456789/231895/1/164-170.pdf> (дата обращения: 21.02.2023).

5. Музеи Приднестровского государственного университета им. Т. Г. Шевченко: информационное издание / под редакцией С. И. Берила, И. К. Стратиевской. – Тирасполь, 2007. – 28 с. – Текст : непосредственный.

6. Приднестровский государственный университет им. Т. Г. Шевченко является членом Евразийской ассоциации университетов в соответствии с решением XIII съезда ЕАУ от 15 апреля 2015 г.: диплом // Научный архив Музея истории ПГУ им. Т. Г. Шевченко. – Текст : непосредственный.

7. **Тенчурина, Л. З.** Просветительский и образовательно-воспитательный потенциал малых музеев России (на примере деятельности музея «Бичурин и современность» в Чувашии) / Л. З. Тенчурина, В. П. Косырев. – Текст : электронный // Международный научно-исследовательский журнал. – 2022. – № 7 (121). – Ч. 3. – Июль. – С. 23–29. – URL: <https://cyberleninka.ru/article/n/prosvetitel'skiy-i-vospitatelno-obrazovatelny-potentsial-malyh-muzeev-rossii-na-primere-deyatelnosti-muzeya-bichurin-i-sovremennost> (дата обращения: 25.02.2023).

8. **Минаков, И. П.** О социокультурных функциях музея / И. П. Минаков, Р. В. Ханова. – Текст : электронный // Соци-

ально-гуманитарные знания. – 2020. – № 5. – С. 92–98. – URL: <https://cyberleninka.ru/article/n/o-sotsiokulturnyh-funktsiyah-muzeya> (дата обращения: 25.02.2023).

9. **Чебаненко, Т. А.** Социальные функции музея на современном этапе исторического развития общества / Т. А. Чебаненко. – Текст : электронный. – URL: <http://kukiit.ru/docs/ts/po3/4.pdf> (дата обращения: 26.02.2023).

10. Музей истории ПГУ им. Т. Г. Шевченко. – Тирасполь, 2022. – Текст: непосредственный.

11. **Боголепова, Л. З.** Музеи истории вузов: концепция комплектования коллекций на современном этапе / Л. З. Боголепова. – Текст : электронный // Вестник Кемеровского государственного университета. – 2011. – № 4. – С. 12–17. – URL: <https://cyberleninka.ru/article/n/muzei-istorii-vuzov-kontseptsiya-komplektovaniya-kollektsiy-na-sovremennom-etape> (дата обращения: 04.03.2023).

12. Отчет о работе Музея истории Приднестровского государственного университета им. Т. Г. Шевченко за 2022 календарный год // Научный архив Музея истории ПГУ им. Т. Г. Шевченко. – Текст : непосредственный

13. Учетные ведомости коллективных и индивидуальных посещений Музея истории Приднестровского государственного университета им. Т. Г. Шевченко за 2015–2019 гг. // Научный архив Музея истории ПГУ им. Т. Г. Шевченко. – Текст: непосредственный

14. **Корнетов, Г. Б.** Педагогические парадигмы базовых моделей образования : учебное пособие / Г. Б. Корнетов. – Текст : электронный. – URL: <https://studfile.net/preview/7253299/page/6/> (дата обращения: 27.02.2023).

15. Основы государственной политики по сохранению и укреплению традиционных российских духовно-нравственных ценностей. – URL: <http://www.kremlin.ru/acts/bank/48502> (дата обращения: 07.03.2023). – Текст : электронный.

## ПРИДНЕСТРОВСКАЯ ГРАЖДАНСКАЯ ИДЕНТИЧНОСТЬ НА СОВРЕМЕННОМ ЭТАПЕ: ОСНОВНЫЕ РИСКИ И ВЫЗОВЫ

О. В. Леонтьева

*Рассматриваются актуальные проблемы, связанные с укреплением и развитием приднестровской идентичности на современном этапе. Анализируются вызовы и угрозы, с которыми сталкивается гражданская (политическая) идентичность Приднестровья в контексте внешне- и внутривнутриполитических процессов, а также то значение, которое имеет идентичность для успеха государственного строительства. В статье предлагаются некоторые выводы и рекомендации, которые могут быть востребованы в процессе дальнейшего государственного строительства.*

**Ключевые слова:** гражданская (политическая) идентичность Приднестровья, самоопределение личности, риски и угрозы, трансграничные вызовы.

## THE PRIDNESTROVIEN CIVIC IDENTITY AT PRESENT STAGE: MAIN RISKS AND CHALLENGES

O. V. Leonteva

*The following article is devoted to actual problems connected with strengthening and development of the Pridnestroviien identity at present stage. There is analyzed the risks and threatens that the civic (political) identity of Pridnestroviie face with in the context of external and internal political processes, as well as the meaning that the identity has for a success of state-building. In the article there are also proposed certain conclusions and recommendations that may be used in the process of future nation development.*

**Keywords:** civic (political) identity of Pridnestroviie, person's self-determination, risks and threatens, trans-border challenges.

Вопрос об идентичности в современном мире имеет не только научное, но и практическое значение, поскольку от успеха в конструировании идентичности во многом зависит социально-политическая стабильность и процесс государственного строительства. В настоящей работе мы исходим из «классического» понимания идентичности как некоей общности людей, которая формируется на основе тех или иных признаков. Исследуя идентичность как общность, признавая индиви-

дуальную идентичность как форму этнического, политического, лингвистического и подобного самоопределения человека, согласимся с утверждением о том, что вопрос о том, кто является представителем какой национальности – это личное дело каждого, вопрос собственной идентификации; «если хочешь быть русским – будь им» [1, с. 12].

Кроме того, в меньшей степени предметом данного исследования выступают трансграничные (наднациональные)

---

*Для цитирования:* Леонтьева, О. В. Приднестровская гражданская идентичность на современном этапе: основные риски и вызовы / О. В. Леонтьева. – Текст : электронный // Вестник Приднестровского государственного университета. Серия : Гуманитарные науки. – 2024. – № 1 (76). – С. 282–288. – URL : <http://spsu.ru/science/nauchno-izdatelskaya-deyatelnost/vestnik-pgu>.

общности, хотя их значение в современном мире достаточно высоко. С наднациональной идентичностью нередко связывают вопросы политического суверенитета, подчеркивая, что такая идентичность, формируемая в рамках различных политико-правовых пространств, непосредственно влияет на суверенитет, готовность к налаживанию межгосударственного сотрудничества и уважение национальных особенностей [2], обеспечивает своего рода синергию ценностей и взаимодействия различных трансграничных акторов.

Наднациональная идентичность неслучайно обозначена нами как важный аспект настоящего исследования: так, если российское руководство исходит из необходимости сохранения национальных (государственных) идентичностей в рамках как минимум СНГ, то весьма актуальный вопрос относительно перспектив Европейского Союза также тесно взаимосвязан с проблематикой идентичности. Сложно не согласиться с утверждением о том, что «с точки зрения нарратива ЕС общеевропейская идентичность обязательна; с точки зрения членов Евросоюза, передача национальной идентичности “наверх”, т. е. ее растворение, должно быть строго дозировано», а сама по себе идентичность в рамках Евросоюза вряд ли возможна без обретения Европейским Союзом подлинного суверенитета, который мог бы формироваться за счет «пула суверенитетов», который придает европейской идентичности «устойчивость снизу», «почвенничество» [3, с. 19].

Неслучайно было отмечено, что от реализации задач по формированию и укреплению идентичности зависят перспективы развития государства. Справедливо отмечается, что «основная масса государственных образований в современном мире строится по принципу этноцентризм-

ма; имя титульного этноса распространяется на название страны [4, с. 50]. К примеру, указывается на утрату «идентичности страны» руководством Республики Молдова, и помешать этому может только народ Молдавии [2].

Для целей настоящего исследования мы считаем синонимичным понятия «гражданской» и «политической» идентичности как объединяющего начала, ориентированного не на этническое самосознание, а на принадлежность к государству или полиэтничному субэтносу (например, «советский народ», «американский народ» и подобные наднациональные образования), ценностям, которые являются определяющими для конкретного общества и т. п.

Для малых стран, к каковым относится самоопределившееся Приднестровье, вопрос о сохранении идентичности имеет весьма важное значение, тем более что сохранение и развитие приднестровской идентичности является одной из ключевых задач для развития приднестровской государственности [5].

Вопрос об идентичности Приднестровья неоднократно поднимался в различных научных работах, связанных с анализом постсоветского общества (к примеру, подчеркивается, что в Молдове и Приднестровье сложились два одновременно «близких» и «далеких» общества, а также отмечаются «многовековые традиции, сложившиеся в условиях полиэтничности, переплетения культур различных народов») [6, с. 212, 214]. Однако было бы неверным говорить, что приднестровская идентичность сформировалась только после распада Советского Союза: о формировании гражданской (политической) и территориальной идентичности на территории будущей ПМР говорилось западными исследователями задолго до прекращения существования Союза ССР [7, с. 14].

В настоящее время приднестровская идентичность сталкивается с целым рядом вызовов, связанных с внешними и внутренними факторами, причем вызовы во многом являются общими для ряда постсоветских государств, но при этом есть и специфические риски, связанные с неопределенностью международно-правового статуса Приднестровья.

Градация рисков и вызовов в данном случае будет носить достаточно относительный характер, однако, как нам представляется, она позволит четче их обозначить, что, в конечном итоге, может позволить более конкретно сформулировать рекомендации по их преодолению – особенно в случаях, когда это зависит непосредственно от социально-политических структур ПМР.

К первой группе рисков и угроз считаем возможным отнести статистические факторы, т. е. угрозы, связанные с приднестровской государственностью и, как следствие, с ее идентичностью.

Во-первых, речь идет об усугублении социально-экономической ситуации в Приднестровье. К примеру, по оценкам молдавских экспертов, «экономика Приднестровья переживает спад; ВВП Правобережья составляет 75 % от значений 1989 года, в то время как на Левобережье этот показатель составляет 32 % от указанного уровня». Отметим, однако, некорректность такого сопоставления, с учетом того, что ВВП Республики Молдова формируется не только и не столько за счет индустрии, сколько за счет внешних «вливаний», включая прямую бюджетную поддержку. Тем не менее стоит обратить внимание на показатели, связанные с зарплатами бюджетников и пенсиями [8], которые отчасти нивелируются значительной разницей в тарифах.

Естественно, что сложная социально-экономическая ситуация обуславливает негативные процессы в социально-по-

литической и демографической сферах: трудоспособное население вынуждено покидать Приднестровье, рассчитывая на более высокие заработки за пределами республики.

Стоит также обратить внимание и еще на одну угрозу, связанную с зависимостью Приднестровья от поставок различных групп товаров из-за рубежа. С одной стороны, ПМР не готова к полноценному импортозамещению, в особенности по таким социально значимым группам продукции, как пищевая промышленность, изделия легкой промышленности, фармацевтика и др. Если, к примеру, в фармацевтической сфере Приднестровье будет и в дальнейшем оставаться зависимым от внешнего фактора (тем более что эта зависимость лишь усугубилась в силу ограничений, вводимых молдавскими властями с 2020 г.), то пищевая промышленность и некоторые другие направления развития приднестровской индустрии вполне могут стать дополнительными драйверами для развития отечественной социально-экономической сферы. В этом плане стоит учесть утверждение о том, что «значительные товарные потоки могут быть отвоеваны у зарубежных фирм» [1, с. 20]. Естественно, задача по импортозамещению не снимает трудности с поставками сырья в Приднестровье, тем не менее развитие местных отраслей промышленности, включая переработку, способно создать новые рабочие места и укрепить потенциал приднестровской идентичности, заинтересованной в сохранении своего текущего места жительства.

К группе статистических вызовов можно также отнести такой политико-экономический вызов, объединяющий две составляющие, как «эрозия элит» и различия в доходах между различными социальными стратами (в том числе значительные сложности в создании «среднего класса» как источника «политической суверен-

ности личности, семьи, общества, как стабильности и опоры государства») [9, с. 79, 88].

Данный вызов является весьма актуальным для Российской Федерации, особенно с точки зрения внутренней стабильности в нынешних условиях, однако было бы неверным недооценивать его значение для нашей республики: для приднестровской государственности поддержка от России является крайне важной, особенно в условиях трансграничных вызовов, влияние которых в последнее время усиливается. Естественно, что сбережение приднестровской идентичности в немалой степени зависит от позиции России, тем более что ориентация Тирасполя на Москву вряд ли дает поводы для сомнения на текущем этапе.

К этатистским вызовам мы относим также и ряд внешнеполитических (международных) вызовов. В частности, приднестровская политическая элита пользуется поддержкой приднестровской идентичности, причем именно население (идентичность) обеспечивает легитимность местной политэлиты. Соответственно, приднестровская политическая элита получает «мандат» на законное представление интересов населения республики на внешнем периметре, включая межэлитную коммуникацию.

В этом контексте обратим внимание на несколько аспектов.

Во-первых, одним из основных субъектов, действующих на приднестровском треке, являются представительные международные организации, и в силу контактов с ними приднестровская идентичность определяет себя как легитимный международный субъект.

Во-вторых, такие организации нередко выступают в качестве посредника в межэлитном взаимодействии – прежде всего речь идет об ОБСЕ, которая на протяжении длительного времени выступала

посредником в молдо-приднестровском урегулировании. В то же время ОБСЕ задолго до текущей ситуации стала институтом, эффективность которого как минимум стоит поставить под сомнение: к сожалению, польское председательство в ОБСЕ в 2022 г. стало подтверждением тезиса о том, что ОБСЕ стала «удобным форумом для давления на Россию»; при этом «российский внешнеполитический истеблишмент стал освобождаться от явно устаревших внешнеполитических догм» [10, с. 95, 96]. Важно понимать, что деградация ОБСЕ напрямую влияет на Приднестровье: Организация являлась сопосредником в молдово-приднестровском урегулировании; ранее ОБСЕ неоднократно выступала с точки зрения защиты гуманитарных интересов в регионе (так, именно ОБСЕ помогала Кишиневу и Тирасполю найти компромисс по сильнодействующим медикаментам). Важно понимать, что роль ОБСЕ для России и для Приднестровья все же отличается: если Москва считала ОБСЕ элементом задач образца 2014 г., связанных с защитой населения на этих территориях, то в Приднестровье Россия по-прежнему содействует урегулированию в формате, который вряд ли поддерживается большинством приднестровского населения.

В-третьих, современное развитие Европейского союза, с которым политическая элита Республики Молдова выстраивает приоритетные отношения, также вызывает серьезные вопросы. Несомненные трудности, порождаемые Европейским союзом и его членами или отдельными его членами стали еще одним серьезным вызовом [11, с. 43]. В 2023 г. эти вызовы представляются как минимум системным фактором, который стал первоосновой для того, чтобы воспринимать Евросоюз как государственное образование, «отгородившее себя крепостной стеной



в виде таможенных пошлин и прочих барьеров» [12, с. 8]. В 2023 г. европейский фактор выступает достаточно значимым для приднестровской идентичности, однако его влияние на местную ситуацию не стоит переоценивать.

Если бы нашей задачей было акцентирование внимания сугубо на вызовах, стоящих перед государственностью с, соответственно, идентичностью в больших странах (Россия, США и т. д.), мы бы уделили более подробное внимание этим странам с учетом глобальных вызовов – международного терроризма, экологических проблем, глобальной ядерной безопасности и др. Но в данной работе мы стараемся проанализировать конкретные аспекты, влияющие на риски и угрозы для приднестровской идентичности, что в известной степени несколько нивелирует те или иные риски.

Отдельно следует остановиться на тех вызовах и угрозах, которые не носят статистического характера (или, по крайней мере, носят смешанный характер).

1. Социально-экономическое положение приднестровского населения. Несмотря на явно ангажированный характер приведенных выше тезисов относительно «упадка приднестровской экономики», нельзя отрицать того факта, что на нынешнем этапе для роста благосостояния населения требуются дополнительные шаги. Пока что таких шагов не предпринимается, а значит, вызов для приднестровской идентичности, связанный со сложным материальным положением ряда социальных групп, будет сохраняться.

2. Конфликт, перешедший в открытую фазу 24 февраля 2022 г., в значительной степени стал отправной точкой для того, чтобы единая, целостная приднестровская идентичность подверглась одному из самых значительных испытаний за свою историю. Многочисленные гуманитарные, исторические, культур-

ные и иные связи обусловили то, что жизнь в Приднестровье многие не без оснований посчитали риском: разногласия «пролегли» по семьям, по близким и родственным связям. В итоге приднестровская идентичность, гордившаяся своими интернациональными традициями, чуть было не стала утопией, однако этого все же удалось избежать, равно как и фрагментации приднестровского общества, на которую очень рассчитывали извне.

3. По-прежнему перед приднестровским обществом стоит вызов, связанный с демографической ситуацией. Выше мы рассмотрели некоторые предпосылки для данного фактора, однако они не могут быть сведены исключительно к социально-экономической ситуации. В данном случае важно принятие стратегического решения уполномоченными структурами относительно того, что из себя представляет Приднестровье и какие ожидания с ним связаны. Если это действительно «форпост Русского мира», то это одна опция, если есть другие варианты, то желательно их проработать совместно с приднестровскими органами власти, которые готовы обеспечить реализацию российских интересов – в случае, безусловно, соответствующего интереса России.

Подводя итог сказанному, заметим, что в настоящее время гражданская (политическая) идентичность Приднестровья сталкивается с весьма существенными вызовами. Отчасти эти вызовы носят внутренний характер, отчасти – внешний. Тем не менее приднестровский опыт может быть вполне востребован и за его пределами, в первую очередь, в Российской Федерации, где вопрос формирования гражданской нации становится одним из самых приоритетных – кристаллизация этой задачи в России решается самым сложным образом.

В Приднестровье, напротив, есть все предпосылки для того, чтобы сохранить вековой уклад жизни местного населения, ставшего основой местной идентичности. Интернационализм, отсутствие преследований по этническому, языковому, религиозному и другим принципам, а также иные факторы стали базисом для приднестровской гражданской (политической) идентичности, т. е. лояльности населения своей государственности.

Тем не менее было бы неверным отрицать наличие разного рода вызовов и угроз для приднестровской идентичности, в том числе трансграничного характера. Как представляется, они могут быть преодолены, помимо прочего, с учетом следующих факторов:

1. Целесообразность роста благосостояния населения. Фактор носит общеизвестный характер, однако именно он в значительной степени обеспечивает градацию по принципу «свой – чужой». В этом же контексте стоит рассматривать потенциальные предпочтения для тех, кто идентифицирует себя с приднестровской государственностью.

2. Широкое информирование населения о том, что значит быть приднестровцем, т. е. освещение «историй успеха» жителей республики. В этом же контексте важно поддержание отношений с РФ для того, чтобы подтвердить успешность приднестровцев в России.

3. Запуск программ, передач, новостного контента относительно успеха приднестровцев за рубежом. Суть такого рода материалов могла бы состоять в том, что успех был обеспечен приднестровскими традициями или ценностями.

4. Популяризация общих ценностей. Не отрицая факта полиэтничности, важно подчеркивать единство народа. Многонациональность Приднестровья, уникальное для Союза ССР число смешанных браков и прочее – все это может стать

важным фактором в «продвижении» Приднестровья, в том числе с учетом того, что даже местные жители не всегда это оценивают.

5. Регулярное освещение в СМИ международных контактов, которые непосредственно влияют на восприятие легитимности приднестровских институтов власти.

### Цитированная литература

1. Шмелев, Н. П. Угрозы и прогнозы (к вопросу об их адекватности) / Н. П. Шмелев, В. П. Федоров. – Москва : Ин-т Европы РАН ; Рус. сувенир, 2007. – 48 с. – Текст : непосредственный.

2. Выступление Президента России на заседании Совета глав государств – участников СНГ в узком составе, 13.10.2023. – URL: <http://kremlin.ru/events/president/transcripts/72500> (дата обращения: 15.10.2023). – Текст : электронный.

3. Громыко, А. А. Противоречия меняющегося мира и современные реалии / А. А. Громыко. – Текст : непосредственный // От рисков нестабильности к устойчивому развитию. Часть I. Глобальные проблемы и Европа / ответственный редактор Т. Т. Тимофеева. – Москва : Ин-т Европы РАН ; Рус. сувенир, 2011. – С. 9–19

4. Мухаметшин, Ф. М. Россия и Молдова: между наследием прошлого и горизонтами будущего (Очерки постсоветского времени 1991–2020 гг.). / Ф. М. Мухаметшин, В. П. Степанов. – Москва : Прогресс-Традиция, 2021. – 416 с. – Текст : непосредственный.

5. Стратегия развития Приднестровской Молдавской Республики на 2019–2026 годы, утвержденная Указом Президента Приднестровья № 460 от 12.12.2018. – URL: <https://president.gospmr.org/strategiya-razvitiya/> (дата обращения: 15.10.2023). – Текст : электронный.

6. Бобкова, Е. М. Приднестровье как цивилизационно-политический феномен :

- монография / Е. М. Бобкова, С. В. Олейников. – Тирасполь : Изд-во Приднестр. ун-та, 2015. – 236 с. – Текст : непосредственный
7. **Hill, Ronald J.** Soviet Political Elites: the Case of Tiraspol / Ronald J. Hill. – New York : Saint Martin's Press, 1977. – 226 p. – Текст : непосредственный.
8. Эксперт Ионицэ: экономика Приднестровья переживает спад. – URL: <https://enews.md/publicatsia/ekspert-ionitse-ekonomika-pridnestrovia-perezhivaet-spad/> (дата обращения: 15.10.2023). – Текст : электронный.
9. **Ильницкий, А. М.** Война за государство / А. М. Ильницкий. – Текст : непосредственный // Международная жизнь. – 2023. – № 6. – С. 72–89.
10. **Вяткин, К. С.** Роль ОБСЕ и интересы безопасности России / К. С. Вяткин, Д. А. Данилов. – Текст : непосредственный // Россия в системе европейской безопасности: Проблемы и перспективы. – Москва : Ин-т Европы РАН ; Русский сувенир, 2008. – С. 94–128.
11. **Журкин, В. В.** Ответы России и Евросоюза на вызовы XXI века. Часть V. Россия в международных организациях Европы и СНГ / В. В. Журкин. – Москва : Ин-т Европы РАН ; Русский сувенир, 2008. – 62 с. – Текст : непосредственный.
12. **Федоров, В. П.** Крушение Европы? (Один из возможных сценариев будущего) / В. П. Федоров. – Текст : непосредственный. – Москва : ИЕ РАН, «Огни», 2005. – 48 с.
-

УДК [911.3:32](478)

## МЕТОДОЛОГИЧЕСКИЕ ОСНОВЫ ИЗУЧЕНИЯ ЭЛЕКТОРАЛЬНЫХ ПРОЦЕССОВ В ПРИДНЕСТРОВСКОЙ МОЛДАВСКОЙ РЕСПУБЛИКЕ И РЕСПУБЛИКЕ МОЛДОВА

С. А. Шерстюк

*Описываются современные научно-методологические подходы к изучению электоральной географии на примере изучения электоральных процессов в Приднестровской Молдавской Республике и Республике Молдова.*

**Ключевые слова:** электоральная география, картографический метод исследования электоральной географии, электоральный процесс, электоральное поведение.

## METHODOLOGICAL FOUNDATIONS OF THE STUDY OF ELECTORAL PROCESSES IN THE PRIDNESTROVIAN MOLDAVIAN REPUBLIC AND THE REPUBLIC OF MOLDOVA

S. A. Sherstyuk

*The article describes modern scientific and methodological approaches to the study of electoral geography by the example of the study of electoral processes in the Pridnestrovian Moldavian Republic and the Republic of Moldova.*

**Keywords:** electoral geography, cartographic method of studying electoral geography, electoral process, electoral behavior.

Принято считать, что электоральная география как наука появилась в начале XX века во Франции. Основой выделения электоральной географии в отдельное направление научного исследования послужил труд известного французского географа, демографа и журналиста Андре Зигфрида «Политическая картина запада Франции во времена Третьей республики», опубликованный в 1913 году, где были проанализированы итоги выборов в 14 департаментах Франции от Вандеи до Бретани и Нормандии [1, с. 19]. В итоге А. Зигфрид определил четыре основных фактора, влияющих на электоральное поведение населения в государстве: особен-

ности страны, социальная структура, религиозные предпочтения, внешняя среда [2, с. 91]. Именно в данном труде автор смог выявить тесные взаимосвязи между электоральным поведением общества и объективными географическими, культурными, экономическими и политическими условиями жизни людей.

Для анализа электорального поведения в современной электоральной географии используется достаточно обширная методологическая база. Все методы электоральной географии можно поделить на две основные группы: качественные и количественные. В данной статье мы попробуем изучить возможности применения

---

*Для цитирования:* Шерстюк, С. А. Методологические основы изучения электоральных процессов в Приднестровской Молдавской Республике и Республике Молдова /С. А. Шерстюк. – Текст : электронный // Вестник Приднестровского государственного университета. Серия : Гуманитарные науки. – 2024. – № 1 (76). – С. 289–296. – URL : <http://spsu.ru/science/nauchno-izdatelskaya-deyatelnost/vestnik-pgu>.

существующих методологических принципов к электоральной географии Приднестровья и Молдовы.

Одним из самых распространенных методов является *картографический* (метод электорального картирования) [3, с. 75]. Его суть – составление и анализ географических карт, на которых тем или иным способом изображены результаты голосования за того или иного кандидата или политическую силу (партию) в конкретном географическом регионе (городе, районе, области и т. д.). Основан указанный метод на визуальном сравнении. Однако картографический метод исследования в электоральной географии не ограничивается лишь использованием географических карт. Данный метод предполагает и сравнительный анализ статистических данных, полученных в результате голосования на различных географических территориях, выявление сходств и различий результатов голосования, а также описание их причин и следствий.

В Республике Молдова картографический метод электорального исследования является наиболее популярным, так как наглядно демонстрирует региональные электоральные предпочтения молдавских избирателей (см. рис.).

В Приднестровской Молдавской Республике подобные инфографические и картографические материалы пока не пользуются популярностью и практически не публикуются. Хотя большинство данных для составления таких карт имеются в свободном доступе.

После составления карт электорального поведения необходимо дать им комплексное описание, а также выявить четкие взаимосвязи между результатами голосования в исследуемых географических территориях. С этой целью в электоральной географии применяется *анализ факторов голосования*, где в качестве факторов, определяющих итоги голосо-

вания на конкретной территории, служат характеристики общества, проживающего на данной местности.

Р. Ф. Туровский разделяет такие факторы на два типа:

1. *Основные*, которые прямо связаны с действующей партийной системой и благодаря которым возникает эффект доминирования одной электоральной группы над другой на обширной территории. Таким образом, выделяются электоральные районы с устойчивым электоральным поведением.

В классическом понимании сути данного фактора следует изучать электоральную структуру Соединенных Штатов Америки, где на протяжении многих лет одни штаты традиционно поддерживают «республиканцев», а другие – «демократов». В Приднестровье и в Молдове такой геоэлекторальной зональности не наблюдается.

2. *Корректирующие*, связаны с локальными условиями, такими как компактность проживания конкретной этнической группы, культурные особенности людей, проживающих на данной территории, уровень социально-экономического развития данной территории и др. Данный тип факторов может привести к небольшому изменению показателей результатов голосования в ту или иную сторону, а иногда и к нетипичному поведению электората [5, с. 8]. Выявление данных факторов и анализ их влияния требует сфокусированных региональных исследований, знания политической ситуации на конкретной электоральной территории.

В рамках нашей темы корректирующими факторами могут выступать как географические особенности Молдовы конца 80-х – начала 90-х гг. XX в., в частности эффект соседства и отношения между центром и периферийными территориями, так и социально-экономические особенности изучаемой территории, в частности экономический уровень развития наиболее

# ВЫБОРЫ ПРЕЗИДЕНТА МОЛДОВЫ: КАК ГОЛОСОВАЛИ В РАЙОНАХ РЕСПУБЛИКИ

Лидеры голосования в регионах

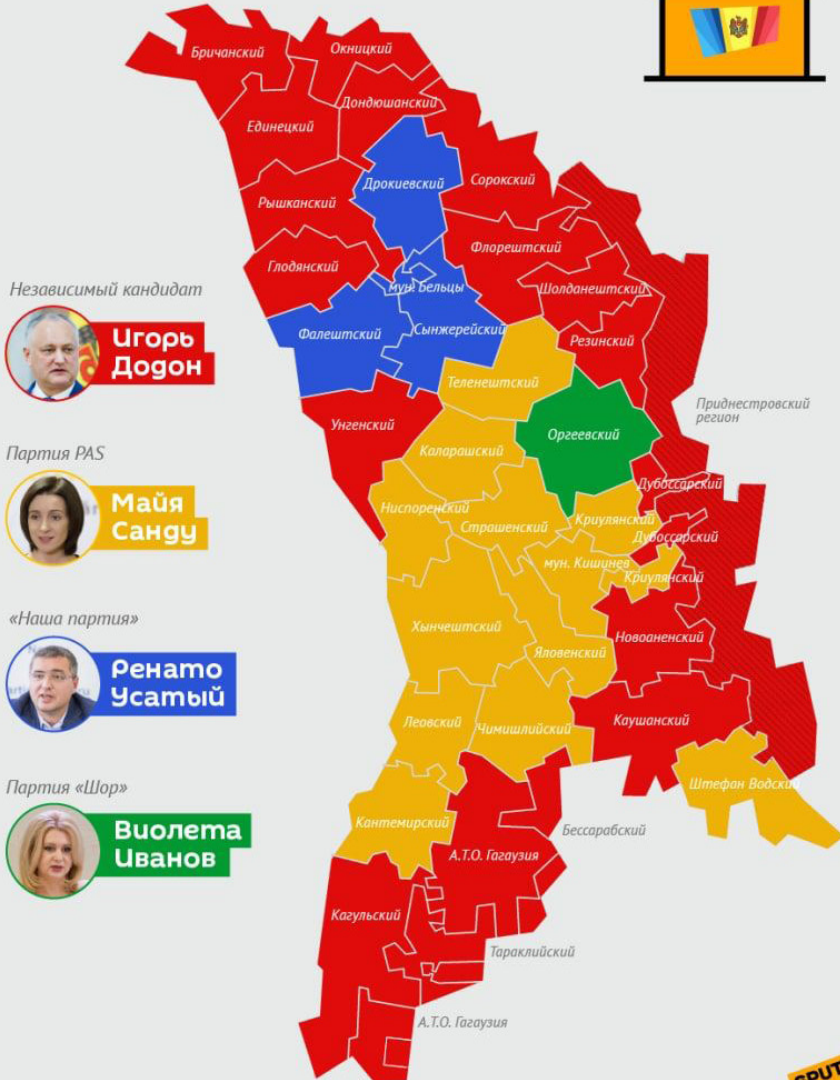

Источник: ЦИК Молдовы

www.sputnik.md



Картографический метод исследования результатов голосования на выборах Президента в Республике Молдова в 2020 г. (по данным агентства Sputnik.md)



крупных городов и районов, урбанистические показатели и др.

Широко используемым количественным методом исследования электорального поведения является *метод корреляционного анализа Пирсона* [6, с. 50]. Суть данного метода сводится к измерению статистической взаимосвязи двух и более переменных. В исследованиях электорального процесса данный метод применяется при проведении сравнительного анализа двух и более политических сил с общими политическими взглядами [4, с. 9].

Метод корреляционного анализа Пирсона может быть применим при географическом анализе выборов в Верховный Совет МССР в марте 1990 года, приведших к политическому расколу между центром (в связи с прорумынской политикой победившего «Народного фронта Молдовы») и депутатами от Приднестровья и Гагаузии, отстаивавшими свои консервативные взгляды: сохранение МССР в составе СССР и нежелательность перевода молдавского языка с кириллической графики на латиницу.

В целом количественные методы направлены на исследование взаимосвязей голосования отдельных электоральных групп с общим уровнем социально-экономического развития данной территории в текущий временной период. В свою очередь, метод корреляционного анализа Пирсона может использоваться для определения взаимосвязей территориального районирования участников выборов.

Другими количественными методами электоральной географии являются *метод коэффициента вариации*, использующийся для определения уровня территориальных различий по результатам голосования, и *индекс волатильности*, предложенный норвежским политологом М. Педерсеном в конце 70-х годов прошлого века, суть которого сводится к определению динамики силы партий,

участвующих как минимум в двух выборах подряд.

Среди качественных методов исследования электоральной географии Р. Ф. Туровский выделяет *методы культурно-географического и социально-экономического районирования* [7, с. 116]. Он считает, что качественное районирование позволяет выявить на территории государства отдельные регионы с присущими только им качественными характеристиками.

Специфика населения Молдовы и Приднестровья (преимущественно русскоязычное и украиноязычное население на севере Молдовы, носители гагаузского языка на юге и преимущественно молдавоязычное население в центральной части страны; наиболее высокий уровень экономического развития центра и определенная экономическая отсталость периферийных районов, что характерно как для Молдовы, так и для Приднестровья) может служить основой для внедрения данного метода исследования при изучении электоральной географии указанных территорий.

В целом, изучив качественные и количественные методы исследования электоральной географии, можно сделать вывод, что данные методологические группы являются взаимосвязанными и взаимно дополняющими друг друга.

Еще один классический метод, широко использующийся в электоральной географии, – *анализ агрегированных данных* [3, с. 119]. Суть этого метода сводится к анализу сопоставления данных о социокультурном составе населения на исследуемой электоральной территории и результатов голосования за ту или иную политическую силу. Особенность этого метода заключается в широком использовании статистического анализа. Это стало возможным благодаря квантификации переменных, использованию шкал. Анализ

агрегированных данных позволяет рассчитывать средние величины, стандартные отклонения, коэффициенты корреляции, допускает использование метода множественной регрессии. Данные такого рода предоставляют объяснение коллективного электорального поведения. Они позволяют, кроме того, сравнивать маленькие географические районы, например, на предмет модели электорального поведения различных социальных групп избирателей.

Однако использование метода агрегированных данных в электоральной географии влечет за собой ряд проблем. Одна из них связана с тем, что на основании обобщенных данных достаточно тяжело сделать выводы об электоральном поведении конкретного избирателя или небольшой взаимосвязанной группы избирателей (например, отдельно взятой семьи).

Вторая проблема использования данного метода связана с уточнением критериев, по которым обобщаются данные. Это приводит исследователя к затруднительным научным вопросам: какие конкретно критерии могут использоваться для обобщения данных? Могут ли результаты исследования, полученные с помощью указанного метода в одном конкретном регионе применять для исследования другого региона?

Другая проблема использования метода агрегированных данных связана с характером сбора данных о социокультурном составе населения. Ведь во время сбора индивидуальных социокультурных данных (например, посредством интервьюирования конкретного респондента) исследователь может с помощью профессионально поставленных вопросов получить достоверную интересующую его информацию о политических предпочтениях собеседника. Когда же исследователь собирает социокультурную информацию о широком круге избирателей (например, жителей кон-

кретного населенного пункта и района), то он получает информацию из имеющихся справочных источников и официально опубликованных данных о населении изучаемой электоральной территории. Выявить, каким именно способом собиралась такая информация, практически невозможно. Соответственно, разные подходы к обобщению необходимой информации на отдельно взятых территориях могут привести к некорректным результатам исследования с использованием данного метода.

А. Г. Артемова указывает, что наряду с методом агрегированных данных немецкие авторы выделяют еще и *электоральную статистику* [8, с. 118]. Следует уточнить, что в России традиционно нет подобного разделения. В Германии под электоральной статистикой зачастую подразумевают специальные подсчеты в избирательных округах. Например, голосование избирателей в зависимости от их пола, возраста, вероисповедания. В Германии для такого рода подсчетов бюллетени для голосования помечают иногда определенными цветами или используют разные урны для голосования. Подобные данные обладают одним важным достоинством. Они регистрируют реальных, а не потенциальных избирателей. Но этот метод связан и с определенными ограничениями. С его помощью нельзя получить информацию о мотивах голосования и выяснить более подробные зависимости электорального поведения от социально-демографических характеристик.

В Приднестровье и в Республике Молдова такой метод также не применяется.

Еще одним статистическим методом, применяемым в электоральной географии для определения электорального поведения граждан на исследуемой территории, является *опрос*. Метод опроса заключается в непосредственном (с помощью интервью) и опосредованном (посредством

анкетирования) сборе необходимых данных путем анализа ответов на поставленные исследователем вопросы. Метод опроса позволяет определить настроение электората на конкретной территории (например, избирательном округе), выявить, насколько население настроено участвовать в предстоящих выборах, какие социальные группы будут наиболее активны на предстоящем голосовании (пенсионеры, молодежь, люди среднего возраста и т. д.).

В литературе данный вид опроса называется «гэллэповский опрос» – по имени американского исследователя Джорджа Гэллапа, который со своими коллегами Арчибалдом Кроссли и Элмо Роупеном проводил опросы с помощью личного интервью на основе научно-спланированных выборок. Созданные ими научные методы опроса прекрасно зарекомендовали себя при предсказании переизбрания на очередные сроки Президента США Теодора Рузвельта в 1936, 1940 и 1944 годах.

В Приднестровье особо популярны такие опросы в канун избирательных кампаний в законодательный орган власти – Верховный Совет (выборы в Верховный Совет Приднестровской Молдавской Республики проходят по мажоритарной избирательной системе). Отличительной их особенностью является то, что инициаторами таких опросов выступают не специальные социологические центры, изучающие общественное мнение на отдельно взятой территории, а сами кандидаты в депутаты, пытаясь понять расклад политических сил на своем округе. Обычно интервьюеры проводят такие опросы у различных возрастных групп населения: молодежи (18–30 лет), людей среднего возраста (30–60 лет) и пенсионеров (от 60 лет 7и выше). Ключевыми вопросами при проведении таких опросов являются:

1. Проживаете ли Вы на данном избирательном округе?

2. Знаете ли Вы, что через 2 недели состоятся выборы в Верховный (местный) Совет?

3. Будете ли Вы участвовать в голосовании?

4. Если бы выборы состоялись сегодня, за кого из кандидатов Вы отдали бы свой голос?

Подобный опрос позволяет даже в пределах одного избирательного округа выявить микрорайоны, отдающие в целом предпочтение одному из кандидатов, а также выявить наиболее активную часть населения по возрастному критерию.

*Наблюдение за предвыборной борьбой* – широко распространенный метод исследования электорального поведения. С помощью данного метода можно проанализировать электоральное поведение путем оценивания уровня стабильности электоральных региональных структур с учетом политических традиций регионов. При этом важным фактором выступает «политический климат» в исследуемом регионе. Под политическим климатом понимают сумму внутренних и внешних факторов, отдельных событий, поведения партийных элит и СМИ.

В политологии, политической и электоральной географии используется *метод контент-анализа*. Суть его заключается в сборе информации о кандидате, опубликованной им в публичных источниках. Источниками такой информации могут стать:

– выступления в средствах массовой информации;

– протоколы заседания партийных организаций с присутствием исследуемого кандидата;

– личная информация (включая фото и видео с интересующим кандидатом), опубликованная в социальных сетях.

В настоящее время для определения предварительных результатов выборов на различных электоральных территориях используется такой вид опроса, как

*exitpoll*, представляющий собой опрос избирателей в день голосования на выходе из избирательного участка.

Впервые опрос избирателей методом *exitpoll* был проведен в США в 1967 году на выборах губернатора штата Кентукки. В 1972 году он был проведен во время президентских выборов США во всех штатах государства. Автором данной методики является Уоррен Митофски, директор Центра выборов и опросов общественного мнения телекомпании CBS. В дальнейшем им была создана общенациональная компания «Voter News Service», курировавшая проведение *exitpoll* средствами массовой информации США. В 1993 году Уорреном Митофски была создана компания «Mitofsky International», проводившая опросы в зарубежных странах.

По мнению С. И. Винославской, Н. Чурилова, «основные задачи *exitpoll* состоят в предоставлении прогнозных оценок только что состоявшихся выборов, а также накопления статистической информации об электорате. Эти задачи определяют особенности подготовительного этапа исследования, диктующие исследователям в качестве основных условий точность и репрезентативность получаемых данных». Однако упомянутые ученые не обратили свое внимание на еще одну важную задачу: *exitpoll* дает возможность произвести также географический анализ предварительных результатов голосования, выполнить географическое картирование предварительных результатов выборов [9, с. 190].

В России, Украине, Молдове и в целом на постсоветском пространстве проведение экзитполов – явление относительно недавнее. В Российской Федерации впервые этот метод был использован во время референдума в апреле 1993 года, на котором граждане России выражали доверие Президенту РФ Б. Н. Ельцину и проводимой им политике. В тот период проведе-

нием экзитполов занимались три организации: ВЦИОМ, «Mitofsky International», и фонд «Общественное мнение». Наиболее «верные» цифры тогда оказались у ВЦИОМ.

В Украине впервые официально экзитпол был проведен компанией «TNS Ukraine» во время выборов Президента Украины 2004 года.

В Молдове впервые экзитполы прошли в 2005 году в период парламентских выборов.

В Приднестровском регионе впервые данным методом воспользовались в 2006 году в период проведения референдума о независимости Приднестровской Молдавской Республики и выборов Президента ПМР, опросы были организованы силами ЦИК ПМР. Однако впервые экзитполы, организованные независимыми экспертами в ПМР, состоялись только в 2011 году на выборах Президента ПМР. Организаторами экзитполов в тот период стали ИА «Вектор» и ИАЦ «Socium».

Подводя итоги описания и анализа данного метода исследования, можно отметить, что этот вид опроса позволяет узнать, кто именно пришел на избирательные участки, выявить факторы реального электорального поведения.

Таким образом, можно сделать вывод, что современные методы исследования электоральных процессов Молдовы и Приднестровья могут дать объективную и наглядную картину истинных политических настроений населения, а также выявить закономерности между определенными качественными характеристиками населения (национальный состав, язык общения, исторические политические взгляды) и результатами голосования.

Большинство из указанных методов исследования применяются при изучении электоральных процессов и в Приднестровской Молдавской Республике, однако

безусловным является факт недостаточно углубленного анализа политических настроений населения по городам и районам, что отражается на результатах голосования.

Необходимо отметить определенную сложность при выявлении корреляции исторических, лингвистических, конфессиональных и национальных особенностей населения Приднестровья и результатами голосования, поскольку действующая в республике мажоритарная избирательная система не может отразить на общереспубликанском уровне единую картину политических взглядов населения на территории различных районов республики (как это можно увидеть в странах с пропорциональной избирательной системой).

По мнению автора, наиболее перспективным направлением работы в Приднестровской Молдавской Республике в данной области исследования является создание картографических материалов электоральных процессов, происходящих в республике. Они смогут наиболее наглядно указать на то, насколько приднестровское общество доверяет институту голосования в республике, какие города и районы отдают предпочтение тому или иному кандидату (на примере выборов Президента ПМР), а также помогут смоделировать определенную зависимость результатов голосования от социально-экономических и культурно-исторических факторов населения республики.

### Цитированная литература

1. **Siegfried, A.** Tableau politique de la France de l'Ouest / A. Siegfried. – Paris, 1913. – Текст : непосредственный.

2. **Малашенко, И. В.** Изучение электорального поведения населения: сравнительный анализ отечественных и зарубежных теорий / И. В. Малашенко. – Текст : непосредственный // Вестник Брянского государственного университета. – 2014. – № 2. – С. 89–94.

3. **Петров, Н. В.** Электоральный ландшафт / Н. В. Петров, А. С. Титков. – Текст : непосредственный // Россия в избирательном цикле 1999–2000 гг. – Москва, 2000. – С. 72–74.

4. **Туровский, Р. Ф.** Региональное изменение электорального процесса: концептуальные основы исследований / Р. Ф. Туровский. – Текст : непосредственный // Общественные науки и современность. – 2006. – № 5. – С. 5–19.

5. **Лузанов, А. Н.** О территориальной дифференциации электоральных предпочтений населения России / А. Н. Лузанов. – Текст : непосредственный // Вестник МГУ. Серия 5 : География. – 1998. – № 5. – С. 15–22.

6. **Жидкин А. П.** Электоральное поведение городских и сельских жителей России / А. П. Жидкин. – Текст : непосредственный // Вестник МГУ. Серия 5 : География. – 2002. – № 1. – С. 47–54.

7. **Туровский, Р. Ф.** Электоральное пространство России: от навязанной национализации к новой регионализации? / Р. Ф. Туровский. – Текст : непосредственный // Политология. – 2012. – № 3. – С. 100–120.

8. **Артемова, А. Г.** Методы исследования электорального поведения / А. Г. Артемова. – Текст : непосредственный // Политический анализ. Серия : Политические исследования. – 2001. – № 2. – С. 118–128.

9. **Винославская, С. Н.** Exit-poll: методика исследования в оперативном режиме / С. Н. Винославская, Н. Н. Чурилов. – Текст : непосредственный // Социология: теория, методы, маркетинг. – 2008. – № 1. – С. 190.



УДК 316.4

## СМИ И ГРАЖДАНСКОЕ ОБЩЕСТВО В ПРИДНЕСТРОВЬЕ: СОЦИОЛОГИЧЕСКИЙ АСПЕКТ

Н. А. Грошовкина, А. В. Китайка

*Представлены результаты репрезентативного социологического опроса населения Приднестровской Молдавской Республики по оценке влияния средств массовой информации на формирование стиля жизни приднестровского общества и показателей участия в нем гражданского общества Приднестровья. Результаты опроса позволили определить специфику гражданского участия в СМИ и выявить уровень доверия граждан республики к официальным информационным источникам.*

**Ключевые слова:** средства массовой коммуникации (СМК), средства массовой информации (СМИ), гражданское общество, доверие, информационные источники, социальные сети, общественное мнение.

## MEDIA AND CIVIL SOCIETY IN PRIDNESTROVIE: SOCIOLOGICAL ASPECT

N. A. Groshovkina, A. V. Kitaika

*The article presents the results of a representative sociological survey of the population of the Pridnestrovian Moldavian Republic to assess the influence of the media on the formation of the lifestyle of Pridnestrovian society and the indicators of participation in it by the civil society of Pridnestrovie. The results of the survey made it possible to determine the specifics of civil participation in the media, and also to identify the level of trust of citizens of the republic in official information sources.*

**Keywords:** mass media (MSC), mass media (media), civil society, trust, information sources, social networks, public opinion.

Средства массовой информации Приднестровья являются важным инструментом в построении гражданского общества, поскольку именно медиапространство призвано побуждать граждан республики к саморегуляции поведения, реализации своих прав и гражданских интересов.

В научном дискурсе в рамках изучения влияния средств массовой информации на существенные характеристики гражданского общества наиболее точное и полное его определение представлено в

научных работах российского исследователя А. С. Тишковой. Она характеризует гражданское общество как сложное явление, включающее в себя различные институты, в том числе и СМИ [1, с. 159].

Развитие гражданского общества Приднестровья невозможно рассматривать в отрыве от влияния средств массовой коммуникации на жизнь граждан в целом. Особое значение приобретает вопрос о гражданском участии СМИ и уровень доверия граждан к действующим СМИ

---

*Для цитирования:* Грошовкина, Н. А. СМИ и гражданское общество в Приднестровье: социологический аспект / Н. А. Грошовкина, А. В. Китайка. – Текст : электронный // Вестник Приднестровского государственного университета. Серия : Гуманитарные науки. – 2024. – № 1 (76). – С. 297–306. – URL : <http://spsu.ru/science/nauchno-izdatelskaya-deyatelnost/vestnik-pgu>.



Приднестровья. В связи с этим задачей представленной публикации является интерпретация полученных данных репрезентативного исследования о роли СМИ Приднестровья в формировании стиля общественной жизни гражданского общества.

О том, насколько полно представлена информация об общественной жизни в Приднестровской Молдавской Республике, можно судить, исходя из ответов на вопрос: «На



Рис. 1. Распределение ответов на вопрос «Достаточно ли полно освещается общественная жизнь ПМР?»



Рис. 2. Распределение ответов на вопрос «Влияет ли информация, полученная из СМИ, на Вашу гражданскую позицию?»

Ваш взгляд, достаточно ли полно освещается общественная жизнь ПМР?». О достаточной полноте информационного контента заявили 47,1 % ответивших (рис. 1). В ходе анализа выяснилось, что представители старших возрастов менее критичны в данном вопросе. Так «достаточность» на уровне 76,7 % зафиксирована в группе 66 лет и старше, а в группе 55–65 летних – 59,4 %.

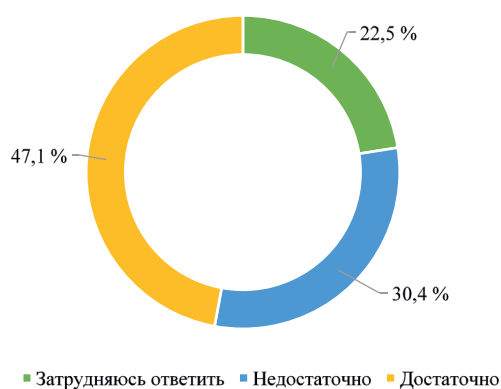
В то же время о полноте освещения общественной жизни в Приднестровье заявили жители Бендер – 62,9 % и Григориопольского района – 63,4%. Возможно, это объясняется более широким освещением общественной жизни на городском и районном уровне (например, сайты администраций, муниципальных учреждений, социальные группы в мессенджерах и т. д.).

При средней величине «недостаточности» (30,4 %) наибольший отклик по данному показателю оказался у рыбничан (38,0 %) и жителей Тирасполя (36,7 %). В этих же административных единицах преобладают респонденты, затруднившиеся дать ответ на вопрос (30,0 % и 24,9 % соответственно).

Информационное поле средств массовой информации, в котором идет формирование гражданской позиции, играет важную роль в определении жизненного стиля. То, что человек «видит» и «слышит», определяет, каким будет сформированный в его сознании образ действительности, следовательно, важно контролировать качество контента (информационного содержания).

Суммарно информация из СМИ в определенной степени влияет на гражданскую позицию 80,7 % приднестровцев. Не принимает в расчет информационный контент пятая часть респондентов – 19,3 % (рис. 2).

Наибольшая самостоятельность в выстраивании гражданской позиции наблюдается у молодежи. Так, не руководствуются информацией из СМИ 30,5 %

респондентов в возрасте 18–24 лет, а в группе 25–39-летних – 22,5 %. С возрастом этот показатель заметно снижается, достигая 6,7 % у респондентов 66 лет и старше.

В данном контексте в качестве рекомендации можно выразить следующее мнение: основное направление – это профессионализация деятельности, которая связана, прежде всего, с технологиями работы с информацией. Именно в этом заключается основная функция СМИ – как можно более объективно давать людям больше информации о том, что происходит.

В определенной мере степень доверия приднестровским СМИ можно оценить, исходя из ответов по вопросу согласия с мнениями, оценками, суждениями и высказываниями в информационном поле (рис. 3).

Полное и частичное согласие нашло свое отражение в ответах 59,4 % приднестровцев. Согласие с мнениями, оценками, суждениями, высказанными в СМИ, тесно коррелирует с возрастом. Так, если молодежь готова почти полностью согласиться с предлагаемой информационной повесткой в 3,1 % случаев, то доля респондентов пенсионного возраста составляет уже 28,3 %. Вполне возможно, что для представителей старших возрастов ориентироваться и разбираться сегодня в огромном количестве и объеме информации крайне трудно, так как они не всегда имеют возможность и желание проверить достоверность полученных ими сведений. Чаще всего после получения информации в силу сложившейся привычки они принимают ее на веру.

Для «несогласных» (считающих, что СМИ играют весьма опасную и негативную роль, когда информация подменяет свою изначальную функцию информирования населения на выполнение задач по формированию общественного мнения) было предложено обосновать свою позицию (рис. 4). Ответы этой категории



Рис. 3. Распределение ответов на вопрос: «Часто ли Вы соглашаетесь с мнениями, оценками, суждениями, высказанными в СМИ?»



Рис. 4. Распределение ответов на вопрос: «Часто ли Вы соглашаетесь с мнениями, оценками, суждениями, высказанными в СМИ?»

опрошенных разделились следующим образом: 38,2 % считают, что читателям/зрителям представляют предвзятые мнения, субъективные комментарии к информации (в большинстве своем это мужчины в возрасте 55–65 лет); 31,9 % полагают, что СМИ предоставляют заведомо искаженную информацию (преимущественно женщины в возрасте 18–24 лет); 29,3 % – это категория склонных доверять только себе и собственному опыту (в этой группе преобладают 40–54-летние респонденты обоих полов).

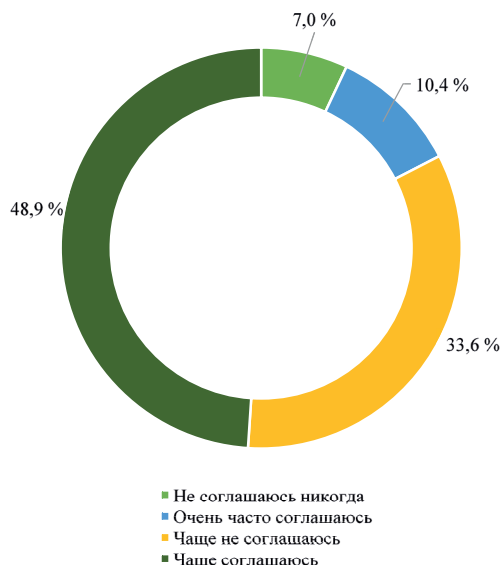
Форма собственности СМИ является одним из критериев, определяющих уровень доверия к ним со стороны населения. Опрос показал достаточно высокий уровень доверия государственным СМИ – 43,6 % респондентов (рис. 5).

Респонденты, которым важно знать, чьи интересы представляют СМИ, по возрастным категориям распределились следующим образом. Самое большое до-



Рис. 5. Распределение ответов респондентов на вопрос «Каким СМИ Вы больше доверяете?»

верие к государственным СМИ выразили респонденты старше 66 лет – 83 %. Высокий уровень доверия наблюдается среди респондентов в возрасте 55–65 лет и 40–54 лет (53,6 % и 52 % соответственно), и средний уровень доверия у 36 % респондентов в возрасте 25–39 лет.

Уровень образования также влияет на степень доверия к СМИ. Государственным СМИ доверяют респонденты с высшим образованием (46,7 %), имеющие среднее специальное (55,8 %), среднее (34,9 %). Опрошенные с незаконченным высшим образованием (студенты) выразили доверие в наименьшей степени (27 %). Именно эта группа респондентов в возрасте 18–24 лет в большей степени доверяет негосударственным СМИ (43,5 %) из общего количества, равного 23,7 %.

Однако наибольший интерес представляет тот факт, что треть респондентов (32,8 %) затруднилась с ответом на данный вопрос. Корреляция с ответами на следующий вопрос позволила определить, что группа затруднившихся представлена в большинстве респондентами, убежденными в том, что форма собственности не влияет на объективность СМИ (рис. 6), а все зависит от заинтересованности в подаче объективной информации (60 %).

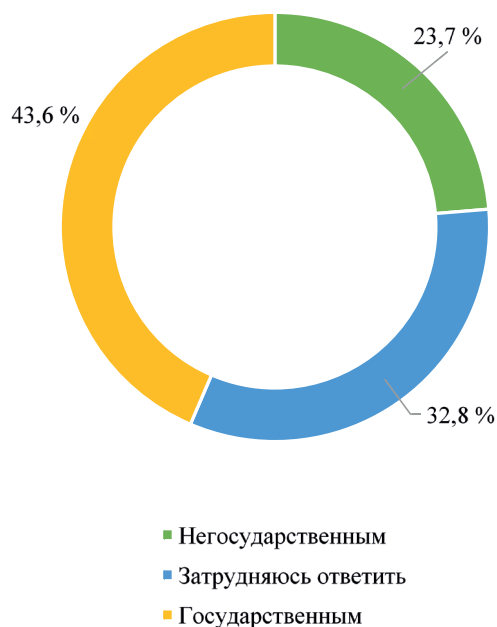
Мнения приднестровцев по данному вопросу разделились пропорционально. Группа респондентов, считающих, что государственные СМИ более объективны (32,8 %) в возрастном разрезе выглядит следующим образом: 66 лет и старше – 68,3%; 55–65 лет – 44,9 %; 40–54 лет – 35,7 %; 25–39 лет – 23,4 %; 18–24 лет – 16 %. Объективность государственных СМИ в территориальном разрезе в наибольшей степени подтвердили жители г. Слободзея и Слободзейского района (46,6 %), а в наименьшей – жители г. Григориополя и Григориопольского района (22 %). Процент поддерживающих объективность государственных СМИ

в остальных городах и районах республики колеблется в пределах 28–35 %. Группа респондентов, считающих, что негосударственные СМИ более объективны (33,4 %), в возрастном разрезе выглядит следующим образом: 66 лет и старше – 16,7 %; 55–65 лет – 24,6 %; 40–54 лет – 24,5 %; 25–39 лет – 41,4 %; 18–24 лет – 45 %.

По городам и районам респонденты распределились практически в равных процентных соотношениях (35–38 %), за исключением г. Дубоссары и Дубоссарского района (17,9 %). Кроме того, опрошенные в этом районе представили самую многочисленную в процентном отношении группу (53,6 %) убежденных в том, что форма собственности не влияет на объективность СМИ, а все зависит от заинтересованности в подаче объективной информации. Следует отметить, что среди возрастных групп респондентов, считающих, что форма собственности не влияет на объективность СМИ, наблюдается практически равная представленность, за исключением старшей возрастной группы (15 %).

Результаты проведенного исследования свидетельствуют о пусть незначительном, но преобладании в Приднестровье доверия к традиционным СМИ, где основное время приходится на просмотр телевидения, которому приднестровцы в целом оказывают высокий уровень доверия (21,4 %). Показатели радио (4,1 %) и печатной прессы (4,2 %) не означают недоверие, а лишь указывают на небольшую долю населения, использующую данные источники информации (рис. 7).

Респонденты старше 66 лет – единственная возрастная группа, которая склонна, прежде всего, доверять информации, транслируемой телевидением (54,9 %), что в 3 раза выше аналогичного показателя в возрастной группе 25–39 лет и в 2 раза выше, чем у респондентов



Рис. 6. Распределение ответов респондентов на вопрос «Как Вы считаете, форма собственности СМИ влияет на достоверность и объективность информации?»

40–65 лет. В возрастной группе 66 лет и старше самый высокий уровень доверия к информации по радио среди всех возрастных групп (10,8 %) и информации, полученной от разговоров с родственниками, друзьями, знакомыми (20,6 %), и соответственно, самый низкий уровень доверия к цифровым источникам информации, социальным сетям и пр.

При этом в городах на первом месте по уровню доверия после новостных порталов находятся социальные сети (26 %), тогда как в сельских районах республики – телевидение (25 % опрошенных). Цифровые источники информации у приднестровского населения вызывают чуть меньшее доверие, чем ТВ, и востребованы преимущественно молодыми возрастными группами. Доверие к привычным потребителю источникам информации (телевидению, печатной прессе, радио, разговорам с родственниками, друзьями, знакомыми) среди приднестровской молодежи снижается.

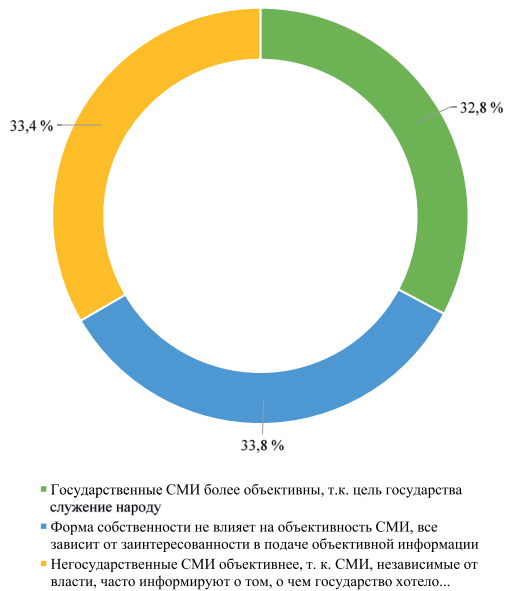

Рис. 7. Распределение ответов респондентов на вопрос «Есть ли источники информации, которым Вы доверяете больше, чем остальным?»

Социальные сети, ранее выполнявшие в обществе исключительно коммуникативную функцию, все чаще становятся для пользователей источниками надежной новостной информации. Так, социальные сети и YouTube вызывают одинаковую степень доверия у респондентов в возрасте 18–39 лет (11,4 %). Следовательно, каждый пятый респондент в большей степени доверяет именно тем СМИ, которые представлены в социальных сетях. Среди молодежи данная тенденция прослеживается еще более отчетливо. Однако ключевым новостным источником для молодежи в возрасте 18–24 лет являются телефонные мессенджеры (Вайбер, Телеграм): популярность такого источника информации сегодня составляет 27,1 %. На новостные сайты в интернете в качестве источника, вызывающего доверие, ориентируется 15,8 % молодых респондентов. Возрастная группа, в которой доверяют, прежде всего, новостным сайтам, представлена респондентами 40–54 лет (17,3 %). По результатам исследования, в этом возрасте меньше всего доверяют разговорам с род-

ственниками, друзьями, знакомыми (6,3 %). Следует обратить внимание на тот факт, что среди респондентов 18–24 лет наблюдается самый высокий уровень недоверия ко всем источникам информации (10,6 %). Здесь мы часто сталкиваемся с ситуациями, когда определенные точки зрения или версии изложения событий чаще упоминаются в СМИ по сравнению с другими точками зрения или вариантами изложения событий и получают статус авторитетного, а в некоторых случаях даже правдивого мнения, вне зависимости от того, является ли оно на самом деле таковым. С точки зрения генерирования контента наблюдается тенденция, когда определенный круг привилегированных лиц влияет или непосредственно участвует в публикации, спонсирует страницы в социальных сетях, блогеров, отдельных журналистов, СМИ, включая социальные и политические организации и другие заинтересованные группы, такие как лоббисты или лица, занятые в области PR, что подрывает уровень доверия к ним со стороны населения.

Каждый день средства массовой информации передают новостную информацию, озвучивают отношение к произошедшим либо прогнозируемым событиям. В данном контексте крайне важно понимать, каково отношение приднестровцев к внутригосударственному информационному контенту (рис. 8).

Объективной считают данную информацию 46,6 % опрошенных. Как и в предыдущих случаях, уровень доверия тесно связан с возрастом. Склонны в основном считать информацию объективной представители старших возрастных когорт: 66 лет и старше – 73,3 % и 55–65 лет – 55,1 % (жители Дубоссарского (75,0 %) и Слободзейского (64,4 %) районов).

Социальные сети и мессенджеры задумывались как удобный канал коммуникации. На сегодняшний день они трансформировались в мощный информационный ресурс. Информационные всплески и угрозы формируют в современном человеке тревожность, состояние страха и неопределенности, которые в совокупности с информационной «неграмотностью» и низким культурным уровнем формируют самую благоприятную основу для быстрого распространения негативных информационных сценариев и атак.

Особую актуальность стали приобретать вопросы защиты информации в интернет, а также самих пользователей сети от неправомерного информационного воздействия и негативной информации. Сейчас особенно стремительно и часто меняется отношение людей к информационным ресурсам, привычным правилам обращения к интернету и обратной связи с пользователями.

Так, на сегодня почти половина населения (45,1 %) сомневается в своей способности распознать ложь и правду в информационных потоках – они перепроверят информацию всегда или очень часто (рис. 9). За отчетный период эта категория

выросла на 7,7 %. Наибольшее количество сомневающихся зафиксировано среди мужчин (56,3 %) в возрасте до 24 лет (64,1 %).

Негативные аспекты в отношении информационной среды можно так же проследить в распространении ложных и порочащих других лиц сведений. «Фейки» стали трудно различимыми вследствие следующих причин:

1) подобные сообщения зачастую маскируются под обычные новости и потому легко вызывают панику;

2) пользователи верят источнику с большим количеством подписчиков: каждая пятая фейк-новость попадает на существующие веб-сайты, которые легко можно найти в Google;

3) наличие огромного массива фейков, в связи с чем трудно определить правомерную информацию.

Указанные проблемы требуют мониторинга СМИ и социальных сетей, а



Рис. 8. Распределение ответов на вопрос «Как в целом приднестровские средства массовой информации освещают события, происходящие в государстве?»



также иных ресурсов в сети Интернет. Отдельного внимания заслуживает анализ ответов приднестровцев об уровне ангажированности и негативном информационном векторе, распространяемом в некоторых социальных сетях и телефонных мессенджерах. Суммарно ответивших «да» и «скорее да» – 51,0 % (рис. 10). По сравнению с ноябрем 2021 г. наблюдается небольшое снижение показателя – 3,7 %. Новостные приложения, почтовая рассылка и мобильные оповещения продолжают приобретать значимость, но уже значительная доля пользователей выражает недовольство слишком массивным «обстрелом» сообщениями. Ответили «нет» и «скорее нет» 35,2 % респондентов. Этот круг пользователей, вероятно, представлен теми, кто считает социальные сети и мессенджеры более приватным пространством для коммуникации.

В последние несколько месяцев в мире стала особенно актуальной тема информационных вбросов, «фейковых» новостей, заведомо ложных или недостаточно обоснованных. Насколько способность разобраться в достоверности новостей важна для рядового гражданина Приднестровья?

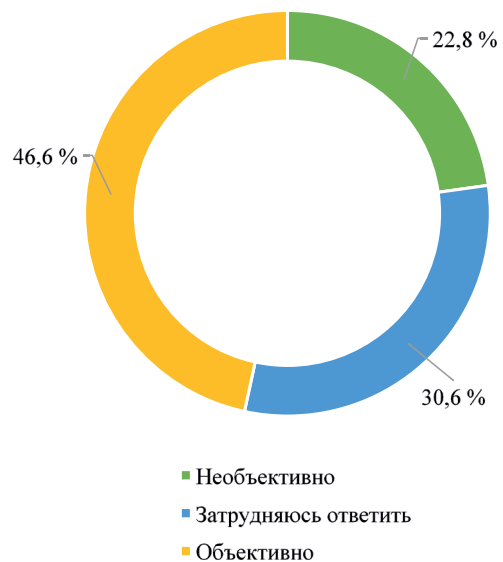
На сегодняшний день 54,4 % респондентов указывают на то, что в отношении Приднестровья имеют место «информационные атаки» (рис. 11). По состоянию на ноябрь 2021 г. этот показатель был немного ниже – 52,2 %. Половозрастные характеристики этой группы опрошенных практически нивелированы, в то же время необходимо указать, что в географическом разрезе преобладающая категория согласившихся с фактами «информационных атак» проживает в Дубоссарском районе (75,0 %) и г. Бендеры (74,3 %).



Рис. 9. Распределение ответов на вопрос «Перепроверяете ли Вы “острую” информацию из соцсетей и мессенджеров, которая вызывает негативные эмоции к происходящему?»



Рис. 10. Распределение ответов на вопрос «Считаете ли Вы, что отдельные площадки в социальных сетях и телефонных мессенджерах ангажированы и направлены на формирование негативного настроения в обществе?»

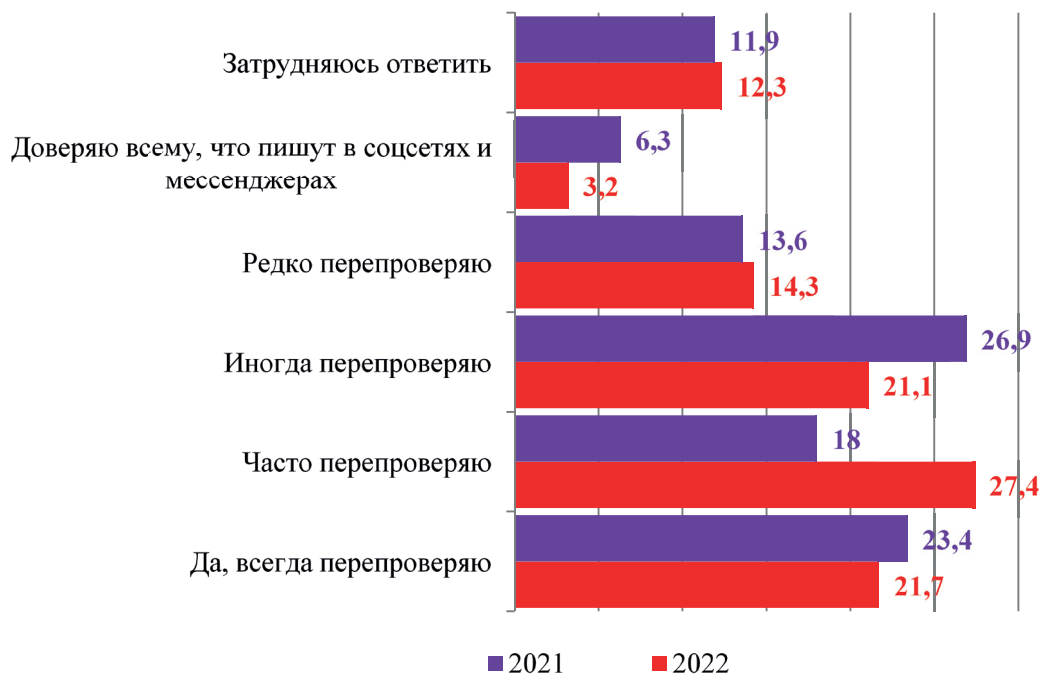

Рис. 11. Распределение ответов на вопрос «Считаете ли Вы, что в отношении Приднестровья, в том числе через соцсети и мессенджеры, осуществляются информационные атаки?»

В целях более детального анализа приведем данные о предпочтении соцсетей и мессенджеров и оценки их роли в осуществлении информационных атак в отношении Приднестровья (см. табл.).

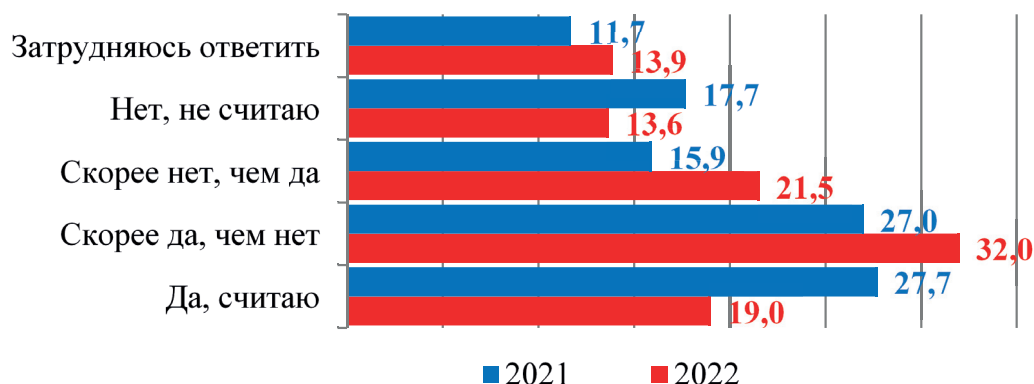
По мнению 70,2 % опрошенных, основным каналом «информационных атак»

в отношении Приднестровья является социальная сеть Facebook [2]. В тройку также можно включить социальную сеть «Одноклассники» (59,7 %) и видеохостинг YouTube (58,7 %). Напомним, что по популярности среди приднестровцев Facebook занимает 7-е место, «Одноклассники» – 6-е.

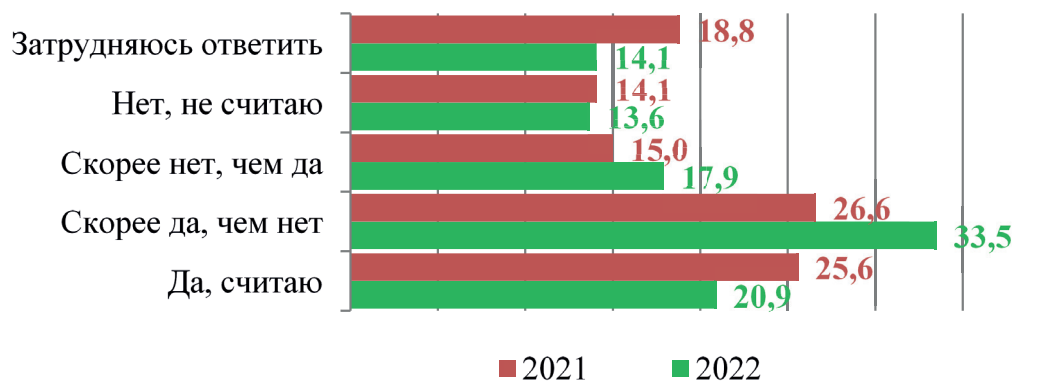
Считаете ли Вы, что в отношении Приднестровья, в том числе через соцсети и мессенджеры, осуществляются информационные атаки?	Фейсбук	ВКонтакте	Одноклассники	Инстаграм	Тик-Ток	Youtube	Вайбер	Telegram
Да, считаю	15,8 %	21,6 %	15,3 %	18,9 %	18,2 %	21,0 %	24,4 %	23,0 %
Скорее да, чем нет	54,4 %	36,5 %	44,4 %	35,5 %	32,7 %	37,7 %	32,8 %	28,8 %
Суммарно «да» и «скорее да»	70,2 %	58,1 %	59,7 %	54,4 %	50,9 %	58,7 %	57,2 %	51,8 %

Проведенное исследование позволяет сделать вывод о том, что в Приднестровье продолжается рост популярности социальных сетей и перераспределение аудитории между разными платформами. Наибольшие темпы роста за полгода продемонстрировали социальные сети, предлагающие визуальный контент: YouTube (эту сеть использует 37 % приднестровцев), Instagram (34 %), TikTok (16 %). Лидером по размеру аудитории остается ВКонтакте (44 %). Рост аудитории социальных сетей замедлился среди молодежи и наиболее активно продолжается среди населения 50 лет и старше. Популярность мессенджеров продолжает расти: WhatsApp используют 64 % приднестровцев, Viber – 31 %, Telegram – 21 %.

### Цитированная литература

1. Тишкова, А. С. Роль СМИ в формировании гражданского общества / А. С. Тишкова. – Текст : непосредственный // Молодой ученый. – 2019. – № 42 (280). – С. 159–161. – URL: <https://moluch.ru/archive/280/63103/> (дата обращения: 17.09.2023).
2. Тверской районный суд Москвы 21 марта 2022 г. признал Meta экстремистской и запретил ее в России. Запрет также коснулся работы Facebook и Instagram «по основаниям осуществления экстремистской деятельности». – Текст : электронный // Официальный новостной портал РФ. – URL: <https://paperpaper.io/papernews/2022/3/21/sud-moskvy-priznal-meta-ekstremistsko/> (дата обращения: 17.09.2023).

УДК 316.77

## СОЦИОЛОГИЧЕСКОЕ ИЗМЕРЕНИЕ ОСНОВ МЕДИАПОТРЕБЛЕНИЯ СРЕДИ НАСЕЛЕНИЯ ПРИДНЕСТРОВЬЯ

Л. В. Колодка

*Представлены результаты репрезентативного социологического опроса населения Приднестровской Молдавской Республики по оценке влияния открытых информационных источников на социум. Определены предпочтения приднестровцев в потреблении информации СМИ, а также информативные признаки, наиболее значимые для социума.*

**Ключевые слова:** средства массовой коммуникации (СМК), средства массовой информации (СМИ), медийная политика, антикоррупционная политика, доверие, информационные источники, цифровизация, общественное мнение.

## SOCIOLOGICAL DIMENSION OF THE BASICS OF MEDIA CONSUMPTION AMONG THE POPULATION OF PRIDNESTROVIE

L. V. Kolodka

*The article presents the results of a representative sociological survey of the population of the Pridnestrovian Moldavian Republic to assess the influence of open information sources on society. The survey results made it possible to determine the characteristics of Pridnestrovians in their preferences for information in the media, as well as to determine the informative features that are most significant for society.*

**Keywords:** mass media (MSC), mass media (media), media policy, anti-corruption policy, trust, information sources, digitalization, public opinion.

В Приднестровской Молдавской Республике средства массовой коммуникации играют центральную роль в информировании общественности и соответственно, в формировании мировоззрения личности и общественного поведения. Актуальность темы исследования определяется тем, что современные СМИ обладают огромными властными ресурсами, поскольку там, где есть информация, присутствует и управление. Как «четвертая власть» в демократическом государстве, СМИ способны управлять сознанием и настроением общества, формировать его мнение. Но даже в условиях демократии

главная роль в основании и совершенствовании системы средств массовой информации принадлежит государству, выступающему основным координатором деятельности СМИ.

В качестве методологической базы исследования были использованы исходные теоретические положения о влиянии СМИ на массовое сознание и общественно-политическую обстановку, которые разработали российские ученые: С. Г. Кара-Мурза [1], А. И. Соловьев [2], Б. Н. Назаров [3]. Теоретической основой исследования выступает медийная концепция канадского исследователя

*Для цитирования:* Колодка, Л. В. Социологическое измерение основ медиапотребления среди населения Приднестровья / Л. В. Колодка. – Текст : электронный // Вестник Приднестровского государственного университета. Серия : Гуманитарные науки. – 2024. – № 1 (76). – С. 307–317. – URL : <http://spsu.ru/science/nauchno-izdatelskaya-deyatelnost/vestnik-pgu>.

М. Маклюэна. Основные положения этой концепции были отражены в работе «Город как классная комната: Понимание языка медиа», где раскрываются суть и природа медиа, окружающего медиaproстранства и его огромного влияния на жизнь современного общества.

В качестве информационно-эмпирической базы исследования использованы официальные документы в виде законодательных и других нормативных актов Приднестровской Молдавской Республики.

Средства массовой информации Приднестровской Молдавской Республики (ПМР) зарождались и развивались в сложных общественно-политических и экономических условиях, прежде всего связанных с непризнанностью государства. В своей деятельности СМИ опираются на ряд законодательных и нормативных актов, в первую очередь – на Конституцию ПМР: ст. 27 – свобода слова и мысли, ст. 28 – СМИ не могут быть подвергнуты цензуре, ст. 29 – право на получение и распространение информации о деятельности госорганов власти и о социально-экономической ситуации в республике [4]. В числе основных нормативных актов, регламентирующих деятельность СМИ, следует выделить законы ПМР «О средствах массовой информации» [5], «Об информации, информационных технологиях и о защите информации» [6], «Об обеспечении доступа к деятельности государственных органов власти и местного самоуправления» [7], «О порядке освещения деятельности органов государственной власти в государственных республиканских средствах массовой информации, а также местных представительных и исполнительных органов государственной власти в муниципальных средствах массовой информации» [8]. Принятый в 2017 году Закон «О порядке освещения деятельности органов

государственной власти в государственных республиканских средствах массовой информации, а также местных представительных и исполнительных органов государственной власти в муниципальных средствах массовой информации» регулирует отношения, возникающие в связи с распространением государственными республиканскими и муниципальными средствами массовой информации материалов или сообщений о деятельности органов государственной власти, местных представительных и исполнительных органов государственной власти. В этом нормативном акте прописано, какую информацию государственные СМИ обязаны давать в эфир. Если для СМИ правила деятельности прописаны в законах, то нормативных актов, регулирующих формирование и деятельность гражданского общества в целом, не предусмотрено. Это свидетельствует о том, что его деятельность будет зависеть от политической конъюнктуры и расстановки политических сил. Вместе с тем в Приднестровской Молдавской Республике действует ряд законов, регламентирующих деятельность отдельных институтов гражданского общества: «О политических партиях» [9], «Об общественных объединениях» [10], «О некоммерческих организациях» [11], «Об общественных слушаниях» [12]. В феврале 2017 года «для обеспечения взаимодействия граждан ПМР с органами государственной власти и местного самоуправления, в целях учета потребностей и интересов жителей Республики, защиты прав общественных объединений и иных некоммерческих организаций при формировании и реализации государственной политики, а также в целях развития институтов гражданского общества» был подписан Указ Президента ПМР «Об Общественной палате», а затем и принят закон «Об Общественной палате ПМР» [13].

Наряду с официальными данными с начала 2000-х годов в Приднестровье успешно функционируют и развиваются медиа, финансируемые не из государственного бюджета. Политические процессы показали, что к настоящему времени они составляют серьезную конкуренцию государственным СМИ, задача которых формировать общественное сознание населения в пользу государства. Независимые от официальной власти СМИ способствовали появлению иного, отличного от государственной позиции, общественного мнения.

Этот процесс способствовал возникновению новых общественно-политических настроений и позиций гражданского общества. Теперь система СМИ в Приднестровье призвана выполнять не только функции информирования о деятельности власти и формирования группового сознания, но и функцию социального контроля и двусторонней коммуникации.

В рамках комплексного подхода к изучению средств массовых коммуникаций был проведен макросоциальный анализ массовых коммуникационных процессов и эффектов воздействия СМИ на установки и поведение граждан Приднестровья.

Результаты полученных социологических данных интерпретируют специфику медиапотребления приднестровского населения.

Количество абонентов мобильной связи в Приднестровской Молдавской Республике согласно данным, предоставленным Государственной службой статистики на 1 января 2022 года, – 338009 человек, тогда как численность населения составляет 465800 человек. Значительное количество телефонных аппаратов обладает возможностью выхода в интернет. Растет охват оптоволоконными линиями передачи информации. Эти факторы создают условия для более широкого и беспрепятственного доступа к разнообразным источникам информации и формируют новые информационные привычки населения.

Социально-демографический анализ результатов исследования позволил выделить некоторые особенности в предпочтениях приднестровцев к информационным каналам (рис. 1). По результатам опроса, чаще всего приднестровцы получают новостную информацию из ТВ (21,5 %). Данная тенденция характерна для приднестровцев в возрасте 55–65 лет (34,7 %) и 66 лет и старше (41,2 %). Таким образом,



Рис. 1. Распределение ответов респондентов на вопрос «Из каких видов СМК Вы чаще всего узнаете новости, информацию?» (%)



пенсионеры чаще респондентов из других возрастных категорий выбирают телевидение в качестве одного из ключевых источников новостей. Для самой молодой возрастной группы (18–24 года) эта доля составляет лишь 6,6 %.

Для молодежи наиболее привлекательным источником новостной информации являются телефонные мессенджеры (29,3 %) и социальные сети (19,3 %). Респонденты в возрасте 25–39 лет также предпочитают эти новостные источники (23,7 % и 13,3 % соответственно).

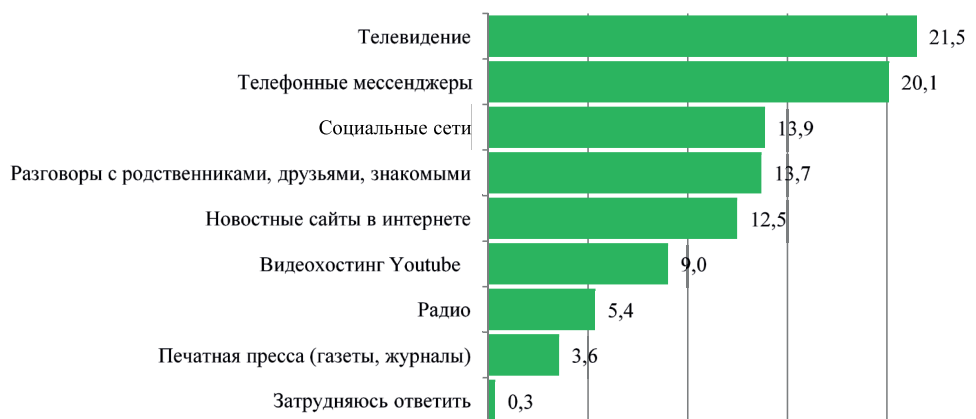
Новостные сайты в Интернете как источник получения информации одинаково популярны в возрастных группах 18–24, 25–39, 40–54 года (15 %). Видеохостинг YouTube чаще других склонны использовать молодые приднестровцы 18–24 лет (13,3 %) и 25–39 лет (10,4 %). Необходимо отметить, что приднестровцы старше 55 лет тоже используют данный информационный источник (6,3 %).

Живое общение как способ получения новостей практически одинаково популярно среди респондентов всех возрастных групп (11,1–13,9 %). Выделяется только старшая возрастная группа (66 лет и старше), в которой получение информации от друзей, родственников, знакомых составляет 20,6 %.

Всего 3,6 % респондентов в числе ключевых СМИ называют печатную прессу (газеты, журналы), причем это преимущественно участники опроса старших возрастных категорий (55 лет и старше). Узнают последние новости по радио также представители этих возрастных категорий, преимущественно мужчины.

Телевидение по-прежнему остается основным источником новостей – 21,5 % (по сравнению с данными на ноябрь 2021 г.). Доля тех, кто чаще всего узнает новости из телефонных мессенджеров, изменилась незначительно – с 19 до 20,1 %. За полгода немного выросла популярность телеграм-

каналов. Популярность газет и журналов не изменилась.

Таким образом, мы можем констатировать, что именно в представлениях об основных источниках получения новостной информации ярко выражены поколенческие различия. Молодые приднестровцы предпочитают новостной контент в краткой форме, в виде сообщений, изображений, видео посредством мобильного интернета. Они общаются в группах в приложениях Viber, Telegram и сообществах Instagram.

Возросшая доступность интернета и его популярность как коммуникационной платформы в значительной степени изменили привычки медиапотребления. Одновременно за интерес человека борются интернет-издания, почтовые клиенты, сообщения в социальных сетях и мессенджерах. Весь этот так называемый «цифровой шум» уменьшает количество времени, которое тратится на прочтение каждого отдельного материала в интернете, и способствует формированию «заголовочного» потребления информации. Цифровой шум и большой поток информации сказываются и на способности критически оценивать информацию, т. е. сложнее определить, где информация официальная, из достоверного источника, а где – чьи-то домыслы. Учитывая, что практически у каждого приднестровского телеканала, газеты или информационного агентства есть страницы в социальных сетях, люди перестают заходить на их сайты и узнают новости из Instagram, Facebook или «Одноклассников», пересылая их затем по WhatsApp. В итоге в этой бесконечной новостной ленте границы между правдой и домыслами стираются. У людей складывается ощущение, что телевизионная информация достовернее контента из социальных сетей. Этим также можно объяснить, почему телевидение остается важным источником информации.

Среди телезрителей и аудитории интернета большинство получает новости ежедневно или практически ежедневно – 52 % и 63,6 % соответственно. Доля тех, кто каждый день/почти каждый день слушает новости по радио или смотрит видеоблоги, значительно ниже и составляет 24,5 % и 37,3 % соответственно. Редко или практически никогда не слушают радио 59,5 % респондентов; не смотрят видеоблоги – 41,1 % (рис. 2).

Наибольшей популярностью телевидение пользуется у представителей старшего поколения. Увеличение доли телевизионной аудитории наблюдается в возрастных группах от 40 лет и старше. 68 % граждан в возрасте от 50 лет называют ТВ основным источником информации.

Из 782 опрошенных большинство респондентов смотрят телевизор регулярно (ежедневно, практически каждый день, несколько раз в неделю) – 73,2 %. Из них ежедневно, по нескольку раз в день смотрят телевизор 26,6 %, львиную долю которых составляют респонденты в возрасте 66 лет и старше (78,3 %).

Вопреки устойчивым стереотипам, подростки и молодежь тоже смотрят телевизор: 6,1 % молодых людей 18–24 лет, которые приняли участие в опросе, ежедневно, по нескольку раз в день смотрят ТВ. Однако телевизор для этой возрастной категории – вид досуга и развлечения: его смотрят дома в свободное от учебы время и часто вместе с другими членами семьи.

Ожидаемым результатом от младшей возрастной группы оказалась информационное потребление из интернета: 29,0 % молодых приднестровцев в возрасте 18–24 лет ежедневно, по нескольку раз в день читают новости в интернете и 19,1 % смотрят видеоблоги; 44,3 % и 37,4 % – практически каждый день; 19,1 % и 24,4 % – раз в неделю; 7,6 % и 19,1 % – редко или практически никогда.

Респонденты 25–39 лет в большинстве своем (78,3 %) ежедневно или практически ежедневно потребляют информацию из интернета и 47 % смотрят видеоблоги. 36,9 % опрошенных этой группы тоже смотрят ТВ, хотя обычно в «фоновом режиме». Большинство из них редко или



Рис. 2. Распределение ответов респондентов на вопрос «Как часто Вы обращаетесь к СМИ?» (%)

практически никогда не слушают радио (59,5 %).

Процент смотрящих ТВ ежедневно или практически ежедневно в возрастной категории 40–54 года составляет 67,4 %, что практически в 2 раза выше, чем в средней возрастной категории. Однако их регулярное потребление новостной интернет-информации практически равное – 74,5 %. Значительно ниже (31,6 %) в этой возрастной группе процент респондентов, которые смотрят видеоблоги. Они также редко или практически никогда не слушают радио (53,1 %).

Потребителями новостной информации, передаваемой по радио, в основном являются представители старших возрастных категорий, преимущественно мужчины: 55–65 лет – 59,4 %; 66 лет и старше – 65 %. Молодые люди в своем большинстве (84 %) практически не слушают радио.

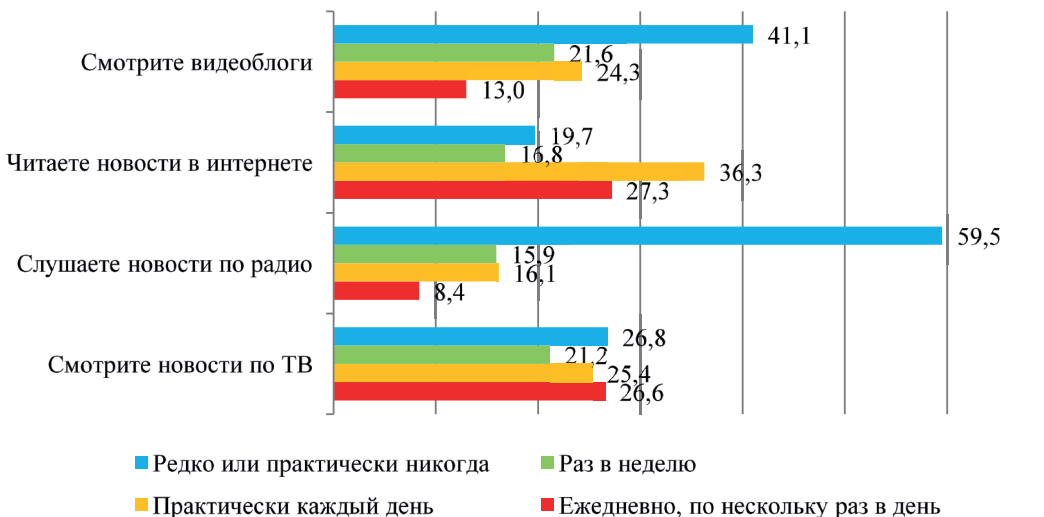
Стремительное развитие современных медиа оказывает существенное влияние на статус ТВ в рейтинге источников получения информации (рис. 3). Согласно результатам опроса, 17,0 % уже отказались от просмотра ТВ. Из них 38,9 % респондентов в возрасте 18–24 лет; 15,3 – в возрасте 25–39 лет; 7,1 – в возрасте 40–54

лет; 5,8 – в возрасте 55–65 лет. Среди респондентов старше 60 лет отказавшихся от ТВ не выявлено.

Практически половина (44,7 %) опрошенных допускает возможность отказа от телевидения в пользу других СМИ. Данный вариант ответа превалирует в возрастных группах респондентов 40–54 лет (57,1 %); 25–39 лет (56,8 %) и 18–24 лет (46,6 %). Соответственно, исключают такую возможность представители старших возрастных групп. Гендерных различий в данном вопросе не выявлено.

Ситуация, сложившаяся с печатными СМИ в Приднестровье, подтверждает мировую тенденцию перехода печатных изданий в онлайн-формат и значительное сокращение тиражной продукции. Полученные в ходе опроса данные свидетельствуют об отказе от печатных газет и журналов почти половины респондентов (47 %) и готовности отказаться еще 32 %. Исключают такую возможность всего 14,9 % участников опроса, из которых 30 % – в возрастных группах от 55–65 и 66 лет и старше, 12 % в возрастных группах от 25–39 лет и 40–54 лет и 4,6 % приднестровцев в возрасте 18–24 лет.



Рис. 3. Распределение ответов респондентов на вопрос «Допускаете ли Вы возможность отказаться в пользу других источников информации от ТВ, от печатных СМИ»? (%)

Поколение старшего возраста адаптируется к новым медиа и формам их использования, но в качестве дополнения, нежели замены более привычных им традиционных СМИ. Проведенное исследование также показало, что с возрастом медиапривычки приднестровцев могут меняться в соответствии с их профессиональными и личными обстоятельствами, но они не готовы отказаться от просмотра телевидения, чтения газет и прослушивания радио в пользу социальных сетей или онлайн-ресурсов. В этом отражаются поколенческие различия в получении и пользовании информацией, возникающие между разными возрастными группами.

На основе этих данных можно говорить о том, что в приднестровском обществе приобретает актуальность понятие «цифровое неравенство», в то время как цифровой разрыв сокращается благодаря распространению мобильных технологий и относительно невысокой стоимости мобильного интернета.

Взрывной рост популярности социальных сетей как источника новостной информации в Приднестровье наблюдается в последние два года, он связан изначально с пандемией и стремительным распространением коронавирусной инфекции, вынуждающей людей постоянно отслеживать, мониторить ситуацию. В целом же доля тех, кто пользуется социальными сетями ежедневно, причем в любых целях, не только для получения новостей, продолжает увеличиваться.

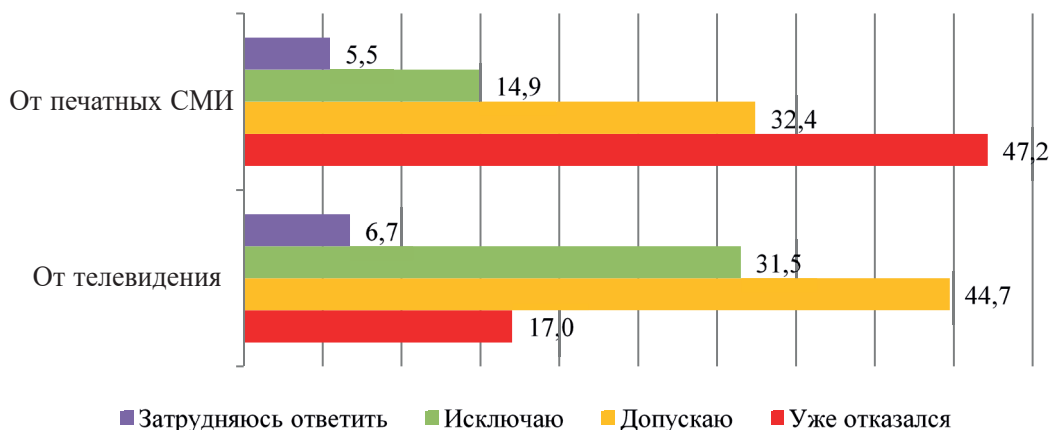
Возрастная специфика показала следующее: наибольшее согласие с тем, что новостные ленты в социальных сетях и телефонных мессенджерах стали основным источником получения информации, выразил 51 % респондентов 18–24 лет и 45 % – 25–39 лет (рис. 4). Среди представителей этих возрастных групп не оказалось полностью не согласных с этим

утверждением и отмечен наименьший процент среди всех возрастных групп, выразивших позицию «скорее не согласен». При этом в возрастной группе от 66 лет и старше доля согласившихся с данным утверждением намного ниже, что объясняется приоритетом для них традиционных СМИ.

Однако продолжается рост популярности социальных сетей и телефонных мессенджеров как основного источника получения новостной информации у возрастной группы от 55 до 65 лет.

Существенных изменений в потреблении интернет-новостей не обнаружено. Несущественно изменилась доля тех, кто использует интернет-издания как основной источник новостей.

Результаты опроса показали, что в 2022 году интерес приднестровских граждан в наибольшей степени возрос к интер-



Рис. 4. Распределение ответов респондентов на вопрос: «Согласны ли Вы с тем, что в современном информационном обществе новостные ленты в социальных сетях и телефонных мессенджерах стали основным источником получения информации?»



Рис. 5. Распределение ответов респондентов на вопрос «Новостную информацию с каких интернет-платформ Вы в основном получаете?» (%)

нет-платформам. Так, Telegram используют 18,8 % респондентов (рис. 5).

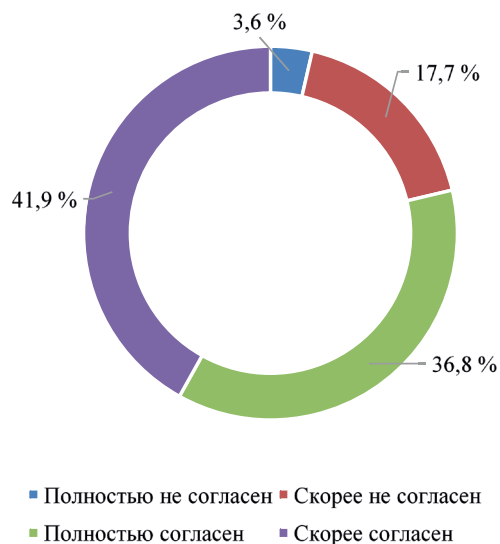
На вторую позицию смещается Viber (17,7 %), который в ходе пилотажного исследования, проведенного в ноябре 2021 года, возглавлял рейтинг интернет-платформ. Viber наиболее часто используется респондентами в возрасте 40–54 лет (31,1 %). Остальные возрастные группы используют Viber практически в равной мере (15,7–17,9 %).

На третьем месте – Instagram (16,8 %), потерявший почти 3 % в 2022 году (19,6 %). Его пользователи – преимущественно женщины в возрасте 18–24 лет (26,4 %) и 25–39 лет (18,6 %).

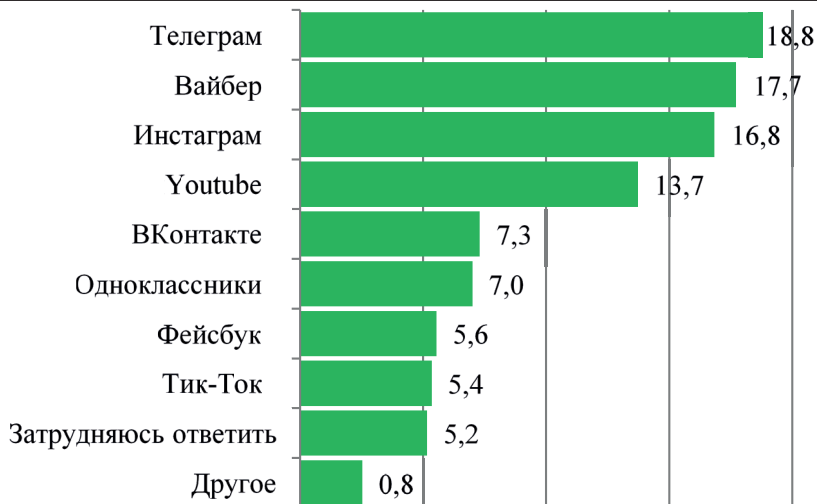
Видеохостинг Youtube как источник новостной информации используют 13,7 %, и можно предсказать его дальнейший рост. Именно среди пользователей этой интернет-платформы выявлены существенные гендерные различия – 17,2 % мужчин против 10 % женщин.

Самая быстрорастущая социальная сеть в мире – это TikTok (например, в России наблюдался рост на 11 % за 2022 год). В Приднестровье данная интернет-плат-

форма используется лишь 5,4 % респондентами. Скорее всего, это обусловлено социально-демографическими характеристиками нашего исследования, ограничивающими возраст респондентов с 18 лет, тогда как TikTok в Приднестровье наиболее популярен среди подростков.

Социальные сети Facebook и «Одноклассники» продолжают занимать пусть не самые популярные, но устойчивые позиции (5,6 % и 7,0 %), хотя с 2017 года в России популярность этих интернет-платформ продолжает снижаться. Пользователями «Одноклассников» являются преимущественно респонденты старших возрастных групп: 55–65 лет – 15,4 % и 66 лет и старше – 19,3 %. Молодые люди в возрасте 18–24 лет эту социальную сеть не используют (1,2 %).

Снижение интереса среди опрошенных приднестровцев наблюдается к социальной сети «ВКонтакте». Ее активными пользователями являются лишь 11 % респондентов 18–24 лет, при этом чем старше респонденты, тем ниже интерес (7 % в возрастной группе 25–39 лет и 2,4 % в старшей возрастной группе).

В целом по республике из 782 участников опроса отметили, что смотрят:

- информационные передачи – 33,0 %;
- развлекательные передачи (фильмы, сериалы) – 25,3 %;
- музыкальные передачи – 15,6 %;
- спортивные программы – 9,1 %;

У 16,2 % респондентов нет особых предпочтений в выборе контента.

Если распределить результаты по возрастным категориям, то молодые люди 18–24 лет больше других возрастных категорий высказали отсутствие жанровых предпочтений на местном телевидении (27,2 %), и если смотрят ТВ, то преимущественно развлекательные передачи (25,3 %). На втором месте по популярности в этой возрастной категории находятся информационные передачи (22,7 %). Это связано с тем, что молодые люди часто смотрят телевизор вечером вместе с кем-то из членов семьи, с родителями, а значит, последние оказывают влияние на то, что они смотрят. Кроме того, в период проведения опроса в Приднестровье в связи с военными действиями в соседней Украине и установлением красного уровня террористической опасности в республике возрос интерес к новостям. У молодежи также выявлен интерес к музыкальным передачам (15,2 %), и спортивной тематике (8,1 %).

Возрастная категория от 25 до 39 лет в первую очередь интересуется новостями республики – 27,6 %. Далее следуют развлекательные передачи (фильмы, сериалы) – 23,2 %, музыкальные (16,0 %), спортивные (9,9 %). Интерес к спортивным передачам относительно устойчив во всех возрастных группах (9–10 %).

Таким образом, телевидение все еще остается основным источником информации, но его влияние сокращается среди респондентов от 18 до 24 лет, поскольку они являются аудиторией интернет-плат-

форм. По сравнению с 2021 годом в 2022 повысилась интенсивность потребления новостной информации. Это касается как телевизионных, так и интернет-новостей. Органы государственной власти в Приднестровской Молдавской Республике занимаются информированием общества через институт пресс-служб, решая задачи оперативного генерирования контента и реагирования. Новый ориентир на коммуникационную открытость должен в будущем помочь пресс-службам справляться с задачами переубеждения населения или создания своей повестки. В случае распространения фейковой информации в социальных сетях главная задача государства – оперативно ответить, вовремя предотвратить ее распространение путем повышения уровня медиаграмотности населения ПМР.

### Цитированная литература

1. **Кара-Мурза, С. Г.** Манипуляция сознанием / С. Г. Кара-Мурза. – Москва : ЭКСМО-Пресс, 2001. – 832 с. – Текст : непосредственный.
2. **Соловьев, А. И.** Государственная политика и управление : учебное пособие для вузов / А. И. Соловьев. – Москва : Аспект-Пресс, 2017. – 480 с. – Текст : непосредственный.
3. **Назаров, Б. Н.** Массовая коммуникация и общество : учебное пособие / Б. Н. Назаров. – Москва, 2004. – Текст : непосредственный.
4. Конституция Приднестровской Молдавской Республики : принята на всенародном референдуме 24 декабря 1995 г. (текущая редакция по состоянию на 20 августа 2016 г.). – Текст : электронный // Официальный сайт Верховного Совета Приднестровской Молдавской Республики. – URL: <http://www.vspmr.org/legislation/constitution/> (дата обращения: 10.09.2023).
5. Закон Приднестровской Молдавской Республики № 263–3–III «О средствах



массовой информации ПМР»: принят ВС ПМР 11 апреля 2003 года. – Текст : электронный // Официальный сайт ВС ПМР. – URL: <http://vspmr.org/legislation/laws/zakonodateljniie-akti-pridnestrovskoy-moldavskoy-respubliki-v-sfere-obrazovaniya-kuljturi-sporta-molodejnoj-politiki-sredstv-massovoy-informatsii-a-takje-v-sfere-realizatsii-politicheskikh-prav-i-svobod-grajdan/zakon-pridnestrovskoy-moldavskoy-respubliki-o-sredstvah-massovoy-informatsii.html> (дата обращения: 10.09.2023).

6. Закон Приднестровской Молдавской Республики № 57–3–IV «Об информации, информационных технологиях и о защите информации ПМР» : принят ВС ПМР 19 апреля 2010 г. – Текст : электронный // Официальный сайт ВС ПМР. – URL: <http://vspmr.org/legislation/laws/zakonodateljniie-akti-pridnestrovskoy-moldavskoy-respubliki-v-sfere-obrazovaniya-kuljturi-sporta-molodejnoj-politiki-sredstv-massovoy-informatsii-a-takje-v-sfere-realizatsii-politicheskikh-prav-i-svobod-grajdan/zakon-pridnestrovskoy-moldavskoy-respubliki-ob-informatsii-informatsionnih-tehnologiyah-i-o-zaschite-informatsii.html> (дата обращения: 10.09.2023).

7. Закон Приднестровской Молдавской Республики № 58–3–V «Об обеспечении доступа к информации о деятельности органов государственной власти и органов местного самоуправления ПМР» : принят ВС ПМР 12 марта 2013 г. – Текст : электронный // Официальный сайт ВС ПМР. – URL: <http://vspmr.org/legislation/laws/zakonodateljniie-akti-pridnestrovskoy-moldavskoy-respubliki-v-sfere-obrazovaniya-kuljturi-sporta-molodejnoj-politiki-sredstv-massovoy-informatsii-a-takje-v-sfere-realizatsii-politicheskikh-prav-i-svobod-grajdan/zakon-pridnestrovskoy-moldavskoy-respubliki-ob-obespechenii-dostupa-k-informatsii-o-deyatelnosti-organov-gosudarstvennoy-vlasti-i-organov-mestnogo-samoupravleniya.html> (дата обращения: 10.09.2023).

8. Закон Приднестровской Молдавской Республики «О порядке освещения дея-

тельности органов государственной власти в государственных республиканских средствах массовой информации, а также местных представительных и исполнительных органов государственной власти в муниципальных средствах массовой информации ПМР» № 10–3–VI : принят ВС ПМР 19 октября 2016 г. – Текст : электронный // Официальный сайт ВС ПМР. – URL: <http://vspmr.org/legislation/laws/zakonodateljniie-akti-pridnestrovskoy-moldavskoy-respubliki-v-sfere-obrazovaniya-kuljturi-sporta-molodejnoj-politiki-sredstv-massovoy-informatsii-a-takje-v-sfere-realizatsii-politicheskikh-prav-i-svobod-grajdan/zakon-pridnestrovskoy-moldavskoy-respubliki-o-poryadke-osvescheniya-deyatelnosti-organov-gosudarstvennoy-vlasti-v-gosudarstvennih-respublikanskih-sredstvah-massovoy-informatsii-a-takje-mestnih-predstaviteljnih-i-ispolniteljnih-organov-gosudarstvennoy-vlasti-v-munitsipaljnih-sredstvah-massovoy-informatsii-.html> (дата обращения: 10.09.2023).

9. Закон Приднестровской Молдавской Республики «О политических партиях ПМР» № 239–3/СЗМР 00–1: принят ВС ПМР 29 января 2000 г. – Текст : электронный // Официальный сайт ВС ПМР. – URL: <http://www.vspmr.org/legislation/laws/zakonodateljniie-akti-pridnestrovskoy-moldavskoy-respubliki-v-sfere-obrazovaniya-kuljturi-sporta-molodejnoj-politiki-sredstv-massovoy-informatsii-a-takje-v-sfere-realizatsii-politicheskikh-prav-i-svobod-grajdan/zakonpridnestrovskoy-moldavskoy-respubliki-o-politicheskikh-partiyah.html> (дата обращения: 10.09.2023).

10. Закон Приднестровской Молдавской Республики «Об общественных объединениях ПМР» : принят ВС ПМР 28 января 2000 г. – Текст : непосредственный // Сборник актов законодательства 2000–1. – Тирасполь, 2000.

11. Закон Приднестровской Молдавской Республики «О некоммерческих организациях

---

ПМР» № 718–3–III : принят 28 декабря 2005 г. – Текст : электронный // Официальный сайт ВС ПМР. – URL: <http://www.vspmr.org/legislation/laws/zakonodateljniie-akti-pridnestrovskoy-moldavskoy-respubliki-v-sfere-grajdanskogo-jilischnogo-semeynogo-prava/zakon-pridnestrovskoy-moldavskoy-respubliki-okenommercheskih-organizatsiyah.html> (дата обращения: 10.09.2023).

12. Закон Приднестровской Молдавской Республики «Об общественных слушаниях ПМР» № 122–3–VI : принят 31 мая 2017 г. –

Текст : непосредственный // Приднестровье. – 2017. – № 96. – 2 июня. – С. 2.

13. Закон Приднестровской Молдавской Республики «Об Общественной палате ПМР» : принят ВС ПМР 15 ноября 2017 г. – Текст : электронный // Официальный сайт Президента ПМР. – URL: <http://president.gospmr.org/pravovye-akty/zakoni/zakon-pridnestrovskoy-moldavskoy-respubliki-ob-obshchestvennoy-palate-pridnestrovskoy-moldavskoy-respubliki-.html> (дата обращения: 10.09.2023).

---

## СОЦИОЛОГИЧЕСКОЕ ИЗМЕРЕНИЕ ВЗАИМОДЕЙСТВИЯ ГОСУДАРСТВА И МАЛОГО БИЗНЕСА В УСЛОВИЯХ ПРИДНЕСТРОВСКОГО РЫНКА

*В. В. Михайлова*

*Проанализированы направления развития сферы малого бизнеса и поддержки со стороны государства в условиях рынка Приднестровской Молдавской Республики. Осуществлен социологический анализ перспектив развития рынка и оценка возможностей для развития малого предпринимательства в республике, государственного регулирования деятельности малого бизнеса и характера взаимодействия малого бизнеса с государственными органами.*

**Ключевые слова:** *малый бизнес, предпринимательство, рынок, государственное регулирование, налоговая система.*

## THE SOCIOLOGICAL DIMENSION OF THE INTERACTION BETWEEN THE STATE AND SMALL BUSINESS IN THE CONDITIONS OF THE PRIDNESTROVIAN MARKET

*V. V. Mikhailova*

*The directions of development of the sphere of small business and support from the state in the conditions of the market of the Pridnestrovian Moldavian Republic are analyzed. The sociological analysis of market development prospects and assessment of opportunities for the development of small entrepreneurship in the republic, state regulation of small business activities and the nature of interaction of small business with government agencies was carried out.*

**Keywords:** *small business, entrepreneurship, market, government regulation, tax system.*

Малый бизнес выступает в качестве основы рыночных отношений, которая во многом предопределяет степень экономического развития государства и становится стартовой площадкой для формирования логики внутри рыночного взаимодействия. Однако в практическом разрезе реального рынка влияние государства на бизнес не всегда оценивается положительно и ассоциируется с эффективными формами сотрудничества. Зачастую предприниматели полагают, что государство не предпринимает должных мер по их под-

держке и стремится только к получению собственных выгод. Спорные моменты чаще всего возникают по вопросам административных барьеров и контрольных ограничений, которые сдерживают развитие бизнеса.

Актуальной в данном контексте является необходимость изучения баланса интересов органов государственной власти и бизнес-структур в целях воспроизводства экономического потенциала территорий, организации защиты социальных и социально-экономических интересов граждан.

---

*Для цитирования:* Михайлова, В. В. Социологическое измерение взаимодействия государства и малого бизнеса в условиях приднестровского рынка / В. В. Михайлова. – Текст : электронный // Вестник Приднестровского государственного университета. Серия : Гуманитарные науки. – 2024. – № 1 (76). – С. 318–324. – URL : <http://spsu.ru/science/nauchno-izdatelskaya-deyatelnost/vestnik-pgu>.

На сегодняшний день можно говорить о том, что современная система взаимодействия власти и бизнеса основывается на действии механизма согласия. Однако зачастую на практике такое взаимодействие не является безупречным и приносит пользу не всем его участникам.

Во взаимодействии государственных органов с субъектами предпринимательства наблюдается социально-психологическая напряженность, вызванная дефицитом информации, касающейся функционирования как предпринимательского класса, так и государственных структур. Предприятия негосударственной формы собственности остро нуждаются в реальной поддержке государства в виде оптимальной, приносящей эффект, нормативно-правовой базы поддержки предпринимательства; в налоговых льготах, материальных и денежных кредитах для создания материальной базы этих предприятий; в совершенной системе информационного и организационно-методического обеспечения. Включение предпринимателей в процесс разработки нормативных документов и программ социально-экономического развития республики может позволить исключить возможные коллизии и более адекватно учесть потребности предпринимательских структур.

Проведенное исследование взаимодействия государства и малого бизнеса в условиях приднестровского рынка включило в себя как теоретический обзор источников, так и анализ данных, полученных в ходе социологического опроса предпринимателей, который позволил изучить оценки перспектив развития рынка и возможностей для развития малого предпринимательства в республике. Полученные результаты позволили по-новому взглянуть на существующий баланс инициатив, идущих от малых предприятий, и ответной государственной поддержки.

В Приднестровской Молдавской Республике в последние годы ведется пла-

номерная работа в направлении развития сферы малого бизнеса и поддержки со стороны государства. В 2015 году был принят Закон «О государственно-частном партнерстве» [1], который направлен на социально-экономический прогресс республики, рост возможностей, повышение качества товаров и услуг, оптимизацию эксплуатации государственного имущества и государственных финансов, мобилизацию инвестиционных потоков на основе государственного и частного партнерства [2].

2017 год был объявлен Годом предпринимателя, что позволило сместить вектор внимания на сектор малого и среднего бизнеса, скорректировать имиджевые характеристики приднестровского рынка и расширить инвестиционные возможности республики. При этом стоит отметить, что намеченные планы были несколько скорректированы внешними факторами (экономическими ограничениями в виде тарифных и таможенных барьеров, а также карантинными мерами).

В 2018–2019 гг. был реализован целый ряд мероприятий, направленных на прогресс бизнес-сектора:

- введен специальный налоговый режим в виде упрощенной системы налогообложения, учета и отчетности;
- установлена плата за патент для индивидуальных предпринимателей (единый налоговый платеж);
- юридическим лицам предоставлена возможность осуществлять торговые операции с индивидуальными предпринимателями на сумму 100 тысяч рублей в месяц без налогообложения физических лиц подоходным налогом [3];
- оказана финансовая помощь в виде льготных кредитов и беспроцентных займов за счет финансовой помощи РФ;
- приняты тарифные меры регулирования, направленные на обеспечение благоприятных условий для развития

сельскохозяйственного товаропроизводителя и защиту внутреннего рынка;

– создано пять производственных свободных экономических зон, которые предусматривают налоговые и другие льготы;

– создана служба «одного окна»;

– развита система электронной налоговой и статистической отчетности для субъектов малого предпринимательства;

– открыт Координационный совет по малому бизнесу при Правительстве ПМР;

– принята Концепция развития малого и среднего предпринимательства до 2020 года.

В 2022 году были внесены существенные поправки в законы «Специальный налоговый режим – упрощенная система налогообложения» и «Специальный налоговый режим – патентная система налогообложения» [4].

Также стоит отметить и международный фактор развития предпринимательства в республике. Среди организаций, способствующих укреплению сферы бизнеса в Приднестровской Молдавской Республике, стоит отметить Европейский Союз и Программу развития ООН (ПРООН), Всемирный банк и Посольство Великобритании в Молдове, Агентство США по международному развитию (USAID) и корпорацию «Вызовы тысячелетия», Фонд демократии при ООН, Посольство Нидерландов в Румынии и Молдове в рамках Программы «МАТРА».

Особый вклад в развитие приднестровского предпринимательства вносит бизнес-школа при Торгово-промышленной палате Приднестровья, которая является совместным проектом с Европейским Союзом и Программой развития ООН.

Для осуществления социологического анализа специфики и факторов развития малого бизнеса и характера его взаимодействия с государственными структурами в условиях приднестровского рынка в

апреле 2023 года в рамках работы кафедры социологии и социальных технологий был проведен социологический опрос субъектов малого бизнеса г. Тирасполя. В ходе исследования были рассмотрены три группы показателей:

– условия развития рынка и оценка возможностей для развития;

– государственное регулирование деятельности малого бизнеса;

– характер взаимодействия малого бизнеса с государственными органами.

Анализ условий развития рынка и оценка возможностей для развития в первую очередь продемонстрировали отношение приднестровских предпринимателей к перспективам развития успешного бизнеса в Приднестровской Молдавской Республике. В результате около половины (48,0 %) опрошенных предпринимателей затруднились ответить на поставленный вопрос, что, конечно, может говорить о существующих проблемах информированности или о несистематизированной работе рынка, которая формирует неоднозначную оценку. При этом 30,0 % довольно скептически настроены и только 22,0 % отметили, что малый бизнес уже успешно развивается. Однако исследование сферы развития собственного бизнеса оказалось более оптимистичным, чем вопрос о возможностях развития предпринимательства в целом по республике. Более половины предпринимателей настроены на значительное улучшение их положения на рынке в ближайшее время.

Сфера малого бизнеса зачастую сталкивается с целым рядом проблем на всех этапах развития предприятия в условиях реального рынка. Как показали полученные результаты, наибольшую тревогу среди опрошенных вызывают высокие налоги (56,0 %), проблемы со сбытом товаров, услуг (42,0 %), трудности с приобретением сырья, оборудования

(38,0 %) и рост цен на сырье, материалы, энергию (38,0 %). Менее значимыми проблемами, по мнению предпринимателей, оказались вмешательство местных властей (14,0 %), отсутствие правовых гарантий, нестабильность законодательства (18,0 %), трудности с арендой и приобретением помещений (18,0 %) и недоступность финансово-кредитных ресурсов (10,0 %). Данные говорят о большом негативном воздействии внешних факторов рынка, которые складываются вне зависимости от государственных органов, исключая только вопрос о налогах. Административные барьеры оказывают негативное влияние на развитие только для 18,0 % респондентов.

Также приднестровским предпринимателям было предложено самим обозначить три наиболее волнующие проблемы в рамках их деятельности. В итоге полученные ответы можно разделить на несколько проблемных направлений:

1. Общесоциальные проблемы – «нестабильность республики», «миграция», «закрытые границы», «погодные условия», «мировой кризис», «малое количество населения».

2. Специфические проблемы рынка – «мало специалистов», «высокая аренда», «проблемы с сырьем», «сложности с валютными операциями», «ценообразование», «логистика», «ограничения ввоза ряда товаров из-за представительств в Молдове», «проблемы сбыта», «отсутствие оборудования и техники», «удобрения», «отсутствие мелиорации», «высокие цены», «высокие цены на коммунальные услуги», «высокая конкуренция», «качество товаров» и др.

3. Административные барьеры – «высокие налоги», «сбой ПО на упрощенной системе налогообложения», «таможенные пошлины», «законодательство», «проверки государственных органов».

Обозначенные проблемы касаются практически всех аспектов деятельности предпринимателей и в отношении возможных путей их решения многие высказали довольно пессимистичную точку зрения. Спектр обозначенных предпринимателями проблем требует внимания со стороны государственных органов и диалога по поводу их решения.

С учетом обозначенных проблем закономерным выступил вопрос о мерах поддержки со стороны государства, в которых нуждается бизнес. Наибольшую поддержку со стороны государства представители малого бизнеса ожидают в сфере «имущественной поддержки (льготная аренда, выкуп в рассрочку, безвозмездное пользование и т. д.)» – 28,0 %, «правовой поддержки и юридических гарантий защиты собственности» – 22,0 % и «финансовой поддержки (льготные кредиты, льготное налогообложение, субсидии и т. д.)» – 20,0 %. Результаты вполне закономерны, так как чаще были озвучены вопросы, которые находятся под ведомством государственных органов.

Следующим этапом исследования стало изучение государственного регулирования деятельности малого бизнеса. В Приднестровье с 27 января 2023 года вступили в силу поправки в налоговое законодательство, регулирующие деятельность индивидуальных предпринимателей. В итоге было сокращено число видов деятельности, которые индивидуальные предприниматели могут осуществлять по патентной системе. Тем, кто попал под данные изменения, необходимо перейти с патента на упрощенную систему налогообложения (УСН). Это с октября 2022 года сделало уже около 5 тысяч индивидуальных предпринимателей [5]. В ходе исследования было установлено, что из числа опрошенных 84,0 % респондентов коснулось введение специальной налоговой системы – упрощенной системы налогообложения.



Результаты исследования показали, что более половины предпринимателей (58,0 %) заявляют о том, что введение УСН «значительно затруднило рабочий процесс». При этом 20,0 % «еще не разобрались в новом налогообложении». Реакция представителей малого бизнеса демонстрирует необходимость качественной подготовительной работы, информационного сопровождения и доработки технической части системы.

Анализ взаимодействия предпринимателей с государственными органами показал, что около половины респондентов редко соприкасается с представителями государственных структур. Данный уровень взаимодействия может в определенных случаях влиять на информированность предпринимателей, создание «негативных искусственных мифов и образов» вокруг представителей государственных органов и отдалять эти группы друг от друга в профессиональном диалоге.

Важным направлением деятельности государственных органов выступает информационная поддержка и своевременное оповещение предпринимателей об изменениях и нововведениях. Несмотря на то, что опрошенные среди первостепенных проблем информационную поддержку не отметили, сосредоточив свое внимание на финансовых и правовых аспектах, больше половины (58,0 %) указали, что они недостаточно проинформированы о направлениях и формах государственной поддержки предпринимателей. Данный факт требует внимания со стороны властей и, конечно, реформирования системы оповещения и разъяснительной работы как в целях установления продуктивного диалога с представителями малого бизнеса, так и оптимизации предпринимательской деятельности, развития рыночных отношений в республике.

В этой связи наиболее эффективно, по мнению предпринимателей, «размещать информацию на сайтах государственных органов власти и местного самоуправления» – 36,0 % и оповещать через «СМИ (в том числе периодические печатные издания, телевидение)» – 30,0 %. Далее были выбраны локальные методы информирования «информационные брошюры, размещение информации в социальных сетях» – 14,0 % и «проведение круглых столов с участием государственных органов власти, местного самоуправления и бизнеса по вопросам поддержки» – 10,0 %. Как видим, меньше всего пользуются популярностью традиционные методы информационного оповещения. Все чаще предприниматели предпочитают быстрые варианты доставки сообщений с применением современных интернет-технологий.

Далее внимание исследования было сосредоточено на характере взаимодействия малого бизнеса с государственными органами. Прежде всего, важно было понять, какую роль предприниматели отводят государству в процессах рыночного развития и контроля бизнес-процессов. Стоит отметить, что большая часть предпринимателей достаточно либерально настроена и считает, что рыночная система должна функционировать как достаточно свободное пространство. Однако треть опрошенных (34,0 %) затруднилась определиться с оптимальным для них режимом взаимодействия с органами власти, что может говорить как о малой степени информированности об особенностях влияния государства на рыночные процессы, так и о некомпетентности в данном вопросе, которая требует дополнительного образования.

Важным показателем взаимодействия малого бизнеса с государственными органами выступает частота встреч с участием бизнеса, на которых можно получить полезную информацию и обратную связь

от государственных представителей. Результаты показали, что такая форма взаимодействия практически не представлена в деятельности малого предпринимательства. Только 6,0 % приднестровских предпринимателей считают, что встречи и взаимодействие осуществляются в достаточном объеме. Несмотря на то, что данная оценка выступает субъективным показателем, стоит обратить внимание на то, что развитие малого бизнеса во многом зависит от характера диалога, который протекает с органами власти в решении проблем различного уровня и порядка. Поэтому выявленная отчужденность или практика исключения представителей малого бизнеса из обсуждения актуальных проблем и сценариев возможной трансформации сферы предпринимательства может негативно сказываться на темпах экономического роста сектора малого бизнеса.

В данном отношении стоит, конечно, указать, что не все представители предпринимательства готовы активно участвовать в диалоге с представителями государственных органов и тратить временные ресурсы на социальное участие. Около трети опрошенных (36,0 %) готовы принимать активное участие в разработке программ и в мероприятиях по поддержке предпринимательства.

Социологическое измерение взаимодействия государства и малого бизнеса демонстрирует, что в условиях приднестровского рынка развитие малого бизнеса преимущественно зависит от объективных институциональных факторов и гораздо в меньшей степени – от субъективных, индивидуальных качеств предпринимателя. Обозначенные противоречия, проблемы малого бизнеса и их разрешение напрямую связаны с системой государственного управления, рыночной конъюнктурой и внешнеполитическими факторами, которые отражаются на темпах развития предпринимательства в республике.

Подводя итоги, можно утверждать, что в республике еще не в полной мере сформированы все условия для развития малого бизнеса: присутствуют административные барьеры, несовершенны правовые условия для развития предпринимательской деятельности; система налогообложения требует учета интересов субъектов малого бизнеса; малодоступны финансово-кредитные ресурсы для начального развития, недостаточно развит институт льготного кредитования; не отрегулирована система аренды и приобретения помещения для предпринимательской деятельности; не развиты рынки сбыта произведенной продукции; затруднены логистические пути.

Однако развитие малого бизнеса в республике во многом зависит от характера диалога, который протекает с органами власти в решении проблем различного уровня и порядка. Предприниматели готовы принимать участие в разработке программ по поддержке предпринимательства, что является основой для будущих проектов по взаимодействию на системной основе.

В свою очередь, государственные органы проявляют интерес к развитию предпринимательской сферы и налаживанию контакта с представителями малого бизнеса. Однако на пути гармоничного сотрудничества, по мнению государственных акторов, встают вопросы законодательного реформирования, преодоления административных проволочек и несовершенств.

В итоге можно утверждать, что взаимодействие государства и малого бизнеса является основой для прогресса как рынка в частности, так и социума в целом. Плодотворная взаимовыгодная работа может быть реализована только при условии свободы акторов рынка, гарантий правового контроля и равного доступа к рыночным и административным инструментам развития бизнеса.

**Цитированная литература**

1. Закон ПМР «О государственно-частном партнерстве» № 32-3-V от 19.01.2015 (в тек ред. на 30.12.2022). – URL: <http://www.vspmr.org/legislation/laws/zakonodateljni-akhti-pridnestrovskoy-moldavskoy-respubliki-v-sfere-konstitutsionnogo-stroya-osnov-pravoporyadka-a-takje-deyatelnosti-organov-gosudarstvennoy-vlasti-i-upravleniya/zakon-pridnestrovskoy-moldavskoy-respubliki-ogosudarstvenno-chastnom-partnerstve-.html> (дата обращения: 05.10.2023). – Текст : электронный.
  2. **Залевская, Т. Д.** Проблемы и перспективы института государственно-частного партнерства : на примере сельского хозяйства Приднестровской Молдавской Республики : специальность 22.00.08 «Социология управления»: диссертация на соискание ученой степени кандидата социологических наук / Залевская Татьяна Дмитриевна. – Москва, 2020. – 150 с. – Текст : непосредственный.
  3. Закон ПМР «О внесении изменения в Закон ПМР “О подоходном налоге с физических лиц”». – URL: <http://mer.gospmr.org/zakoni/zakon-pmr-ot-29-09-22-%E2%84%96-246-zi-vii-ovnesenii-izmeneniya-v-zakon-pmr-o-podohodnom-naloge-s-fizicheskikh-licz-saz-22-38> (дата обращения: 06.10.2023). – Текст : электронный.
  4. Реформа системы налогообложения индивидуальных предпринимателей // Официальный сайт Верховного Совета ПМР. – URL: <http://www.vspmr.org/news/supreme-council/reforma-sistemi-nalogooblojeniya-individualnih-predprinimateley.html> (дата обращения: 07.10.2023). – Текст : электронный.
  5. Упрощенная система налогообложения. – URL: <https://novostipmr.com/ru/news/23-01-27/chto-nuzhno-znat-tem-kto-pereshel-na-usn> (дата обращения: 10.10.2023). – Текст : электронный.
-

УДК 334-055.2

## ЖЕНСКОЕ ПРЕДПРИНИМАТЕЛЬСТВО: АКТУАЛЬНЫЕ ПРОБЛЕМЫ И ПЕРСПЕКТИВЫ

Е. А. Синика

*При реализации своего дела многие женщины сталкиваются с барьерами и ограничениями в развитии бизнеса. Например, отсутствие правоприменительной практики применения испытательного срока для нанимаемых работников при приеме на работу в рамках гражданско-правовых отношений в случае, когда работодатель является индивидуальным предпринимателем.*

*Изучаются проблемы, с которыми сталкиваются женщины, занимающиеся предпринимательской деятельностью, и пути их решения.*

**Ключевые слова:** женское предпринимательство, предпринимательская деятельность, гражданско-правовой договор, испытательный срок, привлекаемое (физическое) лицо.

## WOMEN'S ENTREPRENEURSHIP: CURRENT PROBLEMS AND PROSPECTS

E. A. Sinika

*When implementing their business, many women face a problem that sets barriers and certain restrictions in business development. Such a barrier can be called the lack of law enforcement practice, the application of a probationary period for hired employees when hiring within the framework of civil law relations, while the employer is an individual entrepreneur.*

*The main purpose of the article is to study the problems faced by women engaged in entrepreneurial activity and ways to solve them. In the process of the analytical review, two objectives are being solved: the study and consideration of the problems faced by women entrepreneurs and the formation of possible ways to solve problems in the development of women's entrepreneurship.*

**Keywords:** women's entrepreneurship, entrepreneurial activity, civil contract, probationary period, attracted (individual) person.

Многие женщины сталкиваются с проблемой своего развития и успешности. Женщины чаще, чем мужчины, не имеют работы по найму, причем проблема безработицы особенно актуальна для молодых женщин, а также для женщин, имеющих несовершеннолетних детей.

В целях реализации себя и обеспечения устойчивого будущего женщины приходят в сферу предпринимательства,

а развитие в настоящее время является одним из ключевых факторов экономической стабильности государства [1, с. 6].

При реализации своего дела некоторые из них сталкиваются с проблемой, которая устанавливает барьеры и определенные ограничения в развитии бизнеса.

Таким барьером можно назвать отсутствие правоприменительной практики

---

*Для цитирования:* Синика, Е. А. Женское предпринимательство: актуальные проблемы и перспективы / Е. А. Синика. – Текст : электронный // Вестник Приднестровского государственного университета. Серия : Гуманитарные науки. – 2024. – № 1 (76). – С. 325–328. – URL : <http://spsu.ru/science/nauchno-izdatelskaya-deyatelnost/vestnik-pgu>.

назначения испытательного срока для нанимаемых работников при приеме на работу в рамках гражданско-правовых отношений, когда работодатель является индивидуальным предпринимателем.

Следует отметить, что Гражданское законодательство Приднестровья регулирует отношения между лицами, осуществляющими предпринимательскую деятельность, или с их участием, исходя из того, что предпринимательской является самостоятельная, осуществляемая на свой риск деятельность, направленная на систематическое получение прибыли от пользования имуществом, продажи товаров, выполнения работ или оказания услуг лицами, зарегистрированными в этом качестве в установленном законом порядке [2].

Порядок осуществления индивидуальной предпринимательской деятельности в рамках специальных налоговых режимах регламентирован, в частности, законами Приднестровья «Специальный налоговый режим – патентная система налогообложения» [3] и «Специальный налоговый режим – упрощенная система налогообложения» [4].

Следует рассмотреть вопрос взаимоотношения между потенциальным работником (возможно, привлеченным в будущем по гражданско-правовому договору) и работодателем – индивидуальным предпринимателем в рамках специальных налоговых режимов.

На сегодняшний день для того, чтобы принять на работу физическое лицо индивидуальному предпринимателю (применившему один из видов специальных налоговых режимов) необходимо заключить гражданско-правовой договор с привлекаемым (привлеченным) физическим лицом, зарегистрированным в качестве индивидуального предпринимателя. После заключения данного договора необходимо обратиться в налоговые инспекции по городам,

районам для того, чтобы вписать данное лицо в разрешающий документ по одному из видов налогового режима (патент или разрешение). И тогда осуществляемая предпринимательская деятельность является законной.

Вместе с тем в большинстве случаев при приеме на работу необходимо предварительно проверить соответствие профессиональных навыков потенциального работника непосредственно в процессе работы, но при этом гражданско-правовые отношения уже оформлены.

Женщина-предприниматель сталкивается с проблемой реализации предпринимательской деятельности. К примеру, женщина, осуществляющая предпринимательскую деятельность по оказанию услуг в сфере общественного питания (кафе-блинная). Женщина (далее по тексту – работодатель) в рамках осуществления своей деятельности нанимает физическое лицо (работника), который будет обслуживать посетителей. Для того, чтобы работник имел право осуществлять свои функции на законных основаниях, работодателю и привлекаемому лицу необходимо выполнить ряд шагов:

1. Работнику необходимо зарегистрироваться в Государственной службе регистрации и нотариата Министерства юстиции в качестве индивидуального предпринимателя. Данная услуга является платной. Государственная регистрация осуществляется в срок не позднее 3 (трех) рабочих дней.

И тут сразу возникают некоторые трудности, которые заключаются в материальном и временном аспектах, соответственно, работодатель несет потери.

2. Заключить гражданско-правовой договор с привлекаемым (будущим) работником.

3. Обратиться в налоговые инспекции по городам, районам для того, чтобы

вписать данное лицо в разрешающий документ по одному из видов налогового режима (патент или разрешение). Подобная процедура занимает до 10 (десяти) дней.

4. Последний, завершающий, этап состоит в том, чтобы получить на руки документ с внесенными данными. Данная процедура является для работодателя временной сложностью.

Таким образом, после совершения указанных выше действий работодатель может допустить, а работник – приступить к выполнению своих обязанностей.

Следует отметить, что не исключены ситуации, при которых индивидуальный предприниматель с работником заключил гражданско-правовой договор, вписал в патент или разрешение и оплачивает все необходимые налоги и взносы индивидуального предпринимателя, но по истечении короткого периода времени работник расторгает договор по причине невозможности исполнения обязательств (к примеру, не справляется с работой, не устраивает режим, условия работы, вознаграждение за выполненные работы и т. д.).

В таком случае работодатель повторно обращается в налоговые органы для внесения данных с учетом сложившейся ситуации. Данный процедурный порядок также связан со временем и финансами для индивидуального предпринимателя.

Данную проблему можно было бы решить путем установления в рамках гражданско-правовых отношений испытательного срока для будущего работника. Однако следует отметить, что возможность установления испытательного срока при приеме на работу предусмотрена только в рамках трудовых отношений. В рамках гражданско-правовых отношений такая формулировка, как испытательный срок, отсутствует.

Таким образом, получается, что индивидуальный предприниматель (потенциальный работодатель) должен без ста-

жировки или обучения принять на работу будущего работника, так как, осуществляя законную предпринимательскую деятельность, необходимо с будущим работником заключить гражданско-правовой договор, вписать в патент или разрешение и оплачивать все необходимые налоги и взносы индивидуального предпринимателя. И только после выполнения вышеперечисленных действий работодатель осуществляет законную предпринимательскую деятельность, а нанимаемый сотрудник выполняет работу в рамках закона.

Учитывая изложенное, в целях урегулирования рассматриваемой проблемы и единообразного понимания, необходимо закрепить на законодательном уровне и предусмотреть возможность испытательного срока для будущего работника в рамках гражданско-правовых отношений.

Целесообразно закрепить обязанность работодателя заключить срочный гражданско-правовой договор с работником на период испытательного срока, без внесения соответствующих данных в налоговые органы и уплаты налогов, но при этом соблюдая принцип организации оплаты труда работника. По истечении испытательного срока и по окончании срочного договора работодатель, при условии выполнения качественной работы привлекаемым лицом и с его согласия, заключает гражданско-правовой договор с работником, а также вносит необходимые данные в налоговые органы и уплачивает соответствующие налоги.

Данные предложения в случае урегулирования их на практике демонстрировали бы весьма положительную динамику:

- бизнес не останавливается, соответственно, работодатель получает прибыль;
- увеличивается мобильность предпринимателя в целях развития бизнеса;
- уменьшаются затраты, связанные с документацией;



– устанавливается возможность для работодателя найти профессионала, специалиста, имеющего навыки, квалификацию для выполнения работы.

В целом следует отметить, что женское предпринимательство играет важную роль в модернизации общества и изменении отношения к женщинам как субъектам рынка труда в общественном сознании. Предпринимательская деятельность женщин способствует наиболее полной реализации их социально-экономического потенциала, снижению степени социальной изоляции, стимулированию вертикальной социальной мобильности женщин на рынке труда [5, с. 100–107].

### Цитированная литература

1. Алгада, Х. Женское предпринимательство как предмет научных исследований / Х. Алгада. – Текст : электронный // Вестник Волжского университета имени В. Н. Татищева. – 2021. – Т. 2., № 1. – С. 6. – URL: <https://cyberleninka.ru/article/n/zhenskoe-predprinimatelstvo-kak-predmet-nauchnyh-issledovaniy> (дата обращения: 30.08.2023).

2. Закон Приднестровской Молдавской Республики «О введении в действие части первой Гражданского кодекса Приднестровской Молдавской Республики». – URL: <http://www.vspmr.org/> (дата обращения: 1.09.2023). – Текст: электронный.

3. Закон Приднестровской Молдавской Республики от 30 сентября 2018 года № 269-3-VI «Специальный налоговый режим – патентная система налогообложения» (CA3 18-39). – URL: <http://vspmr.org/legislation/laws/zakonodateljniie-akti-pridnestrovskoy-moldavskoy-respubliki-v-sfere-byudjetnogofinansovogo-ekonomicheskogo-nalogovogo-zakonodatelstva/zakon-pridnestrovskoy-moldavskoy-respubliki-spetsialjniy-nalogoviy-rejim-patentnaya-sistema-nalogooblojeniya.html> (дата обращения: 02.09.2023). – Текст: электронный.

4. Закон Приднестровской Молдавской Республики от 30 сентября 2018 года № 270-3-VI «Специальный налоговый режим – упрощенная система налогообложения» (CA3 18-39). – URL: <http://vspmr.org/legislation/laws/zakonodateljniie-akti-pridnestrovskoy-moldavskoy-respubliki-v-sfere-byudjetnogo-finansovogo-ekonomicheskogo-nalogovogo-zakonodatelstva/zakonpridnestrovskoy-moldavskoy-respubliki-spetsialjniy-nalogoviy-rejim-uproschennaya-sistema-nalogooblojeniya.html> (дата обращения: 02.09.2023). – Текст : электронный.

5. Абросимова, О. В. Возможности современной женщины в сфере предпринимательской деятельности / О. В. Абросимова. – Текст : электронный // Известия Тульского государственного университета. Гуманитарные науки. – 2015. – № 3. – С. 100–107. – URL: <https://cyberleninka.ru/article/n/vozmozhnosti-sovremennoy-zhenschiny-v-sfere-predprinimatelskoy-deyatelnosti> (дата обращения: 29.08.2023).

УДК 316.33

## ТЕХНОЛОГИЯ ЦИФРОВОГО СТОРИТЕЛЛИНГА: СОЦИАЛЬНО-ФИЛОСОФСКИЙ АСПЕКТ

А. И. Димитрюк, Л. В. Колодка

*Рассматривается цифровой сторителлинг как феномен виртуальной реальности. Анализируется трансформация нарратива в цифровую эпоху, приведшая к появлению такой формы, как сторителлинг. Авторы раскрывают мифологическую основу сторителлинга и приводят ключевые социологические и философские концепции, определяющие потенциал сторителлинга в формировании социальной идентичности. Сторителлинг представлен как техника социокультурной коммуникации, которая может быть использована в различных вариантах управления общественным мнением.*

**Ключевые слова:** сторителлинг, миф, виртуальная реальность, цифровая идентичность, сетевая коммуникация.

## DIGITAL STORYTELLING TECHNOLOGY: SOCIAL AND PHILOSOPHICAL ASPECT

A. I. Dimitriuc, L. V. Kolodka

*This article is devoted digital storytelling as a virtual reality phenomenon. The paper examines transformation of narrative in digital epoch, which caused emergence of the form storytelling. The authors reveal the mythological basis of storytelling and provide sociological and philosophical concepts that determine the potential of storytelling in the formation of social identity. Storytelling is presented as a technique of sociocultural communication that can be used in various options for managing public opinion.*

**Keywords:** storytelling, myth, virtual reality, digital identity, network communication.

По мере стирания границ между цифровой и физической реальностью возникает множество онтологических вопросов о будущем положении и участии индивида в обществе. Одним из факторов, формирующих современного человека, являются виртуальные сетевые структуры, которые вытесняют традиционные формы социальной коммуникации. Помимо интеграции новых пользователей в многочисленные социальные сети, это также влияет на их самосознание и способы репрезентации. Попытки понять специфику этого яв-

ления приводят к вопросу: «Какова природа виртуальной реальности?». В социально-философском дискурсе не существует ни конкретного определения, ни методологии, которые могли бы отчетливо и однозначно дать ответ на этот вопрос. В данном случае авторы считают целесообразным приступить к осмыслению виртуальной реальности через такой феномен, как цифровой сторителлинг (digital storytelling).

В переводе с английского storytelling означает искусство повествования; по сути, это технология передачи

---

*Для цитирования:* Димитрюк, А. И. Технология цифрового сторителлинга: социально-философский аспект / А. И. Димитрюк, Л. В. Колодка. – Текст : электронный // Вестник Приднестровского государственного университета. Серия : Гуманитарные науки. – 2024. – № 1 (76). – С. 329–334. – URL : <http://spsu.ru/science/nauchno-izdatelskaya-deyatelnost/vestnik-pgu>.

и репрезентации информации. Данная технология в последнее время стала весьма популярной, ведь правильно рассказанная история – это не только информация, но возможность воздействовать на человека и его деятельность. В определенный момент развития социальных сетей оказалось, что общество демонстрирует запрос на большой по объему материал для чтения. Однако новая культура чтения, основанная на избирательности, наглядности и интерактивности материалов, потребовала изменения способов предъявления таких материалов. Сторителлинг трансформировал способ подачи крупноформатных материалов через мультимедийный и занимательный для восприятия индивида контент: искусство повествования объединилось с использованием многочисленных воздействующих средств (фото, видео и т. д.).

Цифровое повествование предполагает: 1) определенную точку зрения рассказчика; 2) описание персонажей; 3) характеристику контекста (условия, в которых происходят события); 4) создание образов (изображений, эмоций, ощущений); 5) работу с языковым оформлением (стиль повествования в целом) [1, с. 77]. При создании сюжета эти элементы комбинируются таким образом, чтобы донести до аудитории идею на рациональном и на чувственном уровнях.

При формировании собственной цифровой идентичности учитывается желаемый внешний вид, содержание и способ продвижения. А поскольку различные формы транслируются и в открытых, и в закрытых сообществах, субъект находится в постоянном поиске известного и привычного, вследствие чего многое из того, что присутствует в повседневности, переходит, трансформируясь, и в цифровую среду. Таким образом, то, что было частным для субъекта, становится публичным, дополняя его историю и формируя его иден-

тичность. Существует множество форм самопрезентации в цифровой среде, но сторителлинг наиболее популярен, так как хорошо рассказанная история собственной жизни – это уникальный и востребованный контент, в котором можно увидеть осмысление субъектом собственной жизни и стремление поведать о ней и вовлечь себя в публичную жизнь. В результате другие субъекты социальных сетей преодолевают технологическое отчуждение, вступая в такое взаимодействие. Перед авторами данной работы стоят три задачи: во-первых, раскрыть общий механизм цифрового сторителлинга; во-вторых, выявить отличительный фактор сторителлинга от других нарративных форм; в-третьих, рассмотреть общую природу влияния сторителлинга на формирование цифровой идентичности и на определенные сферы общества.

Создание и повествование историй наряду с обрядом и ритуалом считаются существенной частью жизни людей и сопровождают человечество на протяжении всего цивилизационного развития. Ценность историй заключается в тех связях, которыми они насыщают общение между людьми, событиями и явлениями, включая смысловые отсылки к прошлому опыту и особенностям всех участников взаимодействия [2, с. 159]. В чувственно окрашенном мифологическом повествовании человек пытался представить и понять самого себя и окружающий его мир. Одним из первых сторителлеров в современной классификации был Платон. В написанных им диалогах, которые передают определенный тон, настроение и тему, главным героем был Сократ. Диалоги связаны между собой общими местами и объединены в нарратив платонического дискурса. Уникальность составляющих частей и авторский стиль дали возможность «Диалогам» распространиться и более того – быть продолженными уже кем-то другим, более поздним автором. Таким образом, история

сохраняется не за счет исключительности материала, а за счет того влияния, которое он оказал, и чем больше способов влияния, тем успешнее будет воздействие.

Реальность исторических периодов отражается в изменении элементов нарратива, которые сохранили свою основу и структуру на протяжении всего времени. В эпоху постмодернизма нарративные схемы были поставлены под сомнение и подвергнуты деконструкции. Современная культура пользуется нарративом во всех его проявлениях, применяя все возможные технологии для распространения различных нарративных форм по аналоговым и виртуальным пространствам. Однако, если в литературных произведениях нарративы отвергаются, то в формах массовой культуры они продолжают жить, обретая новые формы популярности, часто основанные на архаичных мифах, ожидающих своего часа в культурном мейнстриме. Когда пришло состояние динамичной изменчивости, нарратив вернулся к истокам. В этот момент автор уступил место множеству «соавторов», которые, благодаря технологиям, изменяют события в рассказанных ими историях. Нарратив начал активно исследоваться в XX в., с появлением структурализма и ростом интереса к проблеме текста. Структуралистский подход К. Леви-Стросса к мифу указал на то, что структура нарратива основывается на древних мифах и сказках, а также лежит в основе текстов поп-культуры, которые строятся на архетипических сюжетах в противоположность текстам «великой, высокой» культуры. Таким образом, одна из причин распространенности сторителлинга – архетипическая основа, находящая отклик у людей всех возрастов и культур.

Важнейшим вопросом нарратологии является вопрос авторства текста. Этот аспект приобрел значение в современную эпоху, когда интернет стал основным средством коммуникации, а культурное на-

следие регулярно подвергается широкой оцифровке. С приходом цифровой эпохи настолько трансформировалось понятие авторства, что мы уже рассуждаем не только о модификации, но и об исчезновении автора в процессе создания текста. Современная культура предполагает непосредственную деятельность участников культурного процесса; и все, что ими создается, – это текст в самом широком смысле. Автора больше нет. Индивидуальность автора в этом процессе утрачивается, что ведет к «смерти автора», заявленной структуралистами. Прокладывая ленту в социальных сетях, мы делаем это поверхностно, не уделяя ей полного внимания в контексте других занятий. Это говорит о фоновом характере сторителлинга: текст, который не обязан заворачивать, но в этом и заключается получение удовольствия от него. Сегодня, когда традиционная мораль и ценности регулярно подвергаются сомнению, область, в которой оправдано удовольствие, распространяется на те сферы, где предполагалось получение информации. Взамен сложного процесса поиска и анализа информации предоставляется развлекательный сторителлинг, не требующий напряжения, сводящий к минимуму зону «неудовольствия».

Так в чем же принципиальное различие между нарративом и сторителлингом? Оба понятия работают со смыслами и образами, предполагают не только рациональное, но и эмоциональное участие аудитории, вовлекают аудиторию в процесс взаимодействия. Анализируя развитие цифрового сторителлинга в виртуальной реальности, можно сказать, что сторителлинг принципиально меняет природу нарратива, фрагментирует его. Digital storytelling – современная манифестация нарратива. «Словесное повествование в медиaprостранстве перемежается визуальными образами, особое значение приобретает не логика изложения, но визуальное представление текста» [3, с. 146].

Нарратив носит более повествовательный характер и формируется по содержанию рассказчиком, а сторителлинг интерактивен и фрагментарен как по содержанию, так и по характеру распространения, и в большей степени обусловлен опытом различных членов сообществ, через которые история распространяется. Сторителлинг соответствует принципам потребительской культуры, где успеху соответствует квазииндивидуализация, основанная на якобы личном опыте и переживаемых событиях. Сопереживая и отождествляя себя с героями истории, потребители таким образом присоединяются к их миру, чувствуют себя такими же героями историй, причем как вымышленными, так и реальными персонажами. Различия между вымышленным и «реальным» в сторителлинге минимальны, поскольку медийные фигуры – это своего рода виртуальные конструкторы, имеющие косвенное отношение к своим «реальным» референтам.

Еще один аспект, отличающий сторителлинг от нарратива, – это результат, к которому стремятся создатели текстов, – совершить определенные действия (чаще всего покупка или потребление удовольствий). Важной чертой сторителлинга является некая формула успеха, предоставляемая возможным авторам, благодаря которой можно стать успешным. В виртуальной реальности мы видим множество предложений по сторителлингу, приемами которого любой пользователь может овладеть. Однако, когда каждый слушатель может оказаться в положении автора, то легко угадываются приемы повествования и нарратив лишается своей способности привлечь внимание и удержать его. Когда акт рассказывания становится суммой приемов, то любая история перестает быть интересной, так как пропадает интрига и непредсказуемость. Это служит основой для рассуждения о возможных основополагающих трансформациях существующих культурных форм, об изменениях онтологического порядка при дальнейшем развитии форматов цифрового сторителлинга.

Коммерческий интерес к использованию технологии сторителлинга отражается на проявлениях внешней цифровой идентичности субъекта и на его персонификации. В результате саморепрезентация превращается в искусство самовыражения, способствующее самореализации с помощью слов, изображений и различных медиаформ. При этом рассказчик и протагонист, как правило, представляют собой один голос повествования. Образ рассказчика формируется с помощью фото- и видеоматериалов, мировосприятие задается заметками и высказываниями. И по мере того, как стиль авторского контента становится все более проработанным и изощренным, субъект уже не стремится передать информацию о себе, а транслирует чувства, настроение и мысли, чтобы привлечь и удержать внимание. Его цифровое окружение становится цифровой публикой, а каждое публичное высказывание – влиянием и возможным социальным изменением.

Личная история – сама по себе уникальный предмет [2, с. 162]. Она обладает определенной системой установок, переживаний и уникального опыта. Ее передача также призвана быть оригинальной и неповторимой, так как передается на разных платформах. История жизни – это податливая поверхность, и ее обработка, рефлексия и подготовка к распространению информации показывают осмысленность личности по отношению к самой себе. История открывает путь к новым событийным горизонтам и помогает представить различные элементы личности в системе персональных нарративов, из которых уже выстраивается личный образ мира. Взгляды, мнения и представления человека как координаты

могут меняться, как меняются и рассказы о них. Таким образом, мобильность и гибкость являются условиями для того, чтобы история оставалась интересной, воздействовала и обновлялась после ее просмотра. В конечном итоге различные части истории выстраиваются в целостный повествовательный образ, сохраняя при этом свою самостоятельность. Здесь прослеживается четкая тенденция – разнообразие и изменчивость цифрового пространства приводит не только к персонализации цифровой среды, но и к разнообразию поведенческих стратегий поведения.

Одним из компонентов нынешней системы ценностей является положение личности в пространстве коммуникации. Значимость и продуктивность индивидов в цифровой среде связаны с тем, насколько активно они осваивают новые платформы и преуспевают в освоении новостного потока. Количество потенциальных контактов и способы формирования представлений о коммуникационной среде и собственной агентности увеличиваются по мере перехода на набирающие популярность платформы. В результате парадигма понимания природы идентичности связана не с реальной жизнедеятельностью или принадлежностью к какому-либо обществу, а с посещением конкретных сайтов, причастностью к определенным платформам социального взаимодействия, обменом сообщениями, комментариями. В результате цифровые идентичности могут активно проявляться в сетевых сообществах при создании информационной культуры и потенциально служат причиной новых экономических, политических и культурных ценностей, значений. Ценность сторителлинга заключается в связях между людьми, событиями и явлениями, включая содержательные отсылки к прошлому опыту и уникальности всех участни-

ков взаимодействия. Кроме того, с точки зрения практического применения сторителлинг не только объединяет аудиторию в составе различных сообществ, но и создает такие сообщества по признаку принадлежности (или непринадлежности) к той или иной истории – «своей» и «чужой», что активно применяется в различных направлениях работы, связанных с общественным мнением. Причастность к таким сообществам становится культурной основой, которая расширяет возможности индивида, способствует формированию социальных связей, поддерживая формы организации в социальных группах. Проблема вовлеченности и дистанцированности от сообщества актуализирует соотношение рационального и иррационального, объективного и субъективного.

Как и в традиционном обществе, это выражает структуру «чужой – свой», но теперь единственным системным и определяющим элементом является коммуникация на основе определенных историй, циркулирующих в сообществе. Отметим, что идентичность субъектов сообщества определяется взаимодействием, как и идентичность самого сообщества. Иными словами, имеет значение, кто с кем и как взаимодействует, какие события вызывают наибольший интерес у субъектов и какие игнорируются, каково качество взаимодействия и, конечно, какие нарративы характеризуют сообщество [2, с. 160].

Осмысление собственной истории индивидом является одним из ключевых феноменов XXI в., когда субъект обращается не к иррациональному и непостижимому извне, а к внутреннему неисчерпаемому творческому потенциалу. Вместо того чтобы имитировать и повторять образы определенных медиа, субъект стремится понять и переосмыслить свои действия, чувства, поступки,



свою историю жизни со всеми важными для него моментами. В результате субъект, одолев повседневность существования, повышает свою значимость, осознанность, трансформируя и совершенствуя свою суть. Сторителлинг – цифровая история, оказывающая эмоциональное воздействие на объект и побуждающая его к определенным действиям, в основе которой рассказ, посвященный событиям личной жизни или истории о том или ином народе. Возможность управлять индивидами при помощи историй и создавать мифы о сообществе делает сторителлинг сильным инструментом целенаправленного воздействия на сознание человека, формируя представления об окружающем мире, побуждая к действию. В то же время, когда в современном потребительском мире товаров и услуг особую ценность приобретают человеческие отношения, эмоции, общение, сторителлинг обеспечивает взаимосвязь прошлого, настоящего и будущего (мифологическое восприятие времени), понятную всем участникам, создающим историю и одновременно участвующим в ней, формируя тем самым традиции корпоративного общения и предотвращая конфликтные ситуации [4, с. 162].

Мощная эмоциональная направленность сторителлинга на сознание объекта позволяет его использовать как эффективное средство создания новых мифов. Изменения в жизни общества всегда на порядок выше изменений от личного участия в собственной жизни. Рассказывая

собственные индивидуальные истории и создавая контент, который останется в виртуальной реальности, можно сохранить цифровой эквивалент идентичности и выйти на вневременной уровень.

### Цитированная литература

1. **Ланских, А. В.** Цифровой сторителлинг как технология представления больших массивов данных / А. В. Ланских, Н. М. Боровкова. – URL: <https://elar.urfu.ru/bitstream/10995/64327/1/lfb-2018-12.pdf> (дата обращения: 15.10.2023). – Текст : электронный.
2. **Киреева, О. Ф.** Роль сторителлинга в формировании социальной идентичности (теоретические и прикладные аспекты исследования) / О. Ф. Киреева, Н. В. Кириллина. – Текст : электронный // Коммуникология. – 2023. – Т. 11, № 1. – С. 158–168. – URL: [https://elibrary.ru/download/elibrary\\_50455572\\_59940774.pdf](https://elibrary.ru/download/elibrary_50455572_59940774.pdf) (дата обращения: 16.10.2023).
3. **Анохина, Ю. М.** Нарратив vs сторителлинг: прагматизация повествования в медиапространстве / Ю. М. Анохина, О. Г. Щедрина. – Текст : непосредственный // Инновационные технологии и подходы в межкультурной коммуникации, лингвистике и лингводидактике : сборник научных трудов / под редакцией И. Ю. Колесова. – Барнаул, 2018. – С. 145–148.
4. **Устьянцев, Н. Г.** Сторителлинг и децентрализация идентичности в цифровой среде / Н. Г. Устьянцев. – Текст : непосредственный // Известия Саратовского университета. Серия: Философия. Психология. Педагогика. – 2022. – Т. 22, вып. 1. – С. 59–63.

# ИНТЕЛЛЕКТУАЛЬНАЯ СОБСТВЕННОСТЬ

ОФИЦИАЛЬНЫЕ СВЕДЕНИЯ  
ОБ ОБЪЕКТАХ ИНТЕЛЛЕКТУАЛЬНОЙ СОБСТВЕННОСТИ,  
зарегистрированных в Министерстве юстиции  
Приднестровской Молдавской Республики

## ИЗОБРЕТЕНИЯ

**(71)(73) Государственное образовательное учреждение «Приднестровский государственный университет им. Т. Г. Шевченко»,**

г. Тирасполь, ул. 25 Октября, д. 128

**и Федеральное государственное бюджетное образовательное учреждение высшего образования «Воронежский государственный аграрный университет им. императора Петра I»,**

Россия, 394087 г. Воронеж, ул. Мичурина, д. 1

**(11) 557**

(21) 23100610

(51) A01C 1/00

(22) 20.10.2023

(15) 19.12.2023

**(72) Ф. Ю. Бурменко, А. В. Димогло, В. Г. Козлов, В. С. Михайлов, В. Г. Звонкий и Д. Ю. Бурменко**

(56) Патент ПМР № 63 F1, A01C 1/00, 1997

**(54) Устройство для шлифования семян**, содержащее бункер, рабочий орган в виде шнека, расположенный внутри корпуса и разделенный на загрузочную и рабочие секции с помощью шайб, закрепленных на валу, соосно с шайбами в корпусе установлены подвижные кольца, внутренние и наружные поверхности колец и шайб имеют коническую форму и образуют переменный зазор в каждой секции, а размеры витков шнека и шайб увеличиваются в каждой следующей секции в направлении движения материала, *о т л и ч а ю щ е е с я* тем, что с целью расширения технологических возможностей, повышения качества обработки различных видов семян, преимущественно овощных культур, а также очистки семян от пыли и частиц шлифования в рамках одного производственного цикла, периферийная часть шнека в загрузочной секции снабжена уплотнителем, герметично прилегающим к корпусу, вал выполнен полым, причем вал и нижняя часть корпуса в зонах секций имеют перфорированную поверхность с отверстиями, размер которых меньше, чем у обрабатываемого материала, рабочие секции соединены с вентилятором через отверстия в нижней части корпуса.

2. Устройство по п. 1, **о т л и ч а ю щ е е с я** тем, что вал выведен за пределы корпуса и снабжен заслонкой.

**(71)(73) Государственное образовательное учреждение «Приднестровский государственный университет им. Т. Г. Шевченко»,**

г. Тирасполь, ул. 25 Октября, д. 128

**(11) 558**

(21) 23100611

(51) C05F 3/06

(22) 14.11.2023

(15) 30.11.2023

**(72) Бучацкий Александр Иванович**

(56) Биореактор для конверсии органических отходов непрерывного действия. Патент RU 146604 U1, C05F 3/06, опубл. 2014.10.20

**(54) Вермикомпостер-ферментатор**, содержащий цилиндрический барабан, загрузочное и разгрузочное окна, систему аэрации массы, **о т л и ч а ю щ и й с я** тем, что с целью ускорения процессов вермикомпостирования и ферментирования снабжен дополнительно мотор-редуктором, мешалками-активаторами, лотком разгрузочным наклонным, опорной платформой, подъемным механизмом опорной платформы, рамой прицепного транспортного средства, при этом барабан выполнен с возможностью вращения.

**(71)(73) Государственное образовательное учреждение «Приднестровский государственный университет им. Т. Г. Шевченко»,**

г. Тирасполь, ул. 25 Октября, д. 128

и Федеральное государственное бюджетное учреждение высшего образования «Воронежский государственный аграрный университет им. Петра I»,

РФ, 394087, г. Воронеж, ул. Мичурина, д. 1

**(11) 559**

(21) 23100614

(51) B60R 9/06, B60S 5/02

(22) 08.12.2023 (15) 21.12.2023

**(72) Ф. Ю. Бурменко, В. Г. Козлов (RU), А. В. Димогло, В. С. Михайлов и Д. Ю. Бурменко**

(56) Патент РФ № 180776 U I, B60S 5/02, 22.06.2018. Бюл. № 18.

**(54) Система питания для газодвигательного трактора**, включающая устройство для погрузки и выгрузки баллонов с природным газом, содержащее смонтированные в обойме баллоны для сжиженного и компримированного газа, выполненной в виде сменных кассет с возможностью их установки в приемную платформу каркасного основания и перегружающее устройство с приводным механизмом, **о т л и ч а ю щ а я с я** тем, что с целью повышения эффективности работы газодизельного трактора за счет механизированного осуществления процесса замены кассет с порожними газовыми баллонами на кассеты с баллонами, заполненными газом, каркасное основание снабжено вертикальными направляющими, в которых перемещается приемная платформа, состоящая из подъемно-опускной рамы с горизонтальными направляющими и поворотным механизмом, включающим два приемных рычага, шарнирно укрепленных на горизонтальных направляющих подъемно-опускной рамы.

2. Система питания для газодизельного трактора по п. 1, **о т л и ч а ю щ а я с я** тем, что приводной механизм выполнен в виде расположенных на каркасном основании гидроцилиндров, кинематически связанных с подъемно-опускной рамой и приемными рычагами.

3. Система питания для газодизельного трактора по п. 1 и 2, **о т л и ч а ю щ а я с я** тем, что снабжена накопителем, содержащим направляющие для сменных кассет с баллонами.

4. Система питания для газодизельного трактора по п. 1–3, **о т л и ч а ю щ а я с я** тем, что кассета снабжена опорами с направляющим пазом, взаимодействующими с рычагами поворотного механизма, горизонтальными направляющими подъемно-опускной рамы и направляющими накопителя.

**(76) Маручек Сергей Павлович,**

г. Тирасполь, ул. Ларионова, д. 37, кв. 34,

**и Шляховой Николай Анатольевич,**

г. Тирасполь, ул. Текстильщиков, д. 20, кв. 64

**(11) 560**

(21) 23100615

(51) А 61В 18/18

(22) 12.12.2023 (15) 09.02.2024

(56) Свидетельство РФ № 4680 U I, МКИ А61N 2/00. Магнитотерапевтическая установка «Колибри»: заявл. 27.02.1996, заявка № 96103813/20, опублик. 16.08.1997 / Заваляшин Ю. К., Масалов Ю. А., Постников С.Н., Свириденко С.А., патентообладатель Электромеханический завод «Авангард» – 4 с.

**(54) Магнитотерапевтическая установка С. П. Маручека,** включающая блок управления потоком энергии генератора тока и индуктор – кабину с кушеткой для пациента, размещенную внутри соленоидов, **о т л и ч а ю щ а я с я** тем, что с целью повышения безопасности и качества воздействия за счет перемещения энергии тела человека и энергии генератора в общем потоке, намотка соленоидов выполнена в форме эллипса, главная ось которого совпадает с большой осью тела пациента.

## ЗАЯВКИ НА СЕЛЕКЦИОННЫЕ ДОСТИЖЕНИЯ

**(21) 24400196**

(22) 26.03.2024

**(71) Государственное учреждение «Приднестровский научно-исследовательский институт сельского хозяйства»,** г. Тирасполь, ул. Мира, д. 50

**(72) М. Д. Питюл, Е. Ю. Спиваков и И. А. Сорокатый**

**(54) Гибрид F<sub>1</sub> томата Изюминка**

(57) Ультраранний гибрид кистевого типа: от всходов до созревания плодов 82–85 дней. Соцветия сложные двухветвлевые с 15–20 плодами. Плоды цилиндрические, гладкие, очень плотные, лежкие, устойчивые к растрескиванию и осыпанию, массой 10–15 г, при созревании темно-красные. Плоды содержат 7,8 % сухих веществ, 5,0–5,8 % сахаров, 36,0–38,0 мг% витамина С. Плоды пригодны для свежего потребления и консервирования. Вкусовые качества высокие. Гибрид отличается высокой завязываемостью плодов при повышенных температурах и дружным плодоношением.

Устойчив к альтернариозу, бактериозу и вирусу табачной мозаики (ВТМ). Рекомендуется для выращивания во всех видах теплиц и в открытом грунте на шпалере.

**(21) 24400197**

(22) 26.03.2024

**(71) Государственное учреждение «Приднестровский научно-исследовательский институт сельского хозяйства», г. Тирасполь, ул. Мира, д. 50**

**(72) М. Д. Питюл, Е. Ю. Спиваков и Е. А. Присич**

**(54) Гибрид F<sub>1</sub> томата Атаман**

(57) Среднеранний гибрид детерминантного типа: от всходов до созревания плодов 105–107 дней. Соцветие простое с 5–6 плодами кубовидной формы, гладкими, лежкими, устойчивыми к растрескиванию, массой 90–95 г, с бесколенчатым сочленением с плодоножкой, в биологической фазе спелости малинового цвета. Вкусовые качества хорошие. Плоды содержат сухих веществ 5,4 %, сахаров – 3,8 %, общая кислотность – 0,49 %, витамина С – 20,5 мг%. Урожайность в пленочной теплице – 9–10 кг/м<sup>2</sup>. Рекомендуется выращивать в пленочных теплицах и в открытом грунте.

**(21) 24400198**

(22) 26.03.2024

**(71) Государственное учреждение «Приднестровский научно-исследовательский институт сельского хозяйства», г. Тирасполь, ул. Мира, д. 50**

**(72) М. Д. Питюл, Е. Ю. Спиваков и Т. М. Александрова**

**(54) Гибрид F<sub>1</sub> томата Медок**

(57) Среднеранний гибрид индетерминантного типа, от всходов до созревания плодов 102–105 дней. Плоды цилиндрические, двухкамерные, с толстым перикарпием, в биологической фазе спелости оранжевые, массой 90 г. Вкусовые качества и биохимический состав высокие: сухих веществ – 7,2 %, сахаров – 6,1 %, витамина С – 31,1 мг%. Плоды предназначены для свежего потребления, детского диетического питания и консервирования. Общая урожайность составляет 12,1 кг/м<sup>2</sup>.

**(21) 24400199**

(22) 26.03.2024

**(71) Государственное учреждение «Приднестровский научно-исследовательский институт сельского хозяйства», г. Тирасполь, ул. Мира, д. 50**

**(72) М. Д. Питюл, Е. Ю. Спиваков и С. А. Секриер**

**(54) Сорт томата Хуторянка**

(57) Среднепоздний сорт детерминантного типа: от всходов до созревания плодов 115–120 дней. Соцветие простое с 5–6 плодами. Плоды округлые, гладкие, плотные, массой 140–150 г, красного цвета, содержат 5,5 % сухих веществ, 3,8 % сахаров, 26,8 мг% витамина С. Характерной особенностью нового сорта является высокая урожайность – 60 т/га. Рекомендуется для свежего потребления, изготовления томатного сока и соления.

**(21) 24400200**

(22) 26.03.2024

**(71) Государственное учреждение «Приднестровский научно-исследовательский институт сельского хозяйства», г. Тирасполь, ул. Мира, д. 50**

(72) В. И. Казаку, Е. В. Ишимова, Л. П. Репида и Т. М. Александрова

(54) **Сорт арбуза Скиф**

(57) Среднеранний сорт: от всходов до созревания плодов 86 дней. Плод округлой формы, на зеленом фоне темно-зеленые фестончатые полосы, средней массой 2,9 кг. Кора плода толщиной до 1,0 см, плотная. Мякоть зернистая, нежная, сочная, сладкая, густо-розового цвета, семена мелкие, черные. Сорт высокоурожайный – 17,3 т/га.

(21) 24400201

(22) 26.03.2024

(71) Государственное учреждение «Приднестровский научно-исследовательский институт сельского хозяйства», г. Тирасполь, ул. Мира, д. 50

(72) В. И. Казаку, Е. В. Ишимова, Л. П. Репида и Т. М. Александрова

(54) **Сорт дыни Дива**

(57) Среднеранний сорт, от всходов до созревания плодов 75–78 дней. Плод округлой формы с элементами сетки. Семенная камера маленькая. Мякоть плода толстая, сочная, зернистой консистенции, белого цвета, сладкая. Дегустационная оценка мякоти плода высокая – 4,7 балла. Сорт высокоурожайный (товарный урожай 20,6 т/га), транспортабельный – переносит перевозку по железной дороге в течение 3-х суток и подвозку на расстояние свыше 20 км.

(21) 24400202

(22) 26.03.2024

(71) Государственное учреждение «Приднестровский научно-исследовательский институт сельского хозяйства», г. Тирасполь, ул. Мира, д. 50

(72) А. Ю. Обручков, П. Ю. Обручков, А. А. Кушнарев и Н. И. Василюгло

(54) **Гибрид F<sub>1</sub> перца сладкого Рекорд**

(57) Раннеспелый гетерозисный гибрид, от всходов до начала плодоношения 95–100 дней, до биологической спелости 116–120 дней. Плоды конусовидные, гладкие, глянцевого, окраска в технической спелости светло-зеленая, в биологической – красная. Длина плода 9–12 см, диаметр 6–7 см, толщина перикарпия 5–7 мм, камер 3–4. Средняя масса плода 90–100 г. Урожайность в закрытом грунте 6–8 кг/м<sup>2</sup>, в открытом – 28,1–30,8 т/га, а потенциальная – 49–52 т/га. Гибрид отличается высокой завязываемостью плодов, дружным созреванием и устойчивостью к резким перепадам температуры. Рекомендуются для потребления в свежем виде и промышленной переработки.

## ТОВАРНЫЕ ЗНАКИ

(730) Общество с ограниченной ответственностью «Мельник»,

Слободзейский район, с. Новокотовск.

(111) 2040

(210) 23202041

(151) 02.10.2023

(540)

(220) 06.09.2023

(180) 06.09.2033





(511)

29 – мясо, птица и дичь; экстракты мясные; яйца; масла и жиры пищевые.

30 – полуфабрикаты хлебобулочные; мука и продукты зерновые; хлеб, выпечка и изделия кондитерские.

31 – животные живые; корма для животных; птицы живые; корма для птиц; корм для домашних птиц; птица домашняя живая; птица домашняя [сельскохозяйственная]; продукты для откорма животных; продукты для повышения яйценоскости домашней птицы; продукты обработки хлебных злаков кормовые.

**(730) Общество с ограниченной ответственностью «Торговый Дом "Флоаре"»,**  
г. Бендеры, 3-й Индустриальный пер., д. 2, кв. 25.

**(111) 2041**

(210) 23202042

(220) 13.09.2023

(151) 02.10.2023

(180) 13.09.2033

**(540)**

(511)

25 – обувь.

**(730) Общество с ограниченной ответственностью «Торговый Проект»,**  
г. Тирасполь, пер. Матросова, д. 3.

**(111) 2042**

(210) 23202043

(220) 14.09.2023

(151) 02.10.2023

(180) 14.09.2033

**(540)****ЦЕНТР КЛИМАТА**

(591) – красный, черный, синий, белый.

(596) – «ЦЕНТР КЛИМАТА».

(511)

35 – продвижение продаж для третьих лиц.

37 – установка и ремонт кондиционеров; установка и ремонт холодильного оборудования; установка и ремонт электроприборов; установка кухонного оборудования.

**(730) Общество с ограниченной ответственностью «Моби-групп»,**

г. Тирасполь, ул. К. Либкнехта, д. 1/2.

**(111) 2043**

(210) 23202046

(220) 11.10.2023

(151) 16.10.2023

(180) 11.10.2033

**(540)****REALME**

(511)

7 – роботы-пылесосы.

9 – аппараты телефонные; телефоны сотовые; телефоны мобильные; аккумуляторы для мобильных и сотовых телефонов; сетевой маршрутизатор, сетевой маршрутизатор компьютерный; видеокамеры цифровые зеркальные; видеокамеры портативные цифровые; видеокамеры для слежения за ребенком; видеорегистраторы персональные; гарнитуры беспроводные для мобильных телефонов; держатели мобильных телефонов; клавиатуры мобильных телефонов; наушники для мобильных телефонов; футляры защитные для мобильных телефонов; смарт-часы; браслеты электронные [измерительные инструменты]; браслеты идентификационные магнитные; батарейки, аккумуляторы; аккумуляторы [батарей]; аккумуляторы для электронных сигарет; устройства зарядные для сотовых телефонов; модули зарядные электронные; карты флэш-памяти; устройства флэш-памяти портативные; флэш-накопители USB; устройства для чтения карт флэш-памяти; мыши для компьютеров; мыши компьютерные беспроводные; устройства компьютерные периферийные беспроводные.

11 – очистители воздуха электрические.

14 – часы наручные.

35 – продвижение продаж для третьих лиц; маркетинг в части публикаций программного обеспечения; обновление и поддержка информации в электронных базах данных; распространение рекламных материалов; реклама.

37 – установка и ремонт телефонов.

**(730) Общество с ограниченной ответственностью «Моби-групп»,**

г. Тирасполь, ул. К. Либкнехта, д. 1/2.

**(111) 2044**

(210) 23202047

(220) 11.10.2023

(151) 16.10.2023

(180) 11.10.2033

**(540)****POCO**

(511)

7 – роботы-пылесосы.

9 – аппараты телефонные; телефоны сотовые; телефоны мобильные; аккумуляторы для мобильных и сотовых телефонов; сетевой маршрутизатор, сетевой маршрутизатор компьютерный; видеокамеры цифровые зеркальные; видеокамеры портативные цифровые; видеокамеры для слежения за ребенком; видеорегистраторы персональные; гарнитуры беспроводные для мобильных телефонов; держатели мобильных телефонов; клавиатуры мобильных телефонов; наушники для мобильных телефонов; футляры защитные для мобильных телефонов; смарт-часы; браслеты электронные [измерительные инструменты]; браслеты идентификационные магнитные; батарейки, аккумуляторы;

аккумуляторы [батареи]; аккумуляторы для электронных сигарет; устройства зарядные для сотовых телефонов; модули зарядные электронные; карты флэш-памяти; устройства флэш-памяти портативные; флэш-накопители USB; устройства для чтения карт флэш-памяти; мыши для компьютеров; мыши компьютерные беспроводные; устройства компьютерные периферийные беспроводные.

11 – очистители воздуха электрические.

14 – часы наручные.

35 – продвижение продаж для третьих лиц; маркетинг в части публикаций программного обеспечения; обновление и поддержка информации в электронных базах данных; распространение рекламных материалов; реклама.

37 – установка и ремонт телефонов.

**(730) Общество с ограниченной ответственностью «Моби-групп»,**

г. Тирасполь, ул. К. Либкнехта, д. 1/2.

**(111) 2045**

(210) 23202048

(220) 11.10.2023

(151) 16.10.2023

(180) 11.10.2033

**(540)**

**NARZO**

(511)

7 – роботы-пылесосы.

9 – аппараты телефонные; телефоны сотовые; телефоны мобильные; аккумуляторы для мобильных и сотовых телефонов; сетевой маршрутизатор, сетевой маршрутизатор компьютерный; видеокамеры цифровые зеркальные; видеокамеры портативные цифровые; видеокамеры для слежения за ребенком; видеорегистраторы персональные; гарнитуры беспроводные для мобильных телефонов; держатели мобильных телефонов; клавиатуры мобильных телефонов; наушники для мобильных телефонов; футляры защитные для мобильных телефонов; смарт-часы; браслеты электронные [измерительные инструменты]; браслеты идентификационные магнитные; батарейки, аккумуляторы; аккумуляторы [батареи]; аккумуляторы для электронных сигарет; устройства зарядные для сотовых телефонов; модули зарядные электронные; карты флэш-памяти; устройства флэш-памяти портативные; флэш-накопители USB; устройства для чтения карт флэш-памяти; мыши для компьютеров; мыши компьютерные беспроводные; устройства компьютерные периферийные беспроводные.

11 – очистители воздуха электрические.

14 – часы наручные.

35 – продвижение продаж для третьих лиц; маркетинг в части публикаций программного обеспечения; обновление и поддержка информации в электронных базах данных; распространение рекламных материалов; реклама.

37 – установка и ремонт телефонов.

**(730) Общество с ограниченной ответственностью «Птичья ферма»,**

Григориопольский район 7 км + 250 м Григориополь-Шипка

**(111) 2046**

(210) 23202050

(220) 18.10.2023

(151) 25.10.2023

(180) 18.10.2033

(540)



(596) ГРИГОРИОПОЛЬСКАЯ ПТИЦЕФАБРИКА.

(511)

29 – мясо, птица и дичь; экстракты мясные; яйца; масла и жиры пищевые.

31 – животные живые; корма для животных; птицы живые; корма для птиц; корм для домашних птиц; птица домашняя живая; птица домашняя [сельскохозяйственная]; продукты для откорма животных; продукты для повышения яйценоскости домашней птицы; продукты обработки хлебных злаков кормовые.

**(730) Закрытое акционерное общество «Тираспольский винно-коньячный завод "KVINT"»,**

г. Тирасполь, ул. Ленина, д. 38

**(111) 2047**

(210) 23202045

(220) 09.10.2023

(151) 30.10.2023

(180) 09.10.2033

**(540)****LEGACY**

(511)

33 – напитки алкогольные, за исключением пива; продукты алкогольные для приготовления напитков.

**(730) Общество с ограниченной ответственностью «Темп-групп»,**

Дубоссарский р-н, с. Дзержинское, ул. Свердлова, д. 1а

**(111) 2048**

(210) 23202044

(220) 29.09.2023

(151) 30.10.2023

(180) 29.09.2033

**(540)**

(511)

29 – мясо, рыба, птица и дичь; мясные экстракты; овощи и фрукты консервированные, сушеные и подвергнутые тепловой обработке; желе, варенье, компоты; яйца; молоко, сыр, масло, йогурт и другие молочные продукты; масла и жиры пищевые.

**(730) Закрытое акционерное общество «Бендерский пивоваренный завод»,**

г. Бендеры, ул. Дружбы, д. 7

**(111) 2049**

(210) 23202049

(220) 16.10.2023

(151) 29.11.2023

(180) 16.10.2033

**(540)****ДЕРЕВЕНСКАЯ**

(511)

33 – аперитивы\*; бренди; виски; водка; джин; дижестивы (ликеры и спиртные напитки); коктейли\*; ликеры; напитки алкогольные; напитки алкогольные, кроме пива; напитки алкогольные, содержащие фрукты; напитки алкогольные смешанные, за исключением напитков на основе пива; напитки спиртовые; напиток медовый [медовуха]; настойки; напитки алкогольные горькие; сидры.

**(730) Меньшая Диана Сергеевна,**

г. Тирасполь, ул. Юности, д. 60, кв. 17

**(111) 2050**

(210) 23202051

(220) 23.10.2023

(151) 29.11.2023

(180) 23.10.2033

**(540)****ДИНАСТИЯ**

(511)

36 – аренда квартир, аренда недвижимого имущества, услуги агентств недвижимости.

45 – услуги юридические, связанные с согласованием договоров для третьих лиц, услуги по подготовке юридических документов.

**(730) Тополчан Владислав Олегович,**

г. Тирасполь, ул. Юности, д. 10/3, кв. 5

**(111) 2051**

(210) 23202052

(220) 02.11.2023

(151) 29.11.2023

(180) 02.11.2033

**(540)****КЛЮЧЕВОЙ ВОПРОС**

(511)

36 – агентства кредитные; агентства по взысканию долгов; анализ финансовый; аренда квартир; аренда коворкинг-офисов; аренда недвижимого имущества; аренда офисов [недвижимое имущество]; аренда офисов для совместной работы различных специалистов; аренда ферм; аренда финансовая с правом выкупа; бюро квартирные [недвижимость]; взыскание арендной платы; выдача подарочных сертификатов; выпуск дорожных чеков; выпуск кредитных карточек; выпуск ценных бумаг; инвестирование; исследования

финансовые; клиринг; консультации по вопросам страхования; консультации по вопросам финансов; консультации финансовые по вопросам налогообложения; консультирование по вопросам задолженности; котировки биржевые; краудфандинг; кредитование под залог; маклерство\*; менеджмент финансовый; обмен денег; обмен криптоактивами финансовый; обслуживание банковское дистанционное; обслуживание по дебетовым карточкам; обслуживание по кредитным карточкам; операции факторные; организация денежных сборов; организация финансирования строительных проектов; оценка антиквариата; оценка драгоценностей; оценка леса на корню финансовая; оценка марок; оценка недвижимого имущества; оценка предметов нумизматики; оценка произведений искусства; оценка стоимости разработок в нефтяной, газовой и горнодобывающей промышленности; оценка финансовая активов интеллектуальной собственности; оценка шерсти финансовая; оценки финансовые [страхование, банковские операции, недвижимое имущество]; оценки финансовые по запросу при заключении договора о поставках; оценки финансовые стоимости ремонта; перевод денежных средств в системе электронных расчетов; перевод денежных средств в системе электронных расчетов с использованием технологии блокчейн; перевод криптоактивов электронный; поручительство; посредничество биржевое; посредничество при операциях с недвижимостью; посредничество при реализации углеродных кредитов; посредничество при страховании; предоставление информации по вопросам страхования; предоставление скидок через клубные карты для третьих лиц; предоставление ссуд [финансирование]; предоставление ссуд под залог; предоставление финансовой информации; предоставление финансовой информации через веб-сайты; проверка подлинности чеков; размещение денежных средств; сбор благотворительных средств; сделки посреднические с акциями и облигациями; спонсорство финансовое; ссуды ипотечные; ссуды с погашением в рассрочку; страхование; страхование жизни; страхование от болезней; страхование от несчастных случаев; страхование от несчастных случаев на море; страхование от пожаров; управление жилым фондом; управление недвижимостью; управление финансовое выплатами возмещений для третьих лиц; управление финансовыми делами; услуги агентств недвижимости; услуги актуарные; услуги банковские; услуги брокерские; услуги в сфере недвижимости; услуги мобильного банкинга; услуги платежные через электронный кошелек; услуги по выплате пенсий; услуги по поручительству за условно освобожденных; услуги по составлению смет для оценки затрат; услуги по хранению в сейфах; услуги попечительские; услуги резервных фондов; услуги сберегательных банков; услуги сберегательных фондов; услуги финансовые; услуги финансовые по закрытию бизнеса; услуги финансовые таможенных брокеров; учреждение взаимов фондов; хранение ценностей; экспертиза налоговая.

**(730) Закрытое акционерное общество «Букет Молдавии»,**

г. Дубоссары, ул. Свердлова, д. 109

**(111) 2052**

(210) 23202053

(151) 30.11.2023

**(540)**

(220) 11.11.2023

(180) 11.11.2023





(526) – APERITIVO, ORIGINAL RECIPE, SINCE 1924

(511)

33 – алкогольные напитки (за исключением пива).

**(730) Закрытое акционерное общество «Букет Молдавии»,**

г. Дубоссары, ул. Свердлова, д. 109

**(111) 2053**

(210) 23202054

(220) 11.11.2023

(151) 30.11.2023

(180) 11.11.2033

**(540)**



(526) – АПЕРОЛЬ, ОРИГИНАЛЬНЫЙ РЕЦЕПТ, ОСНОВАНО 1924

(511)

33 – алкогольные напитки (за исключением пива).

**(730) Общество с ограниченной ответственностью «Политтехнологии»,**

г. Дубоссары, ул. Красина, д. 50

**(111) 254**

(210) 23202055

(220) 20.11.2023

(151) 15.12.2023

(180) 20.11.2033

**(540)**



(511)

35 – рекламные услуги в целях повышения осведомленности общественности о вопросах государственной политики.

42 – исследования и разработки в области политических технологий, консультирование в области исследований политических технологий.

**(730) Азарипин Алексей Константинович,**

г. Тирасполь, проезд Генерала Остащенко, д. 89

**(111) 2055**

(210) 23202056

(220) 22.12.2023

(151) 06.02.2024

(180) 22.12.2033

**(540)**

(511)

35 – продвижение продаж для третьих лиц.

## ОБЪЕКТЫ АВТОРСКОГО ПРАВА

№ п/п	Наименование объекта	Ф.И.О. автора	Дата регистрации
1	2	3	4
319	Сборник стихов и афоризмов	Т. А. Прокопец	14.12.2023
320	Сценарий фильма «Лавка мистера Смита»	Д. А. Прокофьев	15.12.2023
321	Сборник произведений изобразительного искусства	Г. Н. Спицын	06.03.2024

### Передача права использования объектов интеллектуальной собственности (договоры)

1. Договор № 151/345 об отчуждении исключительного права использования программы для ЭВМ по свидетельству № 345 (заявка № 19300377) с приоритетом от 18 июля 2019 года. Дата регистрации – 15 декабря 2023 года.

**Правообладатель** – общество с ограниченной ответственностью «Евроучет», г. Бендеры, ул. Пушкина, д. 41, к. 11. **Приобретатель** – Михеев Юрий Алексеевич, г. Бендеры, ул. Пушкина, д. 41, к. 11. Территория действия договора – Приднестровская Молдавская Республика. Срок действия договора – оставшийся срок действия свидетельства.

2. Договор № 152/903 об отчуждении исключительного права использования товарного знака по свидетельству № 903 (заявка № 07200848) с приоритетом от 12 апреля 2007 года в отношении всех услуг. Дата регистрации – 23 января 2024 года. **Правообладатель** – Григораш Николай Васильевич, г. Тирасполь, ул. Полецкого, д. 10. **Приобретатель** – Панчева Татьяна Николаевна, с. Сукля, пер. Днестровский, д. 18.

Территория действия договора – Приднестровская Молдавская Республика. Срок действия договора – оставшийся срок действия свидетельства.

### ИЗВЕЩЕНИЯ

1. Срок действия свидетельства № 1515 (заявка № 13201485) с приоритетом от 17 декабря 2013 года на товарный знак продлен с 17 декабря 2023 года на 10 лет.

2. Срок действия свидетельства № 1519 (заявка № 13201490) с приоритетом от 26 декабря 2013 года на товарный знак продлен с 26 декабря 2023 года на 10 лет.

3. Срок действия свидетельства № 1520 (заявка № 13201491) с приоритетом от 26 декабря 2013 года на товарный знак продлен с 26 декабря 2023 года на 10 лет.

4. Срок действия свидетельства № 1506 (заявка № 13201470) с приоритетом от 31 октября 2013 года на товарный знак продлен с 31 октября 2023 года на 10 лет.

5. Срок действия свидетельства № 1497 (заявка № 13201473) с приоритетом от 13 ноября 2013 года на товарный знак восстановлен и продлен с 13 ноября 2023 года на 10 лет.

## СВЕДЕНИЯ ОБ АВТОРАХ

**Алексеева Алла Борисовна** – кандидат юридических наук, доцент кафедры международного права и теории государства и права ПГУ им. Т. Г. Шевченко, заслуженный юрист ПМР, член национальной ассоциации административистов Российской Федерации.

E-mail: Allapolina@mail.ru

**Бабченко Марина Сергеевна** – старший преподаватель кафедры политологии и политического анализа ПГУ им. Т. Г. Шевченко.

E-mail: ssbck@mail.ru

**Безродная Наталья Вячеславовна** – главный специалист отдела фискализации и работы с недоимкой Управления администрирования Государственной налоговой службы Министерства финансов ПМР (ГНС МФ ПМР).

E-mail: fhgdggg34@bk.ru

**Белая Елена Ивановна** – старший преподаватель кафедры высшей и прикладной математики и информатики физико-технического института ПГУ им. Т. Г. Шевченко.

E-mail: e.i.belaiia@mail.ru

**Брусалинская Галина Степановна** – кандидат юридических наук, доцент кафедры государственно-правовых ПГУ им. Т. Г. Шевченко.

E-mail: brusalinskaya\_g@mail.ru

**Бунькова Злата Александровна** – преподаватель-стажер кафедры русского языка и межкультурной коммуникации ПГУ им. Т. Г. Шевченко.

E-mail: zltbnkv@gmail.com

**Васильева Людмила Ивановна** – кандидат педагогических наук, декан факультета педагогики и психологии, заведующий кафедрой родного языка и литературы в начальной школе ПГУ им. Т. Г. Шевченко.

E-mail: fakultetfpp@mail.ru

**Васильева Надежда Ивановна** – старший преподаватель кафедры педагогики и методики начального образования ПГУ им. Т. Г. Шевченко.

E-mail: nadivasilieva@yandex.ru

**Винницкая Алла Сергеевна** – старший преподаватель кафедры русской и зарубежной литературы филологического факультета ПГУ им. Т. Г. Шевченко.

E-mail: alla.vinnitskaya@mail.ru

**Владова Наталья Игоревна** – магистрант I курса направления «Филология» профиля «Русский язык в современной образовательной системе» филологического факультета ПГУ им. Т. Г. Шевченко.

E-mail: NA-TA-SH-KA-001@mail.ru

**Гайдарлы Иван Алексеевич** – магистрант заочного отделения, направление подготовки «Юриспруденция», магистерская программа «ПСЭД» ПГУ им. Т. Г. Шевченко.

E-mail: nos94s@mail.ru

**Герлак Лиана Васильевна** – аспирант, старший преподаватель кафедры международного права и теории государства и права ПГУ им. Т. Г. Шевченко.

E-mail: gerlak\_liana@mail.ru

**Грошовкина Наталья Александровна** – доцент кафедры философии и социальной коммуникации ПГУ им. Т. Г. Шевченко.

E-mail: sklyaretta@rambler.ru

**Демиденко Иван Владимирович** – инженер-программист, backend-отделение компании Dextechnology, г. Тирасполь.

E-mail: demidenko.vanya@list.ru

**Демина Татьяна Анатольевна** – кандидат юридических наук, доцент кафедры государственно-правовых дисциплин ПГУ им. Т. Г. Шевченко.

E-mail: tagen809@rambler.ru

**Димитрюк Алина Игоревна** – преподаватель кафедры философии и социальной коммуникации ПГУ им. Т. Г. Шевченко.

E-mail: alinadimitriuk@gmail.com

**Дрозда Светлана Петровна** – старший преподаватель кафедры социологии и социальных технологий ПГУ им. Т. Г. Шевченко.

E-mail: virtuallyother@gmail.com

**Елкина Лариса Владимировна** – старший преподаватель кафедры высшей и прикладной математики и информатики ПГУ им. Т. Г. Шевченко.

E-mail: larisa\_elkina@mail.ru

**Жосан Диана Константиновна** – преподаватель кафедры иностранных языков ПГУ им. Т. Г. Шевченко.

E-mail: ledi019@mail.ru

**Журжи Инна Ивановна** – старший преподаватель кафедры высшей и прикладной математики и информатики ПГУ им. Т. Г. Шевченко.

E-mail: inessy@bk

**Зеленин Николай Валерьевич** – старший преподаватель кафедры бухгалтерского учета и аудита ПГУ им. Т. Г. Шевченко.

E-mail: nikhelenin@mail.ru

**Иовва Ольга Андреевна** – кандидат педагогических наук, доцент кафедры дошкольного, специального образования и педагогического менеджмента ПГУ им. Т. Г. Шевченко.

E-mail: olea\_74@mail.ru

**Калякина Анна Валерьевна** – кандидат юридических наук, доцент кафедры гражданского права и гражданского процесса юридического факультета ПГУ им. Т. Г. Шевченко.

E-mail: ann-neet@mail.ru

**Китайка Андрей Владимирович** – преподаватель кафедры философии и социальной коммуникации ПГУ им. Т. Г. Шевченко.

E-mail: a-k-junior@yandex.com

**Колодка Лидия Вячеславовна** – старший преподаватель кафедры философии и социальной коммуникации ПГУ им. Т. Г. Шевченко.

E-mail: kaledoskop2022@gmail.com

**Константинов Николай Афанасьевич** – кандидат педагогических наук, доцент кафедры фундаментальной физики, электроники и систем связи ПГУ им. Т. Г. Шевченко.

E-mail: konstantinov1948@list.ru

**Кривицкая-Шолпан Оксана Валерьевна** – старший преподаватель кафедры предпринимательского и трудового права ПГУ им. Т. Г. Шевченко.

E-mail: oks.180707@mail.ru

**Криворученко Мария Александровна** – преподаватель Приднестровского колледжа технологий и управления.

E-mail: mawa0208@mail.ru

**Кривошапова Наталья Викторовна** – кандидат филологических наук, доцент кафедры русского языка и межкультурной коммуникации ПГУ им. Т. Г. Шевченко.

E-mail: krivoshapova@spsu.ru

**Курлат Анна Михайловна** – кандидат педагогических наук, доцент кафедры дошкольного, специального образования и педагогического менеджмента ПГУ им. Т. Г. Шевченко.

E-mail: a.curlat67@mail.ru

**Лемешева Ирина Владимировна** – старший преподаватель кафедры международного права и теории государства и права ПГУ им. Т. Г. Шевченко.

E-mail: lemesheva76@mail.ru

**Леонтьева Ольга Васильевна** – доцент кафедры философии и социальных коммуникаций ПГУ им. Т. Г. Шевченко.

E-mail: lov\_pmr@mail.ru

**Литвин Ольга Владимировна** – кандидат филологических наук, старший преподаватель кафедры русского языка и межкультурной коммуникации филологического факультета.

E-mail: Paean2012@rambler.ru

**Луговская Елена Григорьевна** – кандидат филологических наук, доцент кафедры русского языка и межкультурной коммуникации ПГУ им. Т. Г. Шевченко.

E-mail: lugowska@spsu.ru

**Магурян Ирина Ивановна** – старший преподаватель кафедры химии и методики преподавания химии ПГУ им. Т. Г. Шевченко.

E-mail: irinamagur@mail.ru

**Малярчук Оксана Анатольевна** – доцент кафедры государственно-правовых дисциплин ПГУ им. Т. Г. Шевченко.

E-mail: oxmalyarchuk@mail.ru

**Матвейчук Станислав Иванович** – старший преподаватель кафедры предпринимательского и трудового права ПГУ им. Т. Г. Шевченко.

E-mail: stas1978\_05@mail.ru

**Михайлова Виктория Владимировна** – кандидат философских наук, доцент кафедры философии и социальной коммуникации ПГУ им. Т. Г. Шевченко.

E-mail: vika-n@yandex.ru

**Мошняга Мария Николаевна** – учитель русского языка и литературы МОУ «Дубоссарская средняя общеобразовательная школа № 4».

E-mail: mariamosneaga02@gmail.com

**Музенитова Эльмира Адилловна** – кандидат педагогических наук, доцент кафедры дошкольного, специального образования и педагогического менеджмента ПГУ им. Т. Г. Шевченко.

E-mail: murzilka-11@mail.ru

**Николаева Людмила Степановна** – старший преподаватель кафедры высшей и прикладной математики и информатики физико-технического института ПГУ им. Т. Г. Шевченко.

E-mail: lisnik.1910@mail.ru

**Николау Лидия Леонидовна** – кандидат педагогических наук, доцент кафедры педагогики и методики начального образования ПГУ им. Т. Г. Шевченко.

E-mail: nicolaul@mail.ru

**Нужина Наталья Игоревна** – учитель русского языка и литературы МОУ «Григориопольская общеобразовательная средняя школа с лицейскими классами им. А. Стоева».

E-mail: nd.nuzhina01@mail.ru

**Онопrienко Ольга Федоровна** – преподаватель Тираспольского филиала автономной некоммерческой организации высшего образования «Российский новый университет».

E-mail: onoriko@mail.ru

**Пазина Наталья Васильевна** – старший преподаватель кафедры русской и зарубежной литературы ПГУ им. Т. Г. Шевченко.

E-mail: datinka@inbox.ru

**Погорелая Екатерина Афанасьевна** – доктор филологических наук, профессор кафедры русского языка и межкультурной коммуникации ПГУ им. Т. Г. Шевченко.

E-mail: kryaimkk@mail.ru

**Погорлецкая Ирина Ивановна** – старший преподаватель кафедры гражданского права и гражданского процесса ПГУ им. Т. Г. Шевченко.

E-mail: begass.iren@mail.ru

**Прутян Павел Геннадьевич** – студент III курса юридического факультета ПГУ им. Т. Г. Шевченко.

E-mail: pproduct@bk.ru

**Ружицкая Анна Петровна** – помощник судьи Григориопольского районного суда.

E-mail: vip.ruzhickaya@mail.ru

**Синика Елена Александровна** – аспирант, старший преподаватель кафедры международного права и теории государства и права ПГУ им. Т. Г. Шевченко.

E-mail: tiraspol.a@bk.ru

**Слободянюк Галина Евгеньевна** – кандидат исторических наук, доцент кафедры истории ПГУ им. Т. Г. Шевченко.

E-mail: slobodyanyuk-1979@mail.ru

**Соловьева Ирина Витальевна** – учитель математики ГБОУ «Школа № 654 им. А. Д. Фридмана», г. Москва.

E-mail: ichukita@mail.ru

**Стаматова Тамара Владимировна** – преподаватель кафедры фармакологии и фармацевтической химии медицинского факультета ПГУ им. Т. Г. Шевченко.

E-mail: tomochkastamova@inbox.ru

**Староверова Марина Михайловна** – старший преподаватель кафедры иностранных языков ПГУ им. Т. Г. Шевченко.

E-mail: staroverovama@gmail.com

**Старчук Татьяна Ивановна** – старший преподаватель кафедры высшей и прикладной математики и информатики ПГУ им. Т. Г. Шевченко.

E-mail: taniusic-star@yandex.ru

**Стратиевская Ирина Кирилловна** – кандидат философских наук, доцент кафедры социокультурных коммуникаций и медиации ПГУ им. Т. Г. Шевченко.

E-mail: stratirin@mail.ru

**Ткач Любовь Тимофеевна** – кандидат педагогических наук, доцент кафедры дошкольного, специального образования и педагогического менеджмента ПГУ им. Т. Г. Шевченко.

E-mail: tkachlt@mail.ru

**Томилина Лилиана Лаврентьевна** – кандидат педагогических наук, доцент кафедры педагогики и методики начального образования ПГУ им. Т. Г. Шевченко.

E-mail: liliana\_72\_72@mail.ru

**Триморук Евгений Дмитриевич** – старший преподаватель кафедры русской и зарубежной литературы ПГУ им. Т. Г. Шевченко.

E-mail: trener200686@mail.ru

**Федоренко Ольга Юрьевна** – старший преподаватель кафедры социологии и социальных технологий ПГУ им. Т. Г. Шевченко.

E-mail: shou@rambler.ru

**Федорчуков Яков Федосеевич** – кандидат юридических наук, доцент кафедры гражданского права и гражданского процесса ПГУ им. Т. Г. Шевченко.

E-mail: fedorchukovzav29@mail.ru

**Флоря Оксана Викторовна** – кандидат юридических наук, доцент кафедры предпринимательского и трудового права ПГУ им. Т. Г. Шевченко.

E-mail: flor\_70@mail.ru

**Хачикян Елена Ивановна** – доктор педагогических наук, профессор кафедры литературы Калужского государственного университета им. К. Э. Циолковского.

E-mail: helena64@bk.ru

**Чащина Лариса Федоровна** – кандидат исторических наук, доцент кафедры истории ПГУ им. Т. Г. Шевченко.

E-mail: larus301@gmail.com

**Чебан Валерий Николаевич** – кандидат физико-математических наук, доцент кафедры фундаментальной физики,



электроники и систем связи ПГУ им. Т. Г. Шевченко.

E-mail: cheban.valery2015@yandex.ru

**Чукита Виталий Исакович** – доцент кафедры фундаментальной физики, электроники и систем связи ПГУ им. Т. Г. Шевченко.

E-mail: chukita@mail.ru

**Шеленга Наталья Анатольевна** – доцент кафедры предпринимательского и трудового права ПГУ им. Т. Г. Шевченко.

E-mail: shelenga\_n@mail.ru

**Шерстюк Сергей Александрович** – старший преподаватель кафедры социально-экономической географии и регионоведения ПГУ им. Т. Г. Шевченко.

E-mail: geograf\_s@mail.ru

**Шульга Светлана Ярославовна** – кандидат филологических наук, доцент кафедры иностранных языков ПГУ им. Т. Г. Шевченко.

E-mail: svetlanashulga86@mail.ru

**Щукина Наталья Викторовна** – доктор юридических наук, доцент, зав. кафедрой, профессор кафедры предпринимательского и трудового права ПГУ им. Т. Г. Шевченко.

E-mail: nataliashchukina@gmail.com

**Щукина Ольга Викторовна** – кандидат педагогических наук, доцент кафедры английской филологии ПГУ им. Т. Г. Шевченко.

E-mail: o.shchukina@gmail.com

**Яхова Елена Анатольевна** – кандидат химических наук, доцент кафедры химии и МПХ ПГУ им. Т. Г. Шевченко.

E-mail: iahova@mail.ru

---

## INFORMATION ABOUT THE AUTHORS

**Alekseeva Alla Borisovna** – PhD in Legal Sciences, Associate Professor of the Department of International Law and Theory of State and Law of TSU named after T. G. Shevchenko, Honoured Lawyer of Pridnestrovie, member of the National Association of Administrative Lawyers of the Russian Federation.

E-mail: Allapolina@mail.ru

**Babchenko Marina Sergeevna** – senior Lecturer of the Department of Political Science and Political Analysis, Shevchenko State University of Pridnestrovie.

E-mail: ssbck@mail.ru

**Belaia Elena Ivanovna** – senior Lecturer at the Department of Higher and Applied Mathematics and Computer Science of the Institute of Physics and Technology of T. G. Shevchenko PSU.

E-mail: e.i.belaia@mail.ru

**Bezrodnaia Natalia Vyacheslavovna** – chief specialist of the department of fiscalization and work with arrears of the Administration Department of the State Tax Service of the Ministry of Finance of the PMR.

E-mail: fhgdggg34@bk.ru

**Brusalinskaya Galina Stepanovna** – candidate of Law Sciences, associate professor, Department of State and Legal, Shevchenko State University of Pridnestrovie.

E-mail: brusalinskaya\_g@mail.ru

**Bunkova Zlata Aleksandrovna** – trainee teacher of the Department of Russian language and intercultural communication at Shevchenko State University of Pridnestrovie.

E-mail: zltbnkv@gmail.com

**Chaschina Larisa Fyodorovna** – candidate of Historical Sciences, associate professor of the subfaculty of history of PSU T.G. Shevchenko.

E-mail: larus301@gmail.com

**Cheban Valery Nikolaevich** – candidate of Physico-Mathematical Sciences, Associate Professor of the Department of Fundamental Physics, Electronics and Communication Systems of T. G. Shevchenko PSU.

E-mail: cheban.valery2015@yandex.ru

**Chukita Vitaliy Isakovich** – associate Professor of the Department of Solid-state Electronics and Microelectronics of T. G. Shevchenko PSU.

E-mail: chykita@mail.ru

**Demidenko Ivan Vladimirovich** – software engineer, backend department of Dextechnology, Tiraspol, Moldova.

E-mail: demidenko.vanya@list.ru

**Demina Tatyana Anatolyevna** – candidate of Legal Sciences, associate professor, Department of state and legal disciplines, Shevchenko State University of Pridnestrovie.

E-mail: tagen809@rambler.ru

**Dimitriuc Alina Igorevna** – lecturer at the Department of Philosophy and Social Communication.

E-mail: alinadimitriuk@gmail.com

**Drozda Svetlana Petrovna** – senior lecturer of the Department of Sociology and Social Technologies of Taras Shevchenko PSU named after T. G. Shevchenko.

E-mail: virtuallyother@gmail.com

**Elkina Larisa Vladimirovna** – senior Lecturer, Department of Higher and

Applied Mathematics and Informatics, Faculty of Physics and Mathematics, Institute of Physics and Technology, State Educational Institution PSU named after. T. G. Shevchenko.

E-mail: larisa\_elkina@mail.ru

**Fedorchukov Yakov Fedoseevich** – candidate of Law, Associate Professor of the Department of Civil Law and Civil Procedure of the Faculty of Law of the T. G. Shevchenko Pridnestrovian State University.

E-mail: fedorchukovzav29@mail.ru

**Fedorenko Olga Yurievna** – senior lecturer of the Department of Sociology and Social Technologies of Taras Shevchenko PSU named after. T. G. Shevchenko.

E-mail: shou@rambler.ru

**Florya Oksana Viktorovna** – research supervisor, candidate of legal sciences, associate professor of the Department of business and labor law IGUPiSGN, place of work: PSU T. G. Shevchenko.

E-mail: flor\_70@mail.ru.

**Gaidarly Ivan Alekseevich** – master's student of the extramural department, IGUPiSGN, direction 5.40.04.04 "Jurisprudence", master's program "Legal support of economic activity", place of study: PSU T. G. Shevchenko.

E-mail: nos94s@mail.ru

**Gherlak Liana Vasilievna** – postgraduate student, senior lecturer of the Department of International Law and Theory of State and Law, Institute of Public Administration, Faculty of Law, PSU named after T. G. Shevchenko.

E-mail: gerlak\_liana@mail.ru

**Groshovkina Natalya Aleksandrovna** – associate Professor of the Department of Philosophy and Social Communication of PSU named after. T. G. Shevchenko.

E-mail: sklyaretta@rambler.ru

**Iovva Olga Andreevna** – candidate of Pedagogical Sciences, Associate Professor State educational institution «Pridnestrovian

State University named after. T. G. Shevchenko» Department of Preschool, Special Education and Pedagogical Management.

E-mail: olea\_74@mail.ru

**Jurji Inna Ivanovna** – senior Lecturer, Department of Higher and Applied Mathematics and Informatics, Faculty of Physics and Mathematics, Institute of Physics and Technology, State Educational Institution PSU named after. T. G. Shevchenko.

E-mail: inessy@bk.ru

**Kalyakina Anna Valerievna** – candidate of Legal Sciences, Associate Professor, Department of Civil Law and Civil Procedure, Faculty of Law, PSU. T. G. Shevchenko.

E-mail: ann-neet@mail.ru

**Khachikyan Elena Ivanovna** – doctor of Pedagogical Sciences, Professor of the Department of Literature of Kaluga State University named after K. E. Tsiolkovsky.

E-mail: helena64@bk.ru

**Kitaika Andrey Vladimirovich** – teacher of the Department of Philosophy and Social Communication of PSU named after. T. G. Shevchenko.

E-mail: a-k-junior@yandex.com

**Kolodka Lidiya Vyacheslavovna** – senior lecturer of the Department of Philosophy and Social Communication of PSU named after. T. G. Shevchenko.

E-mail: kaledoskop2022@gmail.com

**Konstantinov Nikolay Afanasyevich** – candidate of Pedagogical Sciences, Associate Professor of the Department of Fundamental Physics, Electronics and Communication Systems of T. G. Shevchenko PSU.

E-mail: konstantinov1948@list.ru

**Krivitskaya-Sholpan Oksana Valeryevna** – senior lecturer at the Department of Business and Labor Law, Faculty of Law, Pridnestrovian State University. T. G. Shevchenko.

E-mail: oks.180707@mail.ru

**Krivoruchenko Maria Alexandrovna** – lecturer of the State Educational Institution of the Pridnestrovian College of Technology and Management.

E-mail: mawa0208@mail.ru

**Krivoshapova Natalia Viktorovna** – candidate of Philological Sciences, Associate Professor, Department of Russian Language and Cross-culture Communication, SEI «Pridnestrovian State University named after T. G. Shevchenko».

E-mail: krivoshapova@spsu.ru

**Kurlat Anna Mikhailovna** – candidate of Pedagogical Sciences, associate professor, Department of the Department of Preschool, Special Education and Pedagogical Management, Shevchenko State University of Pridnestrovie.

E-mail: a.curlat67@mail.ru

**Lemesheva Irina Vladimirovna** – senior lecturer at the Department of International Law and Theory of State and Law, Faculty of Law, Pridnestrovian State University. T. G. Shevchenko.

E-mail: lemesheva76@mail.ru

**Leonteva Olga Vasilyevna** – associate Professor of the Department of Philosophy and Social Communications of PSU named after T. G. Shevchenko.

E-mail: lov\_pmr@mail.ru

**Litvin Olga Vladimirovna** – candidate of Philology, senior lecturer, Department of Russian Language and Intercultural Communication, Faculty of Philology.

E-mail: Paean2012@rambler.ru

**Lugowska Helena** – candidate of Philological Sciences, Associate Professor, Department of Russian Language and Cross-culture Communication, Pridnestrovian State University.

E-mail: lugowska@spsu.ru

**Maguryan Irina Ivanovna** – senior lecturer at the Department of Chemistry and Methods of Teaching Chemistry at the Fac-

ulty of Natural Geography, Shevchenko State University of Pridnestrovie.

E-mail: irinamagur@mail.ru

**Malyarchuk Oxana Anatolyevna** – associate Professor of the Department of State and Legal Disciplines, Faculty of Law, Shevchenko State University of Pridnestrovie.

E-mail: oxmalyarchuk@mail.ru

**Matveychuk Stanislav Ivanovich** – senior lecturer of the Department of Shevchenko State University of Pridnestrovie.

E-mail: stas1978\_05@mail.ru

**Mikhailova Victoria Vladimirovna** – candidate of Philosophical Sciences, Associate Professor of the Department of Philosophy and Social Communication, Shevchenko State University of Pridnestrovie.

E-mail: vika-n@yandex.ru

**Moshnyaga Maria Nikolaevna** – teacher of Russian Language and Literature at Dubossary Secondary School No. 4.

E-mail: mariamosneaga02@gmail.com

**Muzenitova Elmira Adilovna** – candidate of Pedagogical Sciences, Associate Professor State educational institution «Pridnestrovian State University named after T. G. Shevchenko» Department of Preschool, Special Education and Pedagogical Management.

E-mail: murzilka-11@mail.ru

**Natalia Viktorovna Shchukina** – doctor Habilitat of Law, Associate Professor, Head of Department, Professor of the Department of Business and Labor Law, Faculty of Law, Pridnestrovian State University. T. G. Shevchenko.

E-mail: nataliashchukina@gmail.com

**Nicolau Lidia Leonidovna** – candidate of Pedagogical Sciences, associate professor, Department of Pedagogy and Methods of Primary Education, Shevchenko State University of Pridnestrovie.

E-mail: nicolaul@mail.ru

**Nikolaeva Liudmila Stepanovna** – Senior Lecturer at the Department of Higher and Applied Mathematics and

Computer Science of the Institute of Physics and Technology of T. G. Shevchenko PSU.

E-mail: lisnik.1910@mail.ru

**Nuzhina Natalia Igorevna** – teacher of Russian Language and Literature, MEI «Grigoriopol Secondary School with Lyceum Classes named after A. Stoev».

E-mail: nd.nuzhina01@mail.ru

**Onoprienko Olga Fedorovna** – lecturer at Tiraspol Branch of RosNOU (Russian New University).

E-mail: onoriko@mail.ru

**Pazina Natalia Vasilyevna** – senior Lecturer of the Department of Russian and Foreign Literature, Shevchenko State University of Pridnestrovie.

E-mail: datinka@inbox.ru

**Pogorletskaia Irina Ivanovna** – senior Lecturer of the Department of Civil Law and Civil Procedure of the Faculty of Law Taras Shevchenko State University.

E-mail: begass.iren@mail.ru

**Prutyanyan Pavel Gennadevich** – third-year student at the Faculty of Law, Shevchenko State University of Pridnestrovie.

E-mail: ppproduct@bk.ru

**Rujitskaia Anna Petrovna** – assistant judge of the Grigoriopol District Court.

E-mail: vip.ruzhickaya@mail.ru

**Shchukina Olga Victorovna** – PhD in Pedagogical Sciences, associate professor, Department of English Philology, Shevchenko State University of Pridnestrovie.

E-mail: o.shchukina@gmail.com

**Shelenga Natalya Anatolyevna** – associate professor of the Department of Business and Labor Law, Faculty of Law, Shevchenko State University of Pridnestrovie.

E-mail: shelenga\_n@mail.ru

**Sherstyuk Sergey Aleksandrovich** – senior lecturer of the Department of socio-economic geography and regional studies of

Shevchenko State University of Pridnestrovie.

E-mail: geograf\_s@mail.ru

**Shulga Svetlana Yaroslavovna** – candidate of Philological Sciences, associate professor, Department of foreign languages, Shevchenko State University of Pridnestrovie.

E-mail: svetlanashulga86@mail.ru

**Sinika Elena Aleksandrovna** – post-graduate student, Senior Lecturer of the Department of International Law and Theory of State and Law, Shevchenko State University of Pridnestrovie.

E-mail: tiraspol.a@bk.ru

**Slobodyanyuk Galina Evgenievna** – candidate of Historical Sciences, Associate Professor of the Department of History of the Institute of Public Administration and Social and Humanitarian Sciences.

E-mail: slobodyanyuk-1979@mail.ru

**Solovieva Irina Vitalievna** – mathematics teacher of GBOU school No. 654 named after A.D. Friedman, Moscow.

E-mail: ichukita@mail.ru

**Stamatova Tamara Vladimirovna** – lecturer “Pharmacology and Pharmaceutical chemistry” department, Medical faculty of the Shevchenko State University of Pridnestrovie.

E-mail: tomochkastamova@inbox.ru

**Starchuk Tatiana Ivanovna** – senior Lecturer at the Department of Higher and Applied Mathematics and Computer Science of the Institute of Physics and Technology of T. G. Shevchenko PSU.

E-mail: taniusic-star@yandex.ru

**Staroverova Marina Mikhailovna** – senior lecturer of “Foreign languages” department, Philological faculty of the Shevchenko State University of Pridnestrovie.

E-mail: staroverovama@gmail.com

**Stratievscaia Irina Kirillovna** – candidate of Philosophical Sciences, Associate Professor of the Department of Socio-Cultural

Communications and Mediation, Shevchenko State University of Pridnestrovie.

E-mail: stratirin@mail.ru

**Tkach Lubov Timofeevna** – candidate of Pedagogical Sciences, Associate Professor State educational institution «Pridnestrovian State University named after. T. G. Shevchenko» Department of Preschool, Special Education and Pedagogical Management.

E-mail: tkachlt@mail.ru

**Tomilina Liliana Lavrentievna** – candidate of Pedagogical Sciences, associate professor, Department of Pedagogy and Methods of Primary Education, Shevchenko State University of Pridnestrovie.

E-mail: liliana\_72\_72@mail.ru

**Trimoruk Evgeny Dmitrievich** – senior Lecturer of the Department of Russian and Foreign Literature, Shevchenko State University of Pridnestrovie.

E-mail: trener200686@mail.ru

**Vasilieva Nadejda Ivanovna** – senior lecturer, Department of Pedagogy and Methods of Primary Education, Shevchenko State University of Pridnestrovie.

E-mail: nadivasilieva@yandex.ru

**Vasilyeva Lyudmila Ivanovna** – candidate of Pedagogical Sciences, Dean of the Faculty of Pedagogy and Psychology, Head of the Department of Native Language and Literature at the Primary School of the T. G. Shevchenko Pridnestrovian State University, Tiraspol.

E-mail: fakultetfpp@mail.ru

**Vinnitskaya Alla Sergeevna** – senior Lecturer of the Department of Russian and Foreign Literature, Faculty of Philology.

E-mail: alla.vinnitskaya@mail.ru

**Vladova Natalia Igorevna** – first-year master's student in the direction of "Philology" in the profile "Russian language in the modern educational system" of the Faculty of Philology of PSU named after. T. G. Shevchenko.

E-mail: NA-TA-SH-KA-001@mail.ru

**Yahova Elena Anatolievna** – Candidate of Chemistry, Associate Professor of the Department of Chemistry and Methods of Teaching Chemistry, Shevchenko State University of Pridnestrovie.

E-mail: iahova@mail.ru

**Zelenin Nikolai Valerievich** – senior Lecturer of the Department of "Accounting and Audit" of the Faculty of Economics, Shevchenko State University of Pridnestrovie.

E-mail: nikzelenin@mail.ru

**Zhosan Diana Konstantinovna** – lecturer of department of foreign languages Shevchenko State University of Pridnestrovie.

E-mail: ledi019@mail.ru

**Pogorelaya Ekaterina Afanasievna** – doctor of Philology, Professor of the Department of Russian language and intercultural communication at Shevchenko State University of Pridnestrovie.

E-mail: kryaimkk@mail.ru



# СОДЕРЖАНИЕ

## ЛИНГВИСТИКА И ЛИТЕРАТУРОВЕДЕНИЕ

- Е. А. Погорелая, Н. И. Владова.* ИМПЛИЦИТНЫЕ СМЫСЛЫ РОМАНА  
Ч. АЙТМАТОВА «И ДОЛЬШЕ ВЕКА ДЛИТСЯ ДЕНЬ» .....3
- Е. А. Погорелая, З. А. Бунькова.* ПРАВСТВЕННЫЕ КОМПОНЕНТЫ СЛОЖНОГО КОНЦЕПТА  
«МЫСЛЬ СЕМЕЙНАЯ» В РОМАНЕ Л. Н. ТОЛСТОГО «ВОЙНА И МИР» ..... 13
- Е. Г. Луговская, М. Н. Мошняга.* ФОРМАЛЬНЫЙ ПОТЕНЦИАЛ НОМИНАТЕМ И ЕГО  
ЗНАЧЕНИЕ ДЛЯ ИНТЕРПРЕТАЦИИ АВТОРСКОГО ЗАМЫСЛА (НА МАТЕРИАЛЕ  
РОМАНА Ф. М. ДОСТОЕВСКОГО «БРАТЯ КАРАМАЗОВЫ») ..... 22
- О. В. Литвин.* ТЕМА СВОБОДЫ В ТВОРЧЕСТВЕ В. ПЕЛЕВИНА (НА МАТЕРИАЛЕ  
РОМАНОВ «ЧАПАЕВ И ПУСТОТА», «ОМОН РА», «GENERATION “Г”»).....30
- Н. В. Кривошапова, Н. И. Нужина.* ВНЕЛИТЕРАТУРНЫЕ ЭЛЕМЕНТЫ  
В РУССКОЯЗЫЧНОЙ YOUNG ADULT ПРОЗЕ ..... 35
- А. С. Винницкая.* ИНТЕРТЕКСТУАЛЬНОСТЬ КАК ДОМИНАНТА ПОЭТИКИ  
В РАССКАЗАХ Т. ТОЛСТОЙ..... 41
- Е. Д. Триморук, Н. В. Пазина.* ПРОМЕТЕЕВСКАЯ СТЕЗЯ В СТИХОТВОРЕНИИ  
В. ТКАЧЕВА «КОШМАРОГРАД» ..... 47
- Е. Д. Триморук, Н. В. Пазина.* ОНОМАСТИЧЕСКОЕ ПРОСТРАНСТВО ФРОНТОВОЙ  
ПОЭЗИИ ПРИДНЕСТРОВСКОГО ПОЭТА НИКОЛАЯ СЕРГЕЕВИЧА ФРИДМАНА  
(НА МАТЕРИАЛЕ КНИГИ СТИХОТВОРЕНИЙ «НЕРАЗРЫВНОСТЬ»)..... 52
- С. Я. Шульга.* СПЕЦИФИКА РЕПРЕЗЕНТАЦИИ БИОМОРФНОГО ЭТНОКОДА В ПАРЕМИЯХ  
(НА МАТЕРИАЛЕ АНГЛИЙСКОГО И УКРАИНСКОГО ЯЗЫКОВ).....58
- О. В. Шуклина.* РЕДУПЛИКАЦИЯ В ГРАММАТИЧЕСКОМ ФОРМООБРАЗОВАНИИ  
И В СТИЛИСТИЧЕСКОМ СЛОВООБРАЗОВАНИИ ..... 63
- Н. В. Зеленин, Т. В. Стаматова, М. М. Староверова.* ОСОБЕННОСТИ ПЕРЕВОДА  
ФАРМАЦЕВТИЧЕСКИХ ТЕКСТОВ С АНГЛИЙСКОГО ЯЗЫКА НА РУССКИЙ..... 67

**ПЕДАГОГИКА И ПСИХОЛОГИЯ**

<i>Л. И. Васильева.</i> НЕКОТОРЫЕ ОСОБЕННОСТИ ЯЗЫКОВОГО ОБРАЗОВАНИЯ СТУДЕНТОВ ПЕДАГОГИЧЕСКОЙ НАПРАВЛЕННОСТИ В ПРИДНЕСТРОВСКОМ УНИВЕРСИТЕТЕ .....	77
<i>Э. А. Музенитова, Л. Т. Ткач.</i> ТОЛЕРАНТНОСТЬ В СТРУКТУРЕ ПРОФЕССИОНАЛЬНО- НАВЫКОВЫХ КАЧЕСТВ БУДУЩИХ ПЕДАГОГОВ.....	84
<i>А. М. Курлат, Е. И. Хачикян.</i> ПРЕЕМСТВЕННОСТЬ КАК ОСНОВА РЕАЛИЗАЦИИ НЕПРЕРЫВНОГО ОБРАЗОВАНИЯ ЛИЧНОСТИ.....	90
<i>Л. Л. Николау, Н. И. Васильева, Л. Л. Томилиня.</i> ФОРМАРЯ КОМПЕТЕНЦЕЙ ДЕ ЧЕРЧЕТАРЕ А ВИТОРИЛОР ПЕДАГОЖЬ АЙ ШКОЛИЙ ПРИМАРЕ .....	95
<i>Е. И. Белая, Л. С. Николаева, Т. И. Старчук.</i> ФОРМИРОВАНИЕ ПРОФЕССИОНАЛЬНЫХ КОМПЕТЕНЦИЙ НА ПРИМЕРЕ ПРЕПОДАВАНИЯ ДИСЦИПЛИНЫ «ТЕОРИЯ ПОЛЕЗНОСТИ И ПРИНЯТИЯ РЕШЕНИЙ» .....	103
<i>С. П. Дрозда, О. Ю. Федоренко.</i> ОЦЕНКА ДЕЯТЕЛЬНОСТИ ПРЕПОДАВАТЕЛЕЙ: КЛИЕНТООРИЕНТИРОВАННЫЙ ПОДХОД .....	110
<i>И. И. Журжи, М. А. Криворученко, Л. В. Елкина.</i> ФОРМИРОВАНИЕ ПРОФЕССИОНАЛЬНЫХ НАВЫКОВ СПЕЦИАЛИСТОВ СРЕДНЕГО ЗВЕНА ПРИ ИСПОЛЬЗОВАНИИ ПРОЕКТНОЙ ДЕЯТЕЛЬНОСТИ .....	115
<i>Д. К. Жосан.</i> РОЛЬ ТАЙМ-МЕНЕДЖМЕНТА В САМООРГАНИЗАЦИИ УЧЕБНОГО ПРОЦЕССА СТУДЕНТА .....	119
<i>И. В. Демиденко.</i> СЕМАНТИЧЕСКИЕ ПРОБЛЕМЫ НА ПУТИ ОСВОЕНИЯ АСИНХРОННОСТИ В ПРОГРАММИРОВАНИИ.....	124
<i>Н. А. Константинов, И. В. Соловьева, В. И. Чукина, В. Н. Чебан.</i> ТЕХНОЛОГИЯ ПРОБЛЕМНОГО ОБУЧЕНИЯ ДЛЯ ПОВЫШЕНИЯ ОБУЧЕННОСТИ ФИЗИКЕ .....	132
<i>О. А. Иовва.</i> ИГРОВЫЕ ТЕХНОЛОГИИ КАК СРЕДСТВО ФОРМИРОВАНИЯ ПОЗИЦИИ СУБЪЕКТА ФИЗКУЛЬТУРНО-ОЗДОРОВИТЕЛЬНОЙ ДЕЯТЕЛЬНОСТИ У ДОШКОЛЬНИКОВ.....	137
<i>Е. А. Яхова, И. И. Магурия.</i> ИСПОЛЬЗОВАНИЕ ПЕДАГОГИЧЕСКОГО ТЕСТИРОВАНИЯ ПРИ ОСУЩЕСТВЛЕНИИ ПРОМЕЖУТОЧНОГО КОНТРОЛЯ ЗНАНИЙ СТУДЕНТОВ ПО ХИМИЧЕСКИМ ДИСЦИПЛИНАМ.....	143

**ПРАВО. ИСТОРИЯ. СОЦИУМ**

- М. С. Бабченко.* КОНЦЕПЦИЯ ВНЕШНЕЙ ПОЛИТИКИ ПРИДНЕСТРОВСКОЙ МОЛДАВСКОЙ РЕСПУБЛИКИ КАК НОРМАТИВНАЯ ОСНОВА ВНЕШНЕПОЛИТИЧЕСКОЙ ДЕЯТЕЛЬНОСТИ САМООПРЕДЕЛИВШЕГОСЯ ГОСУДАРСТВА.....149
- О. А. Малярчук, Н. А. Шеленга.* СИСТЕМА КОНСТИТУЦИОННЫХ ПРИНЦИПОВ ОРГАНИЗАЦИИ ОРГАНОВ ГОСУДАРСТВА: ПРОБЛЕМЫ ФОРМИРОВАНИЯ И ПОДХОДЫ К ИХ РЕШЕНИЮ ..... 156
- Г. С. Брусалинская, П. Г. Прутян.* НЕКОТОРЫЕ АСПЕКТЫ ПОЛИТИКО-ИДЕОЛОГИЧЕСКИХ НОВЕЛЛ КОНСТИТУЦИОННОЙ РЕФОРМЫ РОССИИ 2020 ГОДА В КОНТЕКСТЕ ГАРМОНИЗАЦИИ ПРИДНЕСТРОВСКОГО ЗАКОНОДАТЕЛЬСТВА С РОССИЙСКИМ ..... 160
- А. П. Ружицкая.* РЕГУЛИРОВАНИЕ ДЕЯТЕЛЬНОСТИ ГОСУДАРСТВЕННЫХ АДМИНИСТРАЦИЙ ГОРОДОВ И РАЙОНОВ ПМР ПО УПРАВЛЕНИЮ ЗЕМЕЛЬНЫМИ РЕСУРСАМИ ..... 166
- И. А. Гайдарлы, О. В. Флоря.* АКТУАЛЬНЫЕ ПРОБЛЕМЫ ГОСУДАРСТВЕННОГО КОНТРОЛЯ В СФЕРЕ ПРЕДПРИНИМАТЕЛЬСКОЙ ДЕЯТЕЛЬНОСТИ ..... 171
- И. И. Погорлецкая.* ПРИДНЕСТРОВСКОЕ ЗАКОНОДАТЕЛЬСТВО О ЗАЩИТЕ ПРАВ ПОТРЕБИТЕЛЕЙ: ПРОБЛЕМЫ СОВЕРШЕНСТВОВАНИЯ ..... 177
- А. В. Калякина.* АНАЛИЗ ДЕЙСТВУЮЩЕГО ЗАКОНОДАТЕЛЬСТВА ПМР В ОБЛАСТИ СОЦИАЛЬНОЙ АДАПТАЦИИ ЛИЦ, ОСУЖДЕННЫХ К УГОЛОВНОМУ НАКАЗАНИЮ В ВИДЕ ЛИШЕНИЯ СВОБОДЫ, И ЛИЦ, ОСВОБОЖДЕННЫХ ИЗ МЕСТ ЛИШЕНИЯ СВОБОДЫ..... 182
- А. В. Калякина, Н. В. Безродная.* ЭКОНОМИЧЕСКИЙ МЕХАНИЗМ РЕГУЛИРОВАНИЯ ПРИРОДОПОЛЬЗОВАНИЯ И ОХРАНЫ ОКРУЖАЮЩЕЙ СРЕДЫ: НЕКОТОРЫЕ ТЕОРЕТИЧЕСКИЕ АСПЕКТЫ..... 190
- Л. В. Герлак.* ВЗАИМОСВЯЗЬ ПРАВА НА ОХРАНУ ЗДОРОВЬЯ И МЕДИЦИНСКУЮ ПОМОЩЬ С ДРУГИМИ ПРАВАМИ ЧЕЛОВЕКА ..... 196
- Н. В. Шукина, И. В. Лемешева.* ГАРАНТИИ ОБЕСПЕЧЕНИЯ ПРАВ ЧЕЛОВЕКА С УЧЕТОМ СОЦИАЛЬНО-ЭКОЛОГИЧЕСКИХ РИСКОВ .....201
- А. Б. Алексеева.* ЦИФРОВИЗАЦИЯ ПРАВОПРИМЕНЕНИЯ: ПРЕИМУЩЕСТВА И РИСКИ .....208
- О. Ф. Оноприенко.* СЕЛЕКЦИОННОЕ ДОСТИЖЕНИЕ КАК ОБЪЕКТ ПРАВОВОЙ ОХРАНЫ В РОССИИ.....215

---

<i>Н. А. Шеленга, О. А. Малярчук.</i> К ВОПРОСУ ЗАПРЕТА ДИСКРИМИНАЦИИ И ОБЕСПЕЧЕНИЯ РАВЕНСТВА ТРУДОВЫХ ПРАВ ПОЖИЛЫХ РАБОТНИКОВ .....	222
<i>Н. В. Шуккина, О. В. Кривицкая-Шолтан.</i> ОСОБЕННОСТИ РЕАЛИЗАЦИИ ПРАВА РАБОТНИКА НА САМОЗАЩИТУ ПРИ ПЕРЕВОДЕ НА ДРУГУЮ РАБОТУ ПО ИНИЦИАТИВЕ РАБОТОДАТЕЛЯ .....	228
<i>Т. А. Демина.</i> ПРАВОВЫЕ ОСНОВЫ И СОВРЕМЕННЫЕ МЕТОДЫ ОТДЕЛЬНЫХ ВИДОВ ЭКСПЕРТИЗ .....	234
<i>Я. Ф. Федорчуков.</i> К ВОПРОСУ О МЕХАНИЗМЕ НАСЛЕДОВАНИЯ .....	238
<i>С. И. Матвейчук.</i> ЮРИДИЧЕСКИЕ ОСОБЕННОСТИ СТРАХОВАНИЯ ИПОТЕКИ ( НА ПРИМЕРЕ РОССИЙСКОГО ЗАКОНОДАТЕЛЬСТВА).....	243
<i>Г. Е. Слободянюк.</i> РОЛЬ НАЦИОНАЛЬНОГО ФАКТОРА В ПРОЦЕССЕ РАСПАДА СССР .....	248
<i>Г. Е. Слободянюк.</i> ВЛИЯНИЕ КОМПАРТИИ МОЛДАВИИ НА РАЗВИТИЕ ПРОТЕСТНОГО ДВИЖЕНИЯ ТРУДОВЫХ КОЛЛЕКТИВОВ ПРИДНЕСТРОВЬЯ В НАЧАЛЕ 1990-Х ГГ. ....	258
<i>Л. Ф. Чащина.</i> ВКЛАД АРХИТЕКТОРА Л.К. ЗАУШКЕВИЧА В РАЗВИТИЕ ИСТОРИКО-КУЛЬТУРНОГО НАСЛЕДИЯ ПРУТО-ДНЕСТРОВСКОГО МЕЖДУРЕЧЬЯ (ПО НОВЫМ АРХИВНЫМ МАТЕРИАЛАМ).....	265
<i>И. К. Стратиевская.</i> МУЗЕЙ ИСТОРИИ ВУЗА КАК КУЛЬТУРНО-ОБРАЗОВАТЕЛЬНЫЙ ФЕНОМЕН (НА ПРИМЕРЕ МУЗЕЯ ИСТОРИИ ПРИДНЕСТРОВСКОГО ГОСУДАРСТВЕННОГО УНИВЕРСИТЕТА ИМ. Т. Г. ШЕВЧЕНКО).....	274
<i>О. В. Леонтьева.</i> ПРИДНЕСТРОВСКАЯ ГРАЖДАНСКАЯ ИДЕНТИЧНОСТЬ НА СОВРЕМЕННОМ ЭТАПЕ: ОСНОВНЫЕ РИСКИ И ВЫЗОВЫ .....	282
<i>С. А. Шерстюк.</i> МЕТОДОЛОГИЧЕСКИЕ ОСНОВЫ ИЗУЧЕНИЯ ЭЛЕКТОРАЛЬНЫХ ПРОЦЕССОВ В ПРИДНЕСТРОВСКОЙ МОЛДАВСКОЙ РЕСПУБЛИКЕ И РЕСПУБЛИКЕ МОЛДОВА.....	289
<i>Н. А. Грошовкина, А. В. Китайка.</i> СМИ И ГРАЖДАНСКОЕ ОБЩЕСТВО В ПРИДНЕСТРОВЬЕ: СОЦИОЛОГИЧЕСКИЙ АСПЕКТ .....	297
<i>Л. В. Колодка.</i> СОЦИОЛОГИЧЕСКОЕ ИЗМЕРЕНИЕ ОСНОВ МЕДИАПОТРЕБЛЕНИЯ СРЕДИ НАСЕЛЕНИЯ ПРИДНЕСТРОВЬЯ .....	307
<i>В. В. Михайлова.</i> СОЦИОЛОГИЧЕСКОЕ ИЗМЕРЕНИЕ ВЗАИМОДЕЙСТВИЯ ГОСУДАРСТВА И МАЛОГО БИЗНЕСА В УСЛОВИЯХ ПРИДНЕСТРОВСКОГО РЫНКА .....	318

<i>Е. А. Синика.</i> ЖЕНСКОЕ ПРЕДПРИНИМАТЕЛЬСТВО: АКТУАЛЬНЫЕ ПРОБЛЕМЫ И ПЕРСПЕКТИВЫ.....	325
<i>А. И. Дмитриук, Л. В. Колодка.</i> ТЕХНОЛОГИЯ ЦИФРОВОГО СТОРИТЕЛЛИНГА: СОЦИАЛЬНО-ФИЛОСОФСКИЙ АСПЕКТ.....	329

## **ИНТЕЛЛЕКТУАЛЬНАЯ СОБСТВЕННОСТЬ**

ОФИЦИАЛЬНЫЕ СВЕДЕНИЯ ОБ ОБЪЕКТАХ ИНТЕЛЛЕКТУАЛЬНОЙ СОБСТВЕННОСТИ, зарегистрированных в Министерстве юстиции Приднестровской Молдавской Республики .....	335
СВЕДЕНИЯ ОБ АВТОРАХ.....	348
INFORMATION ABOUT THE AUTHORS .....	353

---

Научно-методический журнал

**ВЕСТНИК ПРИДНЕСТРОВСКОГО УНИВЕРСИТЕТА**  
Серия: **Гуманитарные науки**

Редакторы: *В. В. Дабеза, Е. Ю. Кривошеева*  
Компьютерная верстка *И. И. Головачук*  
Переводчик *А.А. Якубовская*

ИЛ № 06150. Сер. АЮ от 21.02.02.  
Подписано в печать 30.04.23. Формат 70×100/16.  
Уч.-изд. л. 31,7. Усл. печ. л. 29,4. Заказ № 348.

*Изд-во Приднестр. ун-та. 3300, г. Тирасполь, ул. Мира, 18.*  
*Электронное издание*